

BCi 530 HL – DSi 530 HL – BCi 530R HL – DSi 530R HL

BS

SR

MNE

HR

PRIRUČNIK ZA UPOTREBU I ODRŽAVANJE

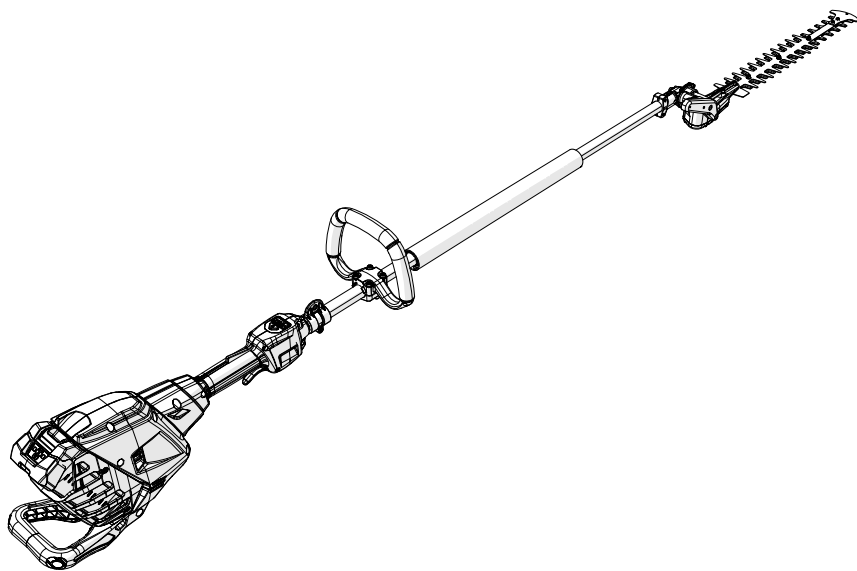

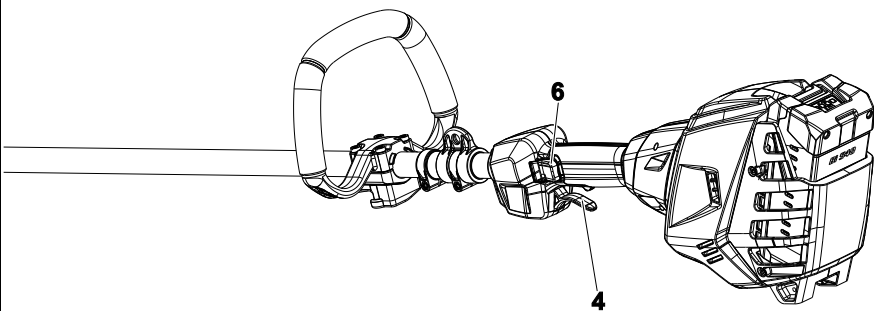
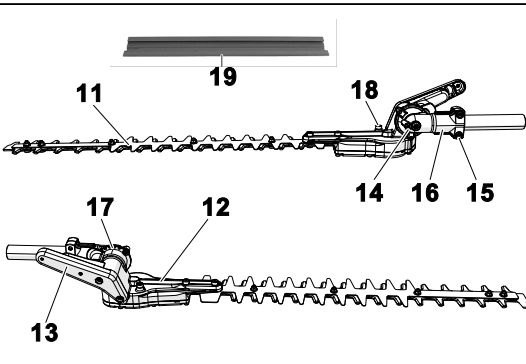
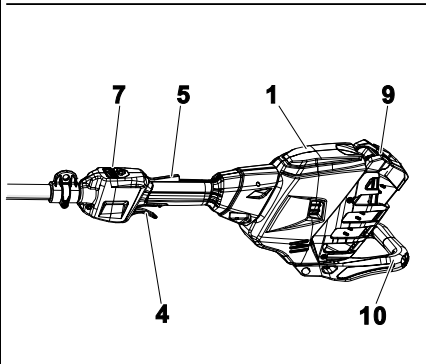
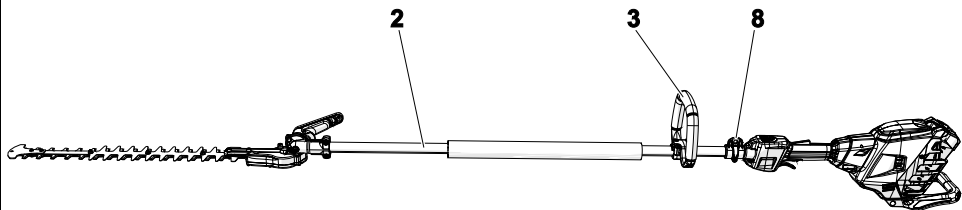

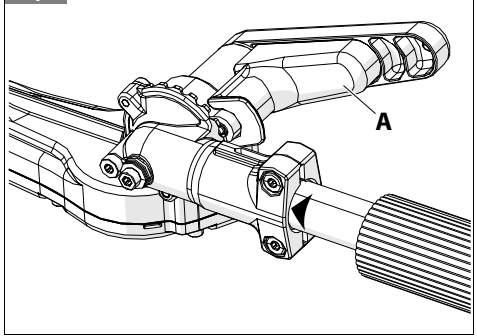
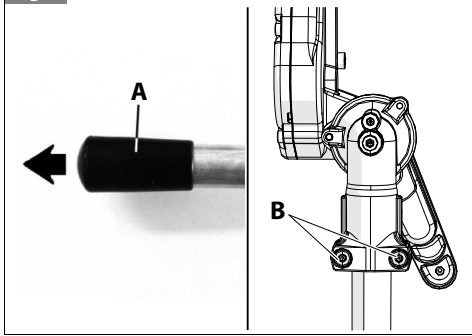
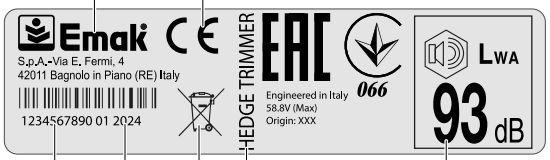
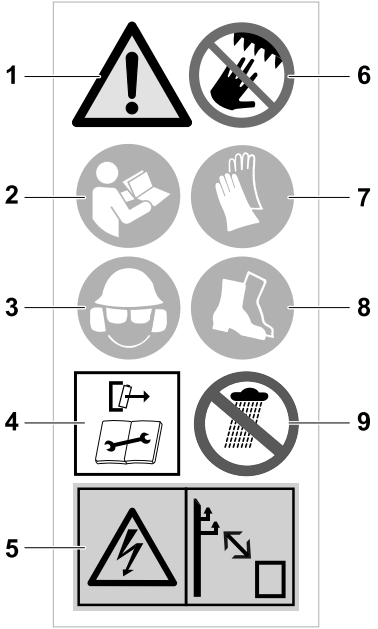

5

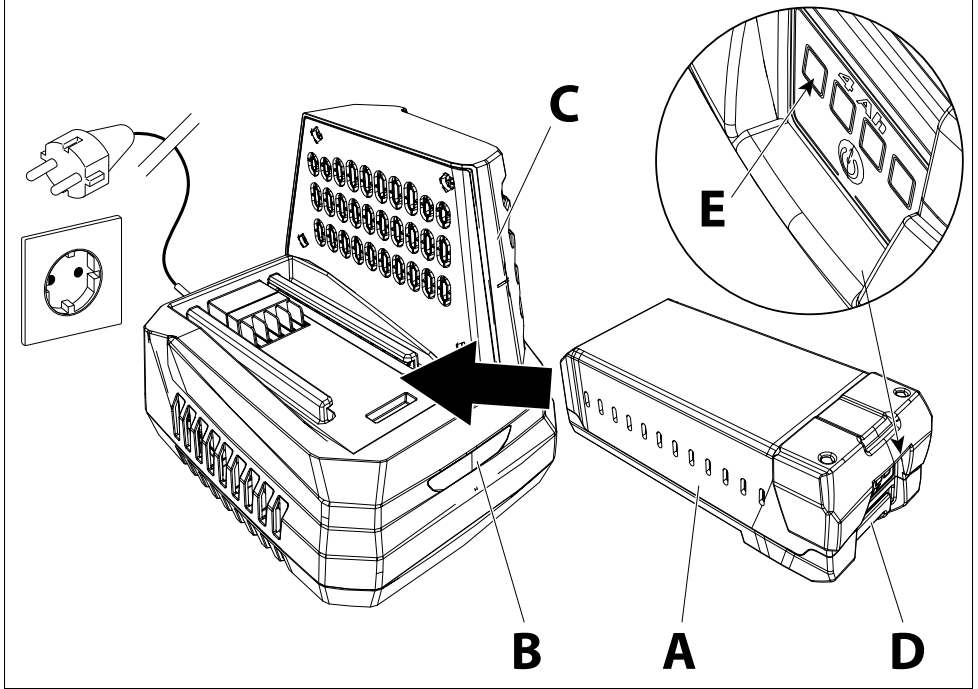

6

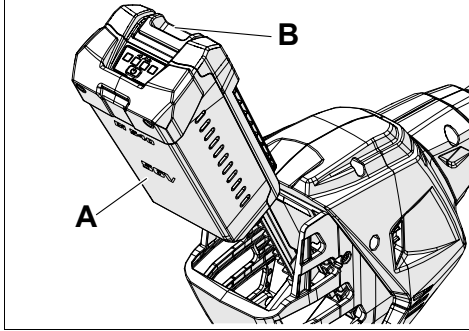

8

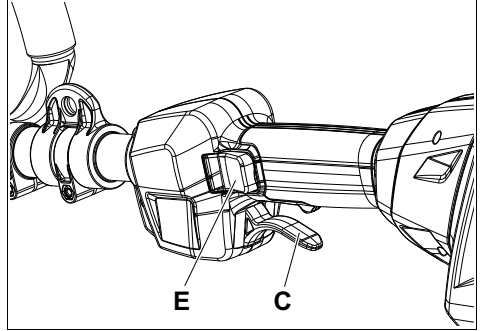

7

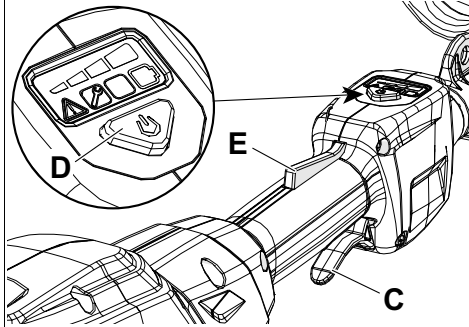

9

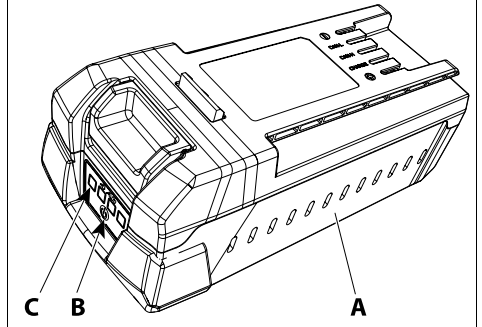

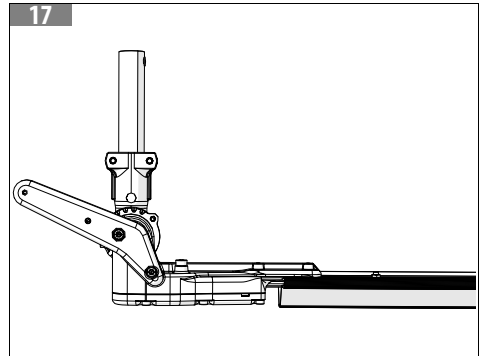
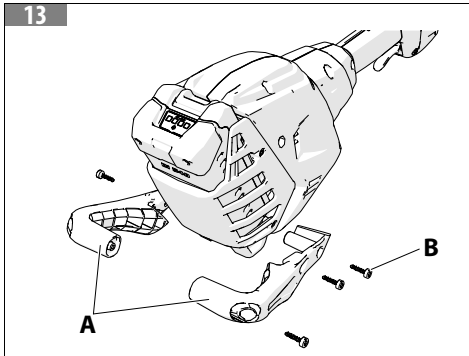
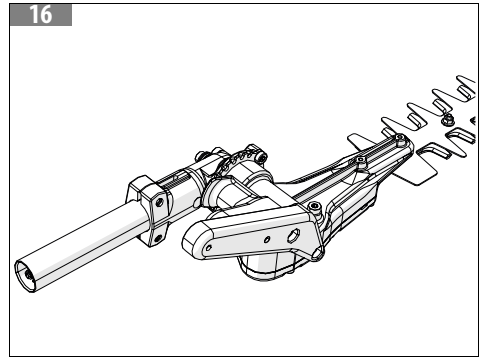
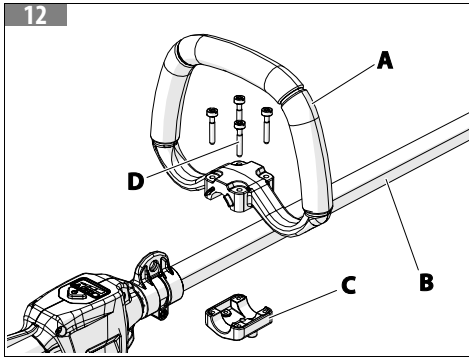
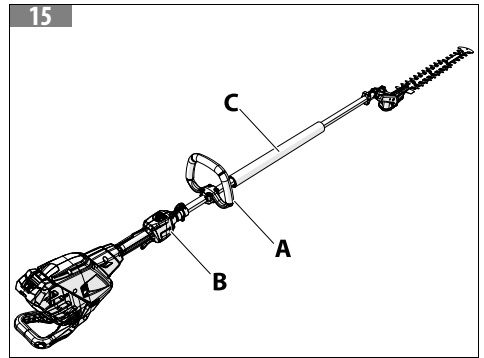
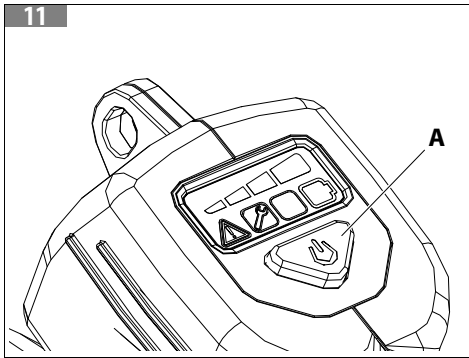
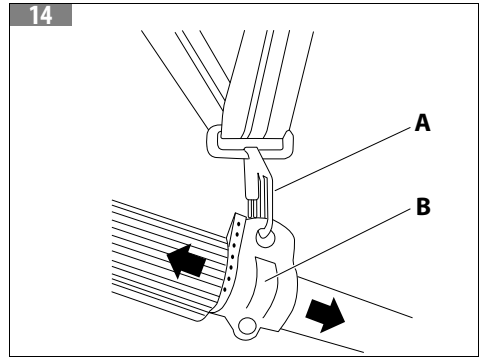
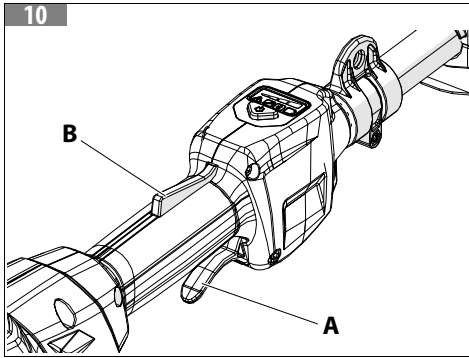

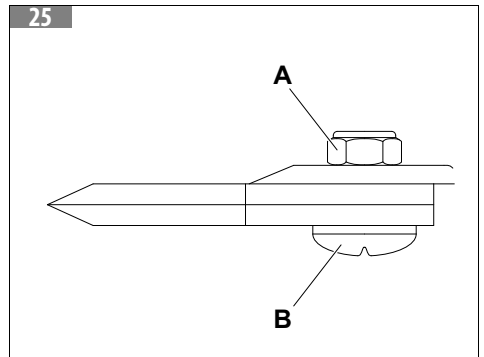
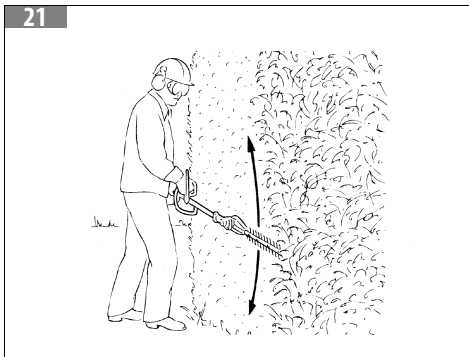
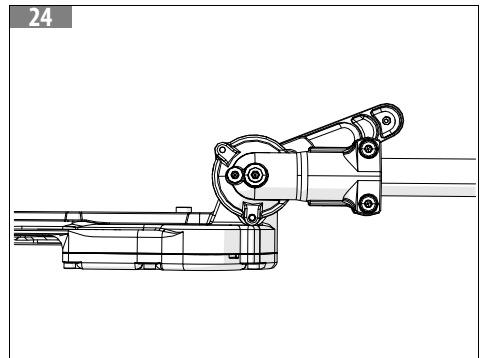
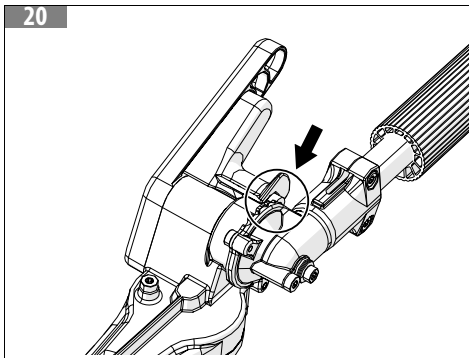
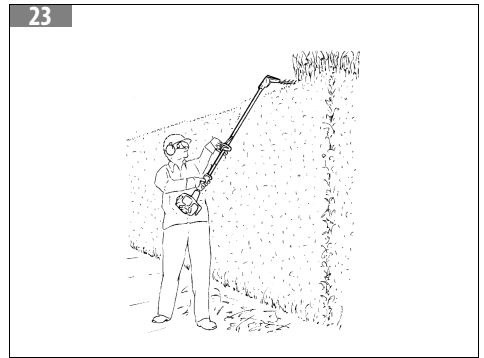
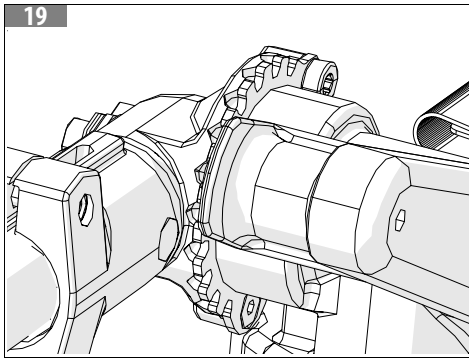
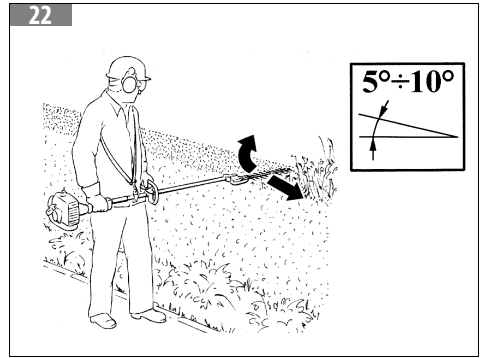
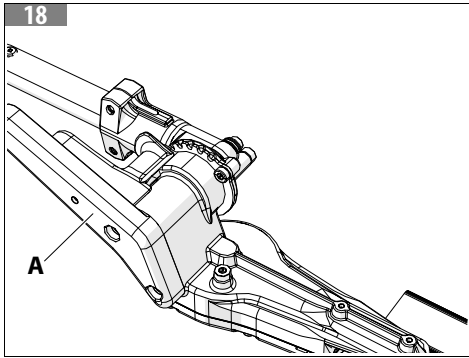

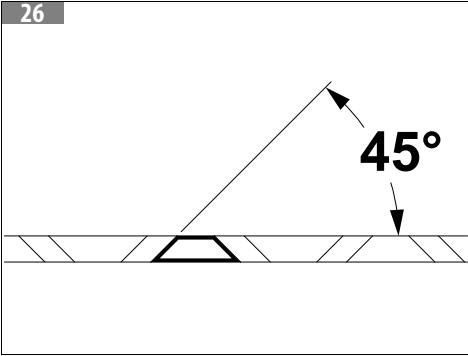





[1] DATI TECNICI			
[2]	[2.A] Motore		[2.B] BRUSHLESS
[3]	Potenza Massima Elettrica Della Macchina	HP / kW (rpm)	1,5 HP / 1,15 kW
[4]	Tensione	V	56 V
[5]	[5.A] Velocità Utensile	[5.B] tagli/min	4600
[6]	Lunghezza Totale Macchina	m	2,4 m
[7]	Peso	kg	5,40 kg
[8]	Lunghezza Lama	mm	550 mm
[9]	Passo Lama	mm	35 mm
[10]	[10.A] Lama Orientabile		[10.B] orientabili in 11 posizioni da 0° a 180°
[11]	[11.A] Ø Tubo Di Trasmissione (Ø Asta)	mm	[11.B] 26 mm (albero in acciaio 7 mm)

[12] Modulo radio	
[13]	Banda di frequenza ISM 2,4 GHz
[14]	Potenza di invio massima trasmessa 1 mW
[15]	Portata del segnale 10 m
[16]	<p>NOTA</p> <p>L'intensità del segnale dipende dalle condizioni ambientali e dal terminale mobile. La portata può variare fortemente a seconda delle condizioni esterne, compreso l'apparecchio ricevitore. All'interno di ambienti chiusi e in presenza di barriere metalliche (ad esempio pareti, scaffali, valigie), la portata può risultare decisamente ridotta.</p>

[17] Emissioni acustiche e vibrazioni					
[18]	Pressione acustica	dB(A)	LpA EN 62841-4-2	83,9	(a)
[19]	Incertezza	dB(A)		1,5	
[20]	Livello di potenza acustica misurato	dB(A)	EN 62841-4-2 2000/14/CE	90,7	
[19]	Incertezza	dB(A)		1,5	
[21]	Livello potenza acustica garantita	dB(A)	LWA 2000/14/CE EN 62841-4-2	93	
[22]	Livello di vibrazione	m/s ²	EN 62841-4-2	6,4 (sx) 3,7 (dx)	(a)
[19]	Incertezza	m/s ²	EN 12096	1,5 (sx) 1,5 (dx)	
[23]	(a) = Valore alla massima velocità 9500 giri/minuto.				
[24]	<p> ATTENZIONE</p> <p>I valori di emissioni acustiche e vibrazioni durante l'uso effettivo della macchina elettrica possono differire dai valori dichiarati come conseguenza del modo in cui viene usata la macchina e in particolare della parte che si sta lavorando.</p>				

[17]	Emissioni acustiche e vibrazioni
[25]	Misure di sicurezza per proteggere l'operatore sulla base di una stima dell'esposizione nelle effettive condizioni d'uso (tenendo conto di tutte le parti del ciclo operativo come i tempi in cui la macchina è spenta e quando è inattiva oltre al tempo di innesco) devono essere identificate.
[26]	Per scegliere le protezioni acustiche adeguate, è possibile fornire su richiesta l'analisi delle bande a terzi di ottava.

<ol style="list-style-type: none"> 1. SR – TEHNIČKI PODACI 2. 2.A Motor 2.B BEZ ČETKICA 3. Maksimalna električna snaga mašine 4. Napon 5. 5.A Brzina alata 5.B sečenje/min. 6. Ukupna dužina mašine 7. Težina 8. Dužina sečiva 9. Hod sečiva 10. 10.A Orijentabilno sečivo 10.B orijentabilna u 11 položaja od 0° a 180° 11. 11.A Cev prenosa Ø (Šipka Ø) 11.B 26 mm (čelično vratilo 7 mm) 12. Modul radija 13. Opseg frekvencije 14. Maksimalna prenetna snaga prenosa 15. Opseg signala 16. NAPOMENA Jačina signala zavisi od uslova okoline i mobilnog terminala. Opseg može značajno da varira u zavisnosti od spoljašnjih uslova, uključujući prijemnik. U zatvorenim okruženjima i u prisustvu metalnih barijera (na primer zidovi, police, koferi), kapacitet se može značajno smanjiti. 	<ol style="list-style-type: none"> 17. Akustične emisije i vibracije 18. Zvučni pritisak 19. Nesigurnost 20. Nivo izmerene akustičke snage 21. Nivo garantovane akustičke snage 22. Nivo vibracija 23. (a) = Vrednost maksimalne brzine 9.500 obrtaja u minutu. 24.  PAŽNJA Vrednosti emisije buke i vibracija tokom stvarne upotrebe električne mašine mogu se razlikovati od deklariranih vrednosti kao posledica načina na koji se mašina koristi, a posebno dela koji se obrađuje. 25. Sigurnosne mere za zaštitu rukovoca na osnovu procene izloženosti u stvarnim uslovima upotrebe (uzimajući u obzir sve delove radnog ciklusa, kao što su vremena kada je mašina isključena i kada je u stanju mirovanja, kao i vreme okidanja) moraju biti identifikovane. 26. Da biste izabrali odgovarajuću zaštitu od buke, na zahtev je moguće isporučiti analizu frekventnog opsega od trećine oktave.
--	--

[1]	DICHIARAZIONE DI CONFORMITÀ	
[2]	Il sottoscritto,	EMAK spa via Fermi, 4 - 42011 Bagnolo in Piano (RE) ITALY
[3]	dichiara sotto la propria responsabilità che la	macchina:
[4]	• [4.A] Genere:	[4.B] Tagliasiepe a batteria
[5]	• Marca: / Tipo:	Oleo-Mac BCi 530 HL - BCi 530R HL / Efco DSi 530 HL - DSi 530R HL
[6]	• Identificazione di serie:	C23 XXX 0001 - C23 XXX 9999 (OM BCi 530 HL) C24 XXX 0001 - C24 XXX 9999 (EF DSi 530 HL) C40 XXX 0001 - C40 XXX 9999 (OM BCi 530R HL) C41 XXX 0001 - C41 XXX 9999 (EF DSi 530R HL)
[7]	è conforme alle prescrizioni della Direttiva / Regolamento e successive modifiche o integrazioni:	2006/42/EC – 2014/30/EU – 2000/14/EC – 2011/65/EC – 2014/53/EU
[8]	è conforme alle disposizioni delle seguenti norme armonizzate:	EN 62841-1:2015/A11:2025 – EN 62841-4-2/A1/A11:2022 – EN 55014-1:2021 – EN 55014-2:2021 – EN 62233:2008 – ETSI EN 301 489 - 1 V2.2.3 - 2019 – ETSI EN 301 489 - 17V3.2.4 - 2020 – ETSI EN 300 328 V2.2.2 - 2019
[9]	Procedure per valutazione di conformità seguite:	Annex V - 2000/14/EC
[10]	Livello di potenza acustica misurato:	91 dB(A)
[11]	Livello di potenza acustica garantita:	93 dB(A)
[12]	Fatto a:	Bagnolo in piano (RE) Italy - via Fermi, 4
[13]	Data:	2026-04-01
[14]	[14.A] Documentazione Tecnica depositata in:	[14.B] Sede Amministrativa. - Direzione Tecnica
[15]	  Luigi Bartoli - C.E.O.	

- | | |
|---|---|
| <ol style="list-style-type: none"> 1. SR – IZJAVA O USAGLAŠENOSTI 2. Dole potpisani, 3. izjavljuje pod sopstvenom odgovornošću da je mašina: 4. 4.A Tipa:
4.B Akumulatorske makaze za živu ogradu 5. Marka: / Tip: 6. Serijska identifikacija: 7. usaglašena sa odredbama Direktive / Uredbe i sledećim izmenama ili dopunama: | <ol style="list-style-type: none"> 8. usaglašena je sa sledećim odredbama usklađenih normi: 9. Postupci za vrednovanje usaglašenosti: 10. Izmereni nivo jačine zvuka: 11. Nivo garantovane jačine zvuka: 12. Mesto: 13. Datum: 14. 14.A Tehnička dokumentacija deponovana u:
14.B Administrativno sedište. Tehnička direkcija 15. Luigi Bartoli - C.E.O. |
|---|---|

Prevod originalnih uputstava

1 UVOD	12	9.3.1 Podešavanje dodatne opreme makaza za živu ogradu (Sl. 18)	26
1.1 Kako čitati priručnik	12	9.4 Radna tehnika za sečenje žive ograde	26
2 OBJAŠNJENJE SIMBOLA I SIGURNOSNIH UPOZORENJA (SL. 2)	13	9.5 Kraj rada	27
2.1 Informacije za korisnike	13	10 ODRŽAVANJE	27
3 GLAVNE KOMPONENTE	13	10.1 Hlađenje mašine	27
4 OPŠTA BEZBEDNOSNA UPOZORENJA ZA MAŠINU	14	10.2 Sečiva (Sl. 25)	27
4.1 Bezbednosne norme	14	10.3 Ugaoni reduktor	27
4.2 Opšta bezbednosna upozorenja električnog alata	15	10.4 Reduktor sečiva	28
4.2.1 Bezbednosno upozorenje za štapne makaze za živu ogradu	17	10.5 Oštrenje (Sl. 26)	28
4.3 Lična zaštitna oprema (LZO)	18	10.6 Vanredno održavanje	28
5 PRAVILA KORIŠĆENJA	18	10.7 Tabela održavanja	28
5.1 Dodatni bezbednosni zahtevi	19	11 TRANSPORT	29
5.2 Uputstva za upotrebu akumulatora	19	12 SKLADIŠTENJE	29
6 MONTAŽA	20	13 BRIGA ZA ŽIVOTNU SREDINU	30
6.1 Montaža alata za sečenje	20	13.1 Uništenje i odlaganje	30
6.2 Montaža ručke (Sl. 12)	20	14 GARANTNI LIST	31
6.3 Montaža zadnje zaštite	20	15 REŠENJE PROBLEMA	32
6.4 Montaža akumulatora	20		
7 PRIPREMA ZA RAD	21		
7.1 Provera mašine	21		
7.2 Uprtač (Sl. 14)	21		
7.3 Punjenje akumulatora	21		
7.4 Displej (Sl. 11) (specifično za BCi 530 HL - DSi 530 HL)	21		
8 KORIŠĆENJE MAŠINE	22		
8.1 Pokretanje (Sl. 7) (specifično za BCi 530 HL - DSi 530 HL)	22		
8.2 Pokretanje (Sl. 8) (specifično za BCi 530R HL - DSi 530R HL)	22		
8.3 Mobilna aplikacija	23		
8.3.1 Povežite mašinu sa aplikacijom	23		
8.3.2 Prvo korišćenje aplikacije	23		
8.4 Zaustavljanje motora (Sl. 8)	23		
8.5 Isključivanje mašine (Sl. 7) (Specifično za modele sa ekranom BCi 530 HL - DSi 530 HL)	23		
9 OPERATIVNE METODE I TEHNIKE RADA	23		
9.1 Radni režimi	24		
9.2 Zabranjena upotreba	24		
9.3 Radne norme	25		

1 UVOD

Zahvaljujemo Vam što ste izabrali proizvod preduzeća Emak.

Naša mreža prodavaca i ovlaštenih radnji u potpunosti Vam stoje na raspolaganju u slučaju bilo kakve potrebe.

PAŽNJA

Za pravilnu primenu mašine i da bi se sprečile nezgode, ne počinite s radom ako pre toga niste maksimalno pažljivo pročitali ovaj priručnik.

PAŽNJA

Ovaj priručnik mora da prati mašinu tokom celog njenog radnog veka.

PAŽNJA

RIZIK OD OŠTEĆENJA SLUHA. U normalnim uslovima korišćenja, ova mašina može da odgovornog rukovaoca izloži nivou ličnog i dnevnog izlaganja buci većem ili jednakom 85 dB (A).

U ovom priručniku navedena su objašnjenja o funkcionisanju raznih sastavnih delova i uputstva za neophodne kontrole i za održavanje.

PAŽNJA

Pažljivo pročitate i priručnik za upotrebu i održavanje akumulatora i punjača akumulatora!

NAPOMENA

Opisi i ilustracije, koji se nalaze u ovom Uputstvu, nisu strogo obavezujući. Konstruktor zadržava pravo da izvrši eventualne izmene, bez obaveze da ih s vremena na vreme ažurira u ovom priručniku.

Slike su samo indikativne. Efektivni sastavni delovi mogu se razlikovati od onih koji se nalaze na slikama. Ako ste u nedoumici, obratite se ovlašćenom centru za pomoć.

1.1 KAKO ČITATI PRIRUČNIK

Priručnik je podeljen u poglavlja i pasuse. Svaki pasus predstavlja podnivo pripadajućeg poglavlja. Reference na poglavlja ili pasuse označene su pojmovima „poglavlje” ili „pasus” nakon kojih sledi odgovarajući broj. Primer: „poglavlje 2”.

Pored uputstava za upotrebu i održavanje, ovaj priručnik sadrži odlomke kojima treba da se posveti naročita pažnja. Te informacije označene su simbolima opisanim u nastavku:

PAŽNJA

Kad postoji rizik od nezgoda ili telesnih povreda, pa i smrtnih, ili od teških oštećenja stvari.

OPREZ

Kada postoji rizik od oštećenja na mašini ili njenih zasebnih sastavnih delova.

NAPOMENA

Predstavlja dodatne informacije uputstvima prethodnih bezbednosnih poruka.

Slike u ovim uputstvima numerisane su brojkama 1, 2, 3, itd. Sastavni delovi prikazani na slikama su označeni slovima ili brojkama, zavisno od slučaja. Referenca na komponentu C na slici 2 navodi se sledećim tekstom: „Videti C, Sl. 2” ili jednostavno „(C, Sl. 2)”.

2 OBJAŠNENJE SIMBOLA I SIGURNOSNIH UPOZORENJA (SL. 2)

1. Ovaj simbol označava **UPOZORENJE, OPASNOST** i **OPREZ**.
2. Pre korišćenja ove mašine pročitajte priručnik za upotrebu i održavanje.
3. Nosite šlem, naočare i zaštitnike za uši.
4. Izvadite baterije pre nego što izvršite bilo kakvo održavanje.
5. Rizik od strujnog udara ili elektrošoka - Držite se na bezbednoj udaljenosti od električnih vodova.
6. Ruke držati podalje od mehanizama za sečenje.
7. Nosite odobrene zaštitne rukavice.
8. Nosite zaštitnu neklizajuću obuću.
9. Ne izlažite kiši (ili vlažnosti).
10. Znak CE usaglašenosti.
11. Godina proizvodnje.
12. Serijski broj.
13. Naziv i adresa proizvođača.
14. Pogledajte poglavlje 2.1 *Informacije za korisnike*.
15. Tip mašine: **MAKAZE ZA ŽIVU OGRADU**.
16. Nivo garantovane jačine zvuka.

2.1 INFORMACIJE ZA KORISNIKE



Proizvod je u skladu sa Direktivama 2011/65/EZ i 2012/19/EZ, koje se odnose na smanjenje upotrebe opasnih materija u električnim i elektronskim uređajima, kao i na njihovo odlaganje na otpad.

Ovaj simbol koji se nalazi na uređaju pokazuje da se proizvod na kraju njegovog veka trajanja **mora** odložiti na otpad odvojeno od drugog otpada.

Korisnik stoga mora po isteku njegovog veka trajanja da ga preda odgovarajućim centrima za diferencirano sakupljanje elektronskog i električnog otpada, ili da ga dostavi prodavcu pri kupovini **novog aparata istog tipa, u smislu kupovine "jedan za jedan"**.

Odgovarajuće diferencirano sakupljanje otpada sa kasnijom predajom rastavljenih uređaja na recikliranje, na preradu i na odlaganje otpada koje je bezbedno po okolinu, doprinosi sprečavanju mogućih negativnih uticaja na zdravlje, i pospešuje recikliranje materijala od kojih se sastoji uređaj.

Nezakonito odlaganje uređaja na otpad od strane korisnika, ima za posledicu primenu sankcija koje su predviđene nacionalnim propisima.



PAŽNJA

Obložite akumulatore odvojeno od mašine!



PAŽNJA

Pažljivo pročitajte i priručnik za upotrebu i održavanje akumulatora i punjača akumulatora!

3 GLAVNE KOMPONENTE

U Sl. 1 su prikazane glavne komponente mašine:

1. Pogonska jedinica
2. Cev prenosa
3. Prednji rukohvat
4. Ručica gasa
5. Bezbednosna ručica (specifična za modele BCi 530 HL - DSi 530 HL)
6. Bezbednosna ručica (specifična za modele BCi 530R HL - DSi 530R HL)
7. Displej (samo modeli BCi 530 HL - DSi 530 HL)
8. Prikačivanje uprtača
9. Akumulator
10. Zadnja zaštita
11. Sečiva
12. Reduktor sečiva
13. Ručica za podešavanje ugla
14. Podmazivač ugaonog reduktora
15. Vijci za pričvršćivanje
16. Ugaoni reduktor
17. Disk selektora
18. Podmazivač reduktora sečiva
19. Štitnik sečiva
20. Prednje kućište.

4 OPŠTA BEZBEDNOSNA UPOZORENJA ZA MAŠINU

4.1 BEZBEDNOSNE NORME

PAŽNJA

Pročitajte sva bezbednosna upozorenja, uputstva, ilustracije i specifikacije koje ste dobili uz ovu mašinu. Nepoštovanje svih dole navedenih uputstava može dovesti do strujnog udara, požara i/li ozbiljnih povreda.

PAŽNJA

Ako je dobro korišćena, mašina je brzi, ugodan i efikasan instrument za rad. Ako se koristi na nepravilan način ili bez potrebnih mera predostrožnosti, može da postane opasan alat. Da bi vaš rad uvek bio ugodan i bezbedan, strogo se pridržavajte bezbednosnih normi navedenih u nastavku i u celom priručniku.

PAŽNJA

Ovaj proizvod generiše elektromagnetno polje tokom rada! Ovo polje, u nekim okolnostima, može ometati aktivne ili pasivne medicinske implantate! Da biste smanjili rizik od ozbiljnih povreda ili smrti, preporučujemo da se oni sa medicinskim implantatima konsultuju sa svojim lekarom i proizvođačem medicinskog implantata pre upotrebe ovog proizvoda!

PAŽNJA

Pažljivo pročitajte i priručnik za upotrebu i održavanje akumulatora i punjača akumulatora!

PAŽNJA

Neophodno je da rukovalac bude uvežban u svim operacijama opisanim u priručniku.

PAŽNJA

Gašenje mašine dešava se kada je mašina blokirana i držanjem poluge gasa na dole 5 sekundi.

PAŽNJA

Kada je mašina uključena, levom rukom uvek držite prednju ručku. Uvek držite telo levo od cevi prenosa. Nikada nemojte izabrati ukršteno hvatanje. Levoruki rukovaoci moraju se pridržavati istih uputstava.

PAŽNJA

Opasnost od odbacivanja predmeta. Nosite uvek odobrena zaštitna sredstva za oči. Izbegavajte da se naginjete prema zaštiti jedinice za rezanje. Postoji opasnost da Vas pogode u oči kamenje ili drugi strani predmeti, koji mogu da prouzrokuju slepilo ili druge telesne povrede.

PAŽNJA

Izlaganje vibracijama može da uzrokuje povrede kod lica koja pate od problema sa krvotokom ili problema sa nervima. Obratite se lekaru ako se pojave fizički simptomi poput ukočenosti, nedostatka osetljivosti, smanjenja uobičajene snage ili promena u boji kože. Ovi simptomi obično se pojavljuju u prstima, rukama ili zglobovima ruke.

NAPOMENA

Nacionalni propisi mogu da ograniče upotrebu mašine.

1. Ne upotrebljavajte mašinu pre nego što se upoznate sa specifičnostima njene upotrebe. Rukovalac bez iskustva mora pre upotrebe na mestu izvođenja radova da obavi odgovarajuće vežbe.
2. Mašinu smeju da koriste samo odrasle osobe, u dobrom fizičkom stanju i sa poznavanjem propisa za korišćenje. Ne dozvoljavajte deci da upotrebljavaju mašinu.

3. Mašinu ne koristite u uslovima fizičkog umora ili pod dejstvom alkohola, droge ili lekova.
4. Ne nosite šalove, narukvice ili druge predmete koji mogu da budu uhvaćeni mašinom ili sečivima. Koristite pripijenu odeću sa zaštitom od posekotina (pogledajte poglavlje 4.3 *Lična zaštitna oprema (LZO)*).
5. Nosite obuću za zaštitu od klizanja, rukavice, zaštitne naočare, zaštitnike za uši i zaštitni šlem (pogledajte poglavlje 4.3 *Lična zaštitna oprema (LZO)*).
6. Ne dozvolite drugim ljudima da ostanu u krugu od 15 metara dok koristite mašinu.
7. Ne počinjte sa sečom sve dok radni prostor nije potpuno očišćen i raskrčen. Ne secite u blizini električnih kablova.
8. Uvek secite u stabilnom i bezbednom položaju, posebno u prisustvu stepenica i stolica.
9. Mašinu koristite samo na dobro provetrenim mestima, ne koristite je u eksplozivnoj i zapaljivoj atmosferi ili u zatvorenom.
10. Ne dirajte sečiva i ne obavljajte održavanje dok je mašina u pokretu.
11. Sve etikete sa znakovima opasnosti i uputstvima o bezbednosti treba da se održavaju u najboljem stanju. U slučaju oštećenja ili dotrajalosti potrebno ih je pravovremeno zameniti (videti poglavlje 2 *Objašnjenje simbola i sigurnosnih upozorenja (Sl. 2)*).
12. Mašinu ne koristite za namene različite od onih koje su navedene u ovom priručniku (videti poglavlje 9.2 *Zabranjena upotreba*).
13. Mašinu ne ostavljajte sa uključenim motorom.
14. Uvek sledite naša uputstva za operacije održavanja.
15. Na mašinu nije dozvoljeno priključiti nijedan uređaj koji nije isporučio proizvođač.
16. Svakodnevno kontrolišite mašinu da biste bili sigurni da svaki njen uređaj, bezbednosni ili ne, u ispravnom stanju.
17. Ne radite sa mašinom koja je oštećena, loše popravljena, loše montirana ili proizvoljno modifikovana. Koristite samo sečiva dužine navedene u tabeli (pogledajte stranicu 8).
18. Nikada sami ne obavljajte operacije ili popravke koji nisu uobičajeno održavanje. Obratite se isključivo ovlašćenom centru za pomoć.
19. U hitnim slučajevima odmah otpustite ručicu gasa.
20. Ne zaboravite, da su vlasnik mašine ili njen rukovalac odgovorni za nesrećne slučajeve ili opasnosti za treća lica i njihovu imovinu.
21. U slučaju potrebe za stavljanjem mašine van pogona, ne ostavljajte je u prirodnoj sredini nego je predajte prodavcu koji će se pobrinuti za njeno ispravno smeštanje.
22. Mašinu dajte ili posudite samo osobama, koje imaju odgovarajuće radno iskustvo i koje su upoznate sa načinom rada mašine i koje znaju da je pravilno koriste. Dajte im takođe i uputstvo za upotrebu, da ga pročitaju pre nego što počnu da rade sa njima.
23. Uvek se obratite svom distributeru ako vam zatreba kakvo objašnjenje ili prioritarna intervencija.
24. Sačuvajte ovo Uputstvo brižljivo i konsultujte ga pre svake upotrebe mašine.
25. Uvek zamenite sečiva odmah ako se oštete, slome ili su uklonjena.

4.2 OPŠTA BEZBEDNOSNA UPOZORENJA ELEKTRIČNOG ALATA

Izraz „električni alat“ u upozorenjima odnosi se na električni alat koji se napaja preko akumulatora.

Sigurnost na radnom mestu

- a. **Održavajte radno područje u čistom stanju i neka bude dobro osvetljeno.** Pri radu na mračnim i neurednim mestima, može lako da dođe do nezgoda.
- b. **Električne alate nikada nemojte uključivati u eksplozivnoj atmosferi, na primer, ukoliko su u vazduhu prisutne zapaljive tečnosti, gas ili prašina.** Električni alati stvaraju varnice, koje mogu da uzrokuju paljenje prašine ili dimnih gasova.
- c. **Ako se koristi električni alat, deca i sve druge osobe treba da budu na bezbednom rastojanju.** Ako Vas pri radu nešto omete, lako možete da izgubite kontrolu nad oruđem.

Bezbednost električnih instalacija

- a. **Utikači električnog alata moraju odgovarati utičnicama. Nemojte nikada prepravljati utikač. Ne koristite adaptere utičnice na električnim alatima sa zaštitnim uzemljenjem.** Upotreba originalnog utikača i zidne utičnice odgovarajućeg tipa, smanjuje opasnost od pojave električnog udara.
- b. **Izbegavajte kontakt tela sa površinama koje su u vezi sa zemljom, kao što su cevi, radijatori, štednjaci i frižideri.** Ukoliko je telo u kontaktu sa zemljom, onda to povećava opasnost od električnog udara.

- c. **Električne alate ne izlažite kiši ili vlazi.** Ukoliko u električni alat prodre voda, povećava se opasnost od električnog udara.
- d. **Nemojte upotrebljavati priključni električni kabl na nepropisan način. Ne koristite priključni električni kabl za prenošenje ili vučenje električnog alata, i ne povlačite kabl, da bi ga izvukli iz utičnice. Držite priključni električni kabl daleko od izvora topline, oštih ivica i pokretnih delova.** Oštećeni ili zapleteni električni priključni kablovi povećavaju opasnost od električnog udara.
- e. **Kada se neki električni alat koristi na otvorenom, služite se samo produžnim kablom prikladnim za primenu na otvorenom.** Upotreba odgovarajućeg kabla za upotrebu na otvorenom, smanjuje opasnost od električnog udara.
- f. **U slučaju korišćenja električnog alata na vlažnom mestu, koristite uređaj za zaštitu od rezidualne struje (RCD).** Korišćenje RCD uređaja smanjuje rizik od električnog udara.

Lična sigurnost

- a. **Budite oprezni i veoma pažljivi i koristite zdrav razum kada se koristi neki električni alat. Ne koristite električni alat ukoliko ste umorni ili ste pod dejstvom droge, alkohola ili lekova.** Jedan trenutak nepažnje tokom korišćenja električnih alata je dovoljan, da dođe to teških telesnih povreda.
- b. **Koristite uređaje za ličnu zaštitu. Uvek nosite zaštitu za oči.** Zaštitna sredstva, na primer, zaštitne maske za prašinu, zaštitna obuća protiv klizanja, šlemovi, ili sredstva za zaštitu sluha, ukoliko se koriste na odgovarajući način smanjuju opasnost od telesnih povreda.
- c. **Sprečite slučajno uključivanje. Uverite se da se prekidač nalazi u isključenom položaju pre spajanja izvora napajanja i/ili akumulatora, prilikom hvatanja ili prevoza alata.** Prenošnje električnog alata sa jednim prstom na prekidaču ili napajanje alata pomoću prekidača pogoduje nastanku incidenata.
- d. **Pre uključivanja električnog alata iz njega uklonite ključ za podešavanje.** Ukoliko se ostavi ključ za podešavanje na nekom rotirajućem delu električnog alata,, mogu da se prouzrokuju telesne povrede.
- e. **Pri radu se nemojte suviše ispružati. Uvek tražite čvrste oslonce i održavajte ravnotežu** tako da u nepredviđenim situacijama sačuvate kontrolu nad električnim alatom.
- f. **Oblačite se prikladno. Ne oblačite široku odeću i ne nosite nakit. Pazite da Vaša kosa i odeća budu uvek daleko od pokretnih delova.** Široka odeća, nakit ili dugačka kosa mogu lako da se zapletu u pokretnim delovima.
- g. **Ako su predviđeni uređaji za priključivanje alata za usisavanje i sakupljanje, budite sigurni da su priključeni i korišćeni na pravilan način.** Korišćenje ovih aparata može da smanji opasnosti izazvane prašinom.
- h. **Izbegavajte situaciju da poznavanje alata stečeno zahvaljujući čestoј upotrebi dovede do smanjenja nivoa pažnje i do nepoštovanja principa bezbednosti koji se odnose na alate.** Nemarno ponašanje može da uzrokuje teške povrede u deliću sekunda.

Korišćenje i održavanje električnog alata

- a. **Na električni alat ne primenjujte silu. Navedeni električni alat koristite za odgovarajuću namenu.** Električni alat ispravnog tipa radi bolje i najbezbednije pri brzini za koju je projektovan.
- b. **Nemojte koristiti električni alat ako ga prekidač ne uključuje ili isključuje pravilno.** Električni alat može da bude opasan i mora da bude popravljen ako nije moguće kontrolisati ga pomoću prekidača.
- c. **Izvućite utikač iz električne utičnice i/ili, ako ga je moguće izvaditi, sklop akumulatora izvadite iz električno uređaja pre obavljanja bilo kakvog podešavanja, promene dodatne opreme ili odlaganja električnih uređaja na stranu.** Ove preventivne mere bezbednosti smanjuju rizik od slučajnog pokretanja električnog alata.
- d. **Odložite električne alate daleko od domašaja dece, i ne dozvolite da ih upotrebljavaju osobe koje ne poznaju dobro rad sa njima ili koje nisu pročitale ova uputstva.** Električni alati mogu biti opasni u rukama neiskusnih korisnika.
- e. **Održavanje električnih alata i dodatne opreme. Prokontrolišite da pokretni delovi nisu poravnati ili blokirani, da nema polomljenih delova ili da nisu u takvom stanju, da bi mogli lako da utiču na pravilan rad električnog alata. Ukoliko je alat oštećen, dajte ga pre upotrebe na popravku.** Mnoge nezgode su prouzrokovane lošim održavanjem električnih alata.
- f. **Održavajte uređaje za sečenje oštirim i čistim.** Ako se pravilno održavaju, uređaji za rezanje oštih ivica se ređe zaglavljaju i lakše ih je kontrolisati.
- g. **Električni alat, dodatnu opremu, svrdla, itd. koristite u saglasnosti sa ovim uputstvima, vodeći računa o radnim uslovima i poslu koji se obavlja.** Upotreba električnog alata za obavljanje drugačijih poslova od onih koji je predviđen, može da dovede do opasne situacije.

- h. **Rukohvat i hvatne površine moraju biti čisti i suvi, bez tragova ulja i masnoće.** Eventualno klizavi rukohvati i hvatne površine ne dozvoljavaju da se alatom ruke i da ju se kontrolirše uz odgovarajuću bezbednost u nepredviđenim situacijama.

Korišćenje i održavanje akumulatorskog alata

- a. **Akumulator puniti samo punjačem koji je odredio proizvođač.** Korišćenje punjača koji nije pogodan za akumulator alata može izazvati požar.
- b. **Koristite električne alate samo sa kompatibilnim sklopovima akumulatora.** Korišćenje bilo kog drugog sklopa akumulatora može izazvati povredu ili požar.
- c. **Kada se sklop akumulatora ne koristi, držite ga dalje od drugih metalnih predmeta kao što su spajalice, novčići, ključevi, ekseri, šrafovi ili drugi mali metalni predmeti koji bi mogli stvoriti vezu između dva terminala.** Kratak spoj terminala akumulatora može izazvati opekotine ili požar.
- d. **U uslovima loše upotrebe akumulatora, tečnost može da curi; izbegavajte kontakt. U slučaju slučajnog kontakta sa tečnošću, isperite vodom. Ako tečnost dođe u kontakt sa vašim očima, odmah se obratite lekaru.** Tečnost koja curi iz akumulatora može izazvati iritacije ili opekotine.
- e. **Ne koristite akumulator ili alat koji je oštećen ili modifikovan.** Oštećeni ili modifikovani akumulatori mogu da reaguju nepredvidivo, što može dovesti do požara, eksplozije ili rizika od povreda.
- f. **Ne izlažite akumulator ili sklop akumulatora vatri ili previsokim temperaturama.** Izlaganje vatri ili temperaturama iznad 130°C (265°F) može izazvati eksplozije.
- g. **Sledite uputstva o pravilnom punjenju akumulatora i nemojte ga ponovo puniti u okruženjima sa temperaturama drugačijim od onih navedenih u uputstvima.** Nepravilno punjenje akumulatora ili na temperaturama izvan navedenih može oštetiti akumulator i povećati rizik od požara.

Pomoć

- a. **Održavanje električnog alata prepustite kvalifikovanom osoblju i upotrebljavajte samo rezervne delove identične originalnim komponentama.** Na taj način se obezbeđuje sigurnost alata.
- b. **Nikada nemojte održavati oštećeni sklop akumulatora.** Održavanje akumulatora sme da obavlja samo proizvođač ili ovlašćene servisne službe.

4.2.1 Bezbednosno upozorenje za štapne makaze za živu ogradu

- a. **Uvek nosite zaštitu za glavu kada koristite štapne makaze za živu ogradu iznad glave.** Otpad koji pada može izazvati ozbiljne povrede ljudi.
- b. **Uvek držite štapne makaze za živu ogradu dvema rukama dok ih koristite.** Držanje štapnih makaza za živu ogradu obema rukama sprečiće da izgubite kontrolu.
- c. **Da biste smanjili rizik od strujnog udara, nikada ne koristite štapne makaze za živu ogradu u blizini električnih vodova.** Kontakt sa ili korišćenje u blizini električnih vodova može izazvati ozbiljne povrede ili strujni udar koji može dovesti do smrti.
- d. **Makaze za živu ogradu ne koristite u slučaju nevremena, ako postoji rizik od udara groma.** Na taj način se manjuje rizik od udara groma.
- e. **Sve kablove za napajanje i kablove drugog tipa držite na sigurnoj udaljenosti od mesta rezanja.** Kablovi za napajanje ili oni drugog tipa mogu da budu sakriveni u grmlju i sečivo bi moglo slučajno da ih preseče.
- f. **Nosite zaštitnike za uši.** Odgovarajuća sredstva za ličnu zaštitu smanjuju rizik od gubitka sluha.
- g. **Makaze za živu ogradu čvrsto uhvatite za izolovane hvatne površine, jer bi sečivo moglo da dođe u kontakt sa sakrivenim kablovima.** Eventualan kontakt sečiva sa kablovima „pod naponom“ može da stavi „pod napon“ i izložene metalne delove makaza za živu ogradu sa posledničnim mogućim strujnim udarom za rukovaoca.
- h. **Držite sve delove tela daleko od sečiva. Ne uklanjajte odrezani materijal ili ne držite materijal koji treba odrezati, kada su sečiva u pokretu.** Sečiva se ne zaustavljaju odmah nakon isključivanja prekidača. Jedan trenutak nepažnje pri upotrebi makaza za živu ogradu je dovoljan, da dođe to teških telesnih povreda.
- i. **Tokom uklanjanja materijala koji je ostao zaglavljn ili intervencijama na makazama za živu ogradu, isključite sve prekidače napajanja i uklonite ili iskopčajte akumulator.** Eventualno nepredviđeno pokretanje makaza za živu ogradu tokom uklanjanja materijala koji je ostao zaglavljn ili tokom intervencija održavanja može uzrokovati teške telesne povrede.
- j. **Tokom uklanjanja materijala koji je ostao zaglavljn ili intervencija na makazama za živu ogradu, isključite sve prekidače napajanja i proverite da li je bezbednosna blokada blokirana.** Eventualno nepredviđeno pokretanje

makaza za živu ogradu tokom uklanjanja materijala koji je ostao zaglavljen ili tokom intervencija održavanja može uzrokovati teške telesne povrede.

- k. **Makaze za živu ogradu prenosite držeći ih za rukohvat sa sečivom u zaustavljenom položaju i pazeći da ne aktivirate nijedan prekidač napajanja.** Pravilno prenošenje makaza za živu ogradu smanjuje rizik od nepredviđenog pokretanja i posledičnih povreda uzrokovanih sečivima.
- l. **Tokom prenošenja i skladištenja makaza za živu ogradu, uvek koristite štitnik sečiva.** Pravilno rukovanje makazama za živu ogradu smanjuje rizik od telesnih povreda uzrokovanih sečivima.

SR

4.3 LIČNA ZAŠTITNA OPREMA (LZO)

Pod ličnom zaštitnom opremom (LZO) podrazumeva se svaka oprema koju rukovalac nosi sa ciljem njegove zaštite od rizika za bezbednost i zdravlje tokom rada, kao i svaki uređaj ili pribor namenjen za tu svrhu. Upotreba lične zaštitne opreme (LZO) ne eliminiše opasnost od povreda, ali smanjuje štetne efekte u slučaju nezgode.

U nastavku je naveden spisak sredstava lične zaštitne opreme koja mora da se koristi tokom upotrebe mašine:

- **Nosite cipele za zaštitu od prosecanja koje imaju đon za zaštitu od klizanja zaštitne čelične kapice.**
- **Nosite zaštitne naočare ili vizir. Odbačeni predmeti koji odskoču mogu izazvati ozbiljne povrede oka.**
- **Nosite zaštitu od buke, na primer zaštitnike za sluh ili čepove.**



PAŽNJA

Upotreba zaštitnih sredstava za sluh zahteva veće upozorenje i opreznost, zato što je ograničena percepcija zvučnih signala upozorenja na opasnost (zvanje u pomoć, alarmi, itd.). Odgovarajuća sredstva za ličnu zaštitu smanjuju rizik od gubitka sluha.

- **Navucite rukavice za zaštitu od posekotina koje omogućavaju maksimalno apsorbovanje vibracija.**
- **Nosite odobrenu bezbednosnu zaštitnu odeću. Nosite pripijenu odeću za zaštitu od posekotina i zaštitni šlem.**
- **Nosite odobrenu bezbednosnu zaštitnu odeću. Zaštitna jakna i radni polukombinezon su idealni.**



PAŽNJA

Odeća i obuća mora da bude prikladna i ne sme da ometa. Nosite pripijenu zaštitnu odeću. Ne nosite odeću, maramu, kravate ili priveske koji bi mogli da se zapletu u mašini u žbunju ili drugde. Skupite dugu kosu i zaštitite je.

NAPOMENA

Savetujte se kod svog prodavca od poverenja kad je reč o izboru odgovarajuće odeće i obuće.

5 PRAVILA KORIŠĆENJA

Kako upravljati akumulatorskom električnom mašinom

- Izbegavajte rad na mokrom ili klizavom terenu ili u svakom slučaju na suviše neravnom ili strmom terenu koji ne garantuje stabilnost rukovaoca tokom rada.
- Uvek radite sa obe noge na stabilnom tlu kako biste izbegli gubitak ravnoteže.
- Nikada ne trčite, već hodajte i obratite pažnju na neravnotežu tla i prisustvo bilo kakvih prepreka.
- Zaustavite mašinu pre nego što je spustite.
- Procenite potencijalne rizike u radnom području i preduzmite sve neophodne mere predostrožnosti da osigurate svoju bezbednost, posebno na padinama, nepredvidivom, klizavom ili pokretnom terenu.
- Na padinama, radite poprečno u odnosu na padinu, nikada nemojte ići gore ili dole.
- Budite veoma oprezni u blizini litica, jarkova ili nasipa.
- Kada koristite mašinu blizu puta, obratite pažnju na saobraćaj.
- Budite oprezni u blizini električnih kablova pod naponom.
- Mašinu ne smeju koristiti osobe koje nisu u stanju da je drže čvrsto dvema rukama i/ili da ostanu stabilno izbalansirane na nogama tokom rada.
- Mašinu ne sme da koristi više od jedne osobe.

- Nikada ne koristiti mašinu ako je korisnik umoran ili bolestan ili je uzeo lekove, droge, alkohol ili supstance koje su štetne za njegove reflekse i pažnju.

Preporuke za početnike

Pre nego što se po prvi put pozabavite radom sa mašinom, preporučljivo je da steknete neophodno poznavanje iste i najprikladnije tehnike rada, pokušavajući da čvrsto uhvatite mašinu i izvodite pokrete potrebne za posao.

SR

5.1 DODATNI BEZBEDNOSNI ZAHTEVI

1. Pažljivo pročitajte uputstva.
2. Upoznajte se sa komandama i pravilnom upotrebom mašine.
3. Pazite da ne dodirnete opasne pokretne delove pre nego što se mašina isključi i pošto se opasni pokretni delovi potpuno zaustave.
4. Nosite zaštitne naočare.
5. Nikada ne dozvolite da mašinu koriste deca ili ljudi koji nisu upoznati sa uputstvima.
6. Prestanite da koristite mašinu kada su osobe, posebno deca ili životinje u blizini.
7. Radite samo na dnevnom svetlu.
8. Pre upotrebe mašine i nakon bilo kakvog udarca, proverite da nema znakova habanja ili oštećenja i izvršite sve neophodne popravke. Kontrolišite mašinu da biste bili sigurni da svaki njen uređaj, bezbednosni ili ne, u ispravnom stanju.
9. Nikada ne koristite mašinu sa oštećenim ili nedostajućim štitnicima.
10. Uvek držite ruke i noge dalje od uređaja za sečenje, posebno kada pokrećete mašinu.
11. Nikada ne koristite rezervne delove ili pribor koje nije isporučio ili preporučio proizvođač.
12. Uklonite akumulator iz njegovog odeljka pre provere, čišćenja ili rada na mašini i kada se mašina ne koristi.
13. Uvek vodite računa da u prolazima za vazduh hlađenja nema ostataka.
14. Nakon svake upotrebe, izvadite akumulator iz njegovog odeljka i proverite da li je oštećen.
15. Čuvajte mašinu van domašaja dece.
16. U slučaju nesreće ili loma odmah prekinuti rad.
17. Ne koristite mašinu po lošem vremenu, a posebno u prisustvu groma.
18. Uvek izvadite akumulator kada dajete mašinu drugoj osobi.

Pravilno rukovanje i upotreba akumulatorskih električnih alata

- a. Proverite da li je uređaj isključen pre nego što umetnete akumulator. Postavljanje akumulatora u uključeni električni uređaj može izazvati nesreće.
- b. Za punjenje akumulatora koristite samo punjače koje preporučuje proizvođač. Punjači akumulatora su generalno specifični za tip akumulatora; ako se koriste sa drugim tipovima, postoji opasnost od požara.
- c. Koristite samo određene akumulatore namenjene vašem alatu. Upotreba drugih akumulatora može izazvati povrede i rizik od požara.
- d. Neiskorišćeni akumulatora držite dalje od spajalica, novčića, ključeva, eksera, šrafova ili drugih malih metalnih predmeta koji mogu izazvati kratak spoj kontakata. Kratki spoj između kontakata akumulatora može dovesti do sagorevanja ili požara.
- e. Proverite da li je akumulator u dobrom stanju i da nema znakova oštećenja. Ne koristite mašinu sa oštećenim ili istrošenim akumulatorom.

5.2 UPUTSTVA ZA UPOTREBU AKUMULATORA

Opšte mere predostrožnosti

- Akumulator se nikada ne sme otvarati.



PAŽNJA

Nikada ne bacajte iskorišćene akumulatore u vatru. OPASNOST OD EKSPLOZIJE!

- Priključujte punjač samo na utičnice sa mrežnim naponom naznačenim na identifikacionoj pločici.
- Koristite samo originalni akumulator.
- Tokom duže upotrebe, akumulator se može zagrejati. Pustite da se ohladi pre nego što ga ponovo napunite.

- Ne čuvajte akumulator i punjač na dohvat ruke dece.
- Ne koristite punjač akumulatora na mestima gde ima isparenja ili zapaljivih materija.
- Akumulatore puniti samo na temperaturama između 10°C i 40°C.
- Čuvajte akumulatore u okruženjima sa temperaturama između 0°C i 23°C.
- Nikada ne izazivajte kratak spoj između kontakata akumulatora i nemojte ih povezivati sa metalnim predmetima.
- Prilikom transporta akumulatora, vodite računa da kontakti nisu međusobno povezani i ne koristite metalne kontejnere za transport.
- Kratki spoj akumulatora može izazvati eksploziju. U svakom slučaju, kratki spoj oštećuje akumulator.
- Redovno proveravajte da li je kabl punjača oštećen. Ako je kabl oštećen, punjač se mora zameniti.
- Potpuno napunite akumulatore pre nego što ih odložite za zimu.
- Akumulator se može puniti samo punjačem akumulatora.CRG 520

6 MONTAŽA

6.1 MONTAŽA ALATA ZA SEČENJE

1. Skinuti čep (A, Sl. 3).
2. Otpustite zavrtnje za zatezanje (B, Sl. 3) na reduktoru makaza za živu ogradu i umetnite ga u cev menjača, rotirajući ga malo udesno i malo ulevo, dostižući referencu označenu strelicom (Sl. 4).
3. Zavrtnje do kraja zavrtnje za zatezanje makaza za živu ogradu (B, Sl. 3).

6.2 MONTAŽA RUČKE (SL. 12)

- Proverite da akumulator nije umetnut u svoj odeljak.
- Umetnite prednju ručku (A) u cev prenosa (B), sa poklopcem (C).
- Umetnite vijke (D) i pričvrstite rukohvat.
- Položaj rukohvata se može podesiti prema potrebama rukovaoca.

PAŽNJA

Postavite ručku (A, Sl. 15) između prednjeg kućišta (C, Sl. 15) i zadnjeg rukohvata (B, Sl. 15).

NAPOMENA

Displej je prisutan samo na modelima BCi 530 HL - DSi 530 HL).

6.3 MONTAŽA ZADNJE ZAŠTITE

Sastavite dva dela zaštite (A, Sl. 13). Pričvrstite zavrtnjima (B, Sl. 13).

PAŽNJA

Postavljanje zadnje zaštite je obavezno.

6.4 MONTAŽA AKUMULATORA

Gurnite akumulator u njegovo sedište dok se ne blokira u svom položaju.

PAŽNJA

Koristite samo originalne akumulatore. Upotreba neispravnih akumulatora može predstavljati opasnost od požara, eksplozije i povreda.

PAŽNJA

Moguće je koristiti akumulatore od 2,5 Ah i 4 Ah sa punjačem CRG 520.

Uklanjanje akumulatora

Pritisnite dugme (D, Sl. 5) da biste uklonili akumulator.



PAŽNJA

Pažljivo pročitajte i priručnik za upotrebu i održavanje akumulatora i punjača akumulatora!

SR

7 PRIPREMA ZA RAD

7.1 PROVERA MAŠINE



PAŽNJA

Proverite da akumulator nije umetnut u svoj odeljak.

Pre početka rada potrebno je:

- proveriti da li se ručica gasa i bezbednosna ručica kreću slobodno, bez naprezanja i da li se nakon otpuštanja automatski i brzo vraćaju u neutralni položaj;
- proveriti da li ručica gasa ostaje blokirana ako bezbednosna ručica nije pritisnuta;
- proveriti da prolazi za vazduh hlađenja nisu blokirani;
- proveriti da li su ručice i zaštite mašine čiste i suve, pravilno sastavljene i čvrsto pričvršćene za mašinu;
- proveriti da uređaji za sečenje i zaštite nisu oštećeni;
- proveriti da mašina ne pokazuje znake habanja ili oštećenja usled udara ili drugih uzroka i izvršite neophodne popravke;
- proverite da li je akumulator u dobrom stanju i da nema znakova oštećenja. Ne koristite mašinu sa oštećenim ili istrošenim akumulatorom;
- napunite akumulator prema metodama navedenim u poglavlju 7.3 *Punjenje akumulatora*.

7.2 UPRTAČ (SL. 14)

Uprtač je dostupan kao dodatna oprema.

Pravilno podešavanje uprtača omogućava mašini da ima dobar balans i odgovarajuću visinu od tla.

- Navucite uprtač.
- Zakačite mašinu za uprtač pomoću karike (A, Sl. 14).
- Postavite kuku (B, Sl. 14) da biste postigli najbolju ravnotežu mašine.
- Postavite kopču da dobijete tačnu visinu mašine.



PAŽNJA





Nosite uprtač i uvek držite obe ruke na rukohvatima dok rukujete mašinom.

7.3 PUNJENJE AKUMULATORA

Za informacije o pravilnoj upotrebi, metodama i praćenju nivoa punjenja i legendi indikatora i pogledajte priručnik za punjač akumulatora.

7.4 DISPLEJ (SL. 11) (SPECIFIČNO ZA BCI 530 HL - DSI 530 HL)

Uključite displej pritiskom na dugme ON/OFF (A) jednom.

Ikona	Opis
	<p>Alarmna lampica. Označava da mašina ima problem koji rukovalac može da reši. Primer: pregrevanje akumulatora ili prekomerna upotreba mašine. Prestanite sa radom i ostavite mašinu da miruje nekoliko minuta. Boja označava tip alarma:</p> <ul style="list-style-type: none"> • Zelena: mašina u zaključanom stanju. • Svetlo plava: problem sa akumulatorom. • Crvena: problem na strani mašine/kontrolne jedinice (moguće pregrevanje).
	<p>Pomoćna lampica. Označava da je možda nastao problem koji rukovalac ne može da reši. Odmah prekinite sa radom i kontaktirajte ovlašćeni servis što je pre moguće.</p>
	<p>Plava lampica. Svetli stalno kada se uspostavi veza sa mobilnim uređajem. Pogledajte poglavlje 8.3 <i>Mobilna aplikacija</i>.</p>
	<p>Indikator napunjenosti akumulatora. Dok koristite mašinu indikator je uključen. Boja označava status punjenja:</p> <ul style="list-style-type: none"> • Zelena: napunjeno iznad 50% • Žuta: napunjeno između 50% - 10% • Crvena: napunjeno manje od 10%
	<p>Indikator brzine uređaja. Četiri nivoa brzine. Pri uključivanju, brzina je podešena na treći nivo. Da biste promenili brzinu, pritisnite dugme ON/OFF (A). Brzina se podešava samo u rastućem nizu (primer: 1-2-3-4-1-2-3-4 itd.).</p>

8 KORIŠĆENJE MAŠINE

8.1 POKRETANJE (SL. 7) (SPECIFIČNO ZA BCI 530 HL - DSI 530 HL)

PAŽNJA

Pre pokretanja mašine proverite da li ručica gasa radi slobodno.

Pre pokretanja mašine, umetnite akumulator (A, Sl. 6) u njegov odeljak.

Za pokretanje mašine:

- Pritisnite dugme ON/OFF (D).
- Mašinu čvrsto uhvatite sa obe ruke.
- Nakon pritiska na dugme ON/OFF, aktivirajte bezbednosnu ručicu (E) u roku od pet sekundi.
- Uključite ručicu gasa (C).

Da biste izašli iz stanja zaključavanja, pritisnite dugme ON/OFF (D) na displeju.

8.2 POKRETANJE (SL. 8) (SPECIFIČNO ZA BCI 530R HL - DSI 530R HL)

PAŽNJA

Pre pokretanja mašine proverite da li ručica gasa radi slobodno.

Pre pokretanja mašine, umetnite akumulator (A, Sl. 6) u njegov odeljak.

Za pokretanje mašine:

- Mašinu čvrsto uhvatite sa obe ruke.
- Aktivirajte bezbednosnu ručicu (E).
- Uključite ručicu gasa (C).

8.3 MOBILNA APLIKACIJA

8.3.1 Povežite mašinu sa aplikacijom

Uključite mašinu. Na mašinama opremljenima displejem, plava lampica svetli neprekidno kada se uspostavi veza sa mobilnim uređajem. Pretraživanje se može ponovo aktivirati uklanjanjem i ponovnim umetanjem akumulatora. Za konkretne detalje pogledajte uputstva u namenskoj aplikaciji (Oleo-Mac Hub - Efc Hub). Aplikacija je besplatna za mobilne uređaje i pruža proširene funkcije (dodatne informacije o mašini, detalji, pomoć, delovi mašine i održavanje). Mašine sa ugrađenom bežičnom tehnologijom mogu da se povežu sa mobilnim uređajima i omogućće dodatne funkcije.

8.3.2 Prvo korišćenje aplikacije

1. Preuzmite aplikaciju na svoj mobilni uređaj.
2. Registrirajte se u aplikaciji.
3. Pratite uputstva da biste povezali i registrovali svoju mašinu.

NAPOMENA

Aplikacija Oleo-Mac Hub - Efc Hub dostupna je za preuzimanje na svim tržištima. Za dodatne informacije obratite se ovlašćenom servisu.

8.4 ZAUSTAVLJANJE MOTORA (SL. 8)

Pustite ručicu prekidača (C) da biste zaustavili motor.

8.5 ISKLJUČIVANJE MAŠINE (SL. 7) (SPECIFIČNO ZA MODELE SA EKONOMOM BCI 530 HL - DSI 530 HL)

Nakon zaustavljanja motora, pustite bezbednosnu ručicu (E) na 5 sekundi, mašina ulazi u stanje zaključavanja (7.4 Displej (Sl. 11) (specifično za BCI 530 HL - DSI 530 HL)). Dok je mašina zaključana, držite pritisnutu ručicu gasa (C) 5 sekundi.

9 OPERATIVNE METODE I TEHNIKE RADA

PAŽNJA

Za vašu i sigurnost drugih:

1. Nemojte koristiti mašinu bez prethodnog pažljivog čitanja uputstava. Upoznajte se sa komandama i pravilnom upotrebom mašine. Naučite da je brzo zaustavite.
2. Zapamtite da je rukovalac ili korisnik odgovoran za nesreće i nepredviđene događaje koji se mogu desiti drugim ljudima ili njihovoj imovini.
3. Nosite odgovarajuću odeću dok radite. Vaš prodavac je u mogućnosti da vam pruži informacije o najprikladnijim materijalima za sprečavanje nezgoda kako bi se garantovala bezbednost na radu.
4. Radite samo na dnevnom svetlu ili dobrom veštačkom svetlu.
5. Temeljno pregledajte ceo radni prostor i uklonite sve što bi moglo da se baci sa mašine (grane, žice, skrivene kablove, kamenje itd.).
6. Obratite pažnju na moguća odbacivanja materijala uzrokovana uređajem za sečenje.
7. Zaustavite mašinu i izvadite akumulator iz njegovog odeljka:
 - ako mašina počne nenormalno da vibrira: u tom slučaju odmah potražite uzrok vibracija i izvršite neophodne provere u ovlašćenom servisu;
 - svaki put kada ostavite mašinu bez nadzora;
 - pre provere, čišćenja ili rada na mašini;
 - nakon udara u strano telo. Proverite da li ima oštećenja i izvršite sve neophodne popravke pre ponovne upotrebe mašine;
 - kada se mašina ne koristi.
8. Uvek držite ruke i noge dalje od uređaja za sečenje, posebno tokom pokretanja.
9. Da biste izbegli opasnost od požara, ne ostavljajte pregrejanu mašinu među lišćem ili suvom travom.

⚠ OPREZ

Uvek zapamtite da pogrešno korišćena električna mašina može biti smetnja drugima. Za poštovanje drugih i okoline:

- Izbegavajte korišćenje mašine u okruženjima i vremenima koji mogu biti ometajući.
- Strogo se pridržavajte lokalnih propisa za odlaganje materijala preostalih nakon seče.
- Strogo se pridržavajte lokalnih propisa za odlaganje dotrajalih delova ili bilo kog elementa sa velikim štetnim uticajem na prirodnu sredinu.

9.1 RADNI REŽIMI**⚠ PAŽNJA**

Tokom rada, mašina se uvek mora držati čvrsto sa dve ruke.

Akumulator je opremljen zaštitom koja sprečava da se on potpuno isprazni.

Mašina se automatski isključuje ako je akumulator prazan. U ovom slučaju, mora se odmah napuniti.

⚠ PAŽNJA

Odmah zaustavite motor ako se sečiva blokiraju tokom rada ili se zapletu u grane žive ograde.

9.2 ZABRANJENA UPOTREBA**⚠ PAŽNJA**

Ne obavljajte rezanje kada je vreme loše, slaba vidljivost, suviše niske ili visoke temperature. Uverite se da nema suvih grana koje bi mogle da otpadnu.

⚠ PAŽNJA

Mašinu dajte ili posudite samo osobama, koje imaju odgovarajuće radno iskustvo i koje su upoznate sa njenim načinom rada i koje znaju da je pravilno koriste. Dajte im takođe i Uputstvo za upotrebu, da ga pročitaju pre nego što počnu da rade sa njima.

- Ugasite motor pre odlaganja mašine. Nikada ne ostavljajte mašinu bez nadzora kada je motor u funkciji.
- Održavajte ručku čistom, suvom i bez tragova ulja.
- Ne radite blizu električnih žica.
- Radite samo kada su vidljivost i svetlo dovoljni za jasno osmatranje.
- Naročitu pažnju obratite na alarm, kada se nose zaštitnici za sluh, budući da takvi aparati mogu da ograniče sposobnost slušanja zvukova koji ukazuju na rizike (pozivi, signali, upozorenja, itd.).
- Budite izuzetno oprezni prilikom rada na strminama ili neravnim terenima.
- Zaustavite mašinu ako sečivo udari u strano telo. Pregledajte mašinu i dajte na popravku oštećene delove, ako je potrebno.
- Sečivo mora da bude čisto, bez prljavštine i peska. Čak i mala količina prljavštine brzo smanjuje oštrinu sečiva.
- Dok sečete napetu granu, pazite da vas ne iznenadi naglo otpuštanje napetosti drva.

Nepravilna upotreba mašine dovodi do poništenja garancije i odbačivanja bilo kakve odgovornosti Proizvođača, prebacujući na korisnika troškove nastale usled oštećenja ili povreda njega samog ili trećeg lica.

9.3 RADNE NORME

PAŽNJA

Pre pokretanja mašine, proverite da sečiva nisu blokirana i da nisu u kontaktu sa stranim telom.

PAŽNJA

Dok je motor pokrenut, uvek čvrsto uhvatite prednji rukohvat levom rukom, a zadnji uhvatite desnom rukom. Nikada nemojte izabrati ukršteni hvat. Ne koristite makaze za živu ogradu jednom rukom. Levoruki rukovaoci moraju se pridržavati istih uputstava. Zauzmite odgovarajući položaj za seču. Koristite čvrst hvat palcem i prstima koji okružuju ručku makaza za živu ogradu. Ne koristite makaze za živu ogradu jednom rukom!

PAŽNJA

Secite samo žive ograde ili drvene materijale. Nemojte seći metal, plastiku, ciglu ili građevinske materijale koji nisu drveni. Nemojte ih koristiti za orezivanje drveća ili košenje trave.

PAŽNJA

Uvek nosite uprtač. Pazite da ne dodirnete menjač posle rada; **OPASNOST OD OPEKOTINA**.

PAŽNJA

Ne koristite oštećena ili preterano istrošena sečiva. Ako se sečivo zaglavi, isključite mašinu pre uklanjanja prepreke.

PAŽNJA

Nemojte seći na jakom vetru ili tokom jakih padavina. Nikada nemojte seći ako je vidljivost loša, pri ekstremnim temperaturama ili u prisustvu mraza.

PAŽNJA

Neispravna sečiva mogu povećati rizik od nezgoda.

- Proverite uređaj za sečenje. Nikada ne koristite tupa, napukla ili oštećena sečiva.
- Proverite da li je uređaj u savršenom radnom stanju. Proverite zategnutost navrtki i vijaka.

PAŽNJA

Ako nađete na situacije u kojima niste sigurni kako da postupite, konsultujte stručnjaka. Obratite se svom prodavcu ili ovlašćenom servisnom centru. Izbegavajte izvođenje operacija za koje mislite da niste u stanju da obavite.

- Kada isključujete mašinu, držite ruke i noge dalje od uređaja za sečenje dok se mašina potpuno ne zaustavi.
- Pazite na komade grana koji se mogu odbaciti tokom sečenja.
- Nemojte seći previše blizu zemlje. Kamenje i drugi predmeti se mogu odbaciti.
- Proverite da u radnom prostoru nema stranih tela, kao što su električni kablovi, insekti i životinje itd. ili drugih predmeta koji bi mogli da oštete uređaj za sečenje, kao što su metalni predmeti.
- Ako udarite strano telo ili osetite jake vibracije, odmah zaustavite uređaj. Odvojite kabl zavojnice od svećice. Proverite da uređaj nije oštećen. Popravite bilo kakvu štetu.
- Ako se nešto zaglavi u sečivima dok radite, isključite mašinu i sačekajte da se potpuno zaustavi pre nego što očistite sečiva. Odvojite kabl zavojnice od svećice.
- Uvek nosite zaštitne radne rukavice kada popravljate uređaj za sečenje jer je izuzetno oštar i može lako da poseče.
- Otpustite ručicu gasa čim se sečenje završi i držite mašinu da radi na minimumu. Rad makaza za živu ogradu pri punoj brzini motora bez opterećenja rezanja može dovesti do nepotrebnog habanja ili oštećenja sečiva i motora.
- Ako velike grane ili drugi predmeti zaglave sečiva, isključite mašinu neposredno pre nego što pokušate da oslobodite sečiva.

- Adekvatno držite makaze za živu ogrado dok radite. Prsti se moraju obaviti oko ručke, dok palčevi moraju proći ispod ručke.

NAPOMENA

Makaze za živu ogrado se mogu koristiti i bez ručke. U tom slučaju, demontirajte ručku i tokom rada uvek uhvatite levom rukom područje prednjeg kućišta (C, Sl. 15).



OPREZ

Uvek postavljajte mašinu na ravnu podlogu sa isključenom mašinom.

Sezona sečenja

Pridrżavajte se svih nacionalnih i lokalnih propisa i pravilnika koji se odnose na makaze za živu ogrado.

9.3.1 Podešavanje dodatne opreme makaza za živu ogrado (Sl. 18)

Ugao makaza za živu ogrado u odnosu na cev prenosa može da se pomera kroz 12 pozicija između 0° (potpuno proširenje) i 90° (pravi ugao) i nagore i nadole (pun hod od 180°) (Sl. 17).

Postoji i mogućnost preklapanja dodatne opreme na cev prenosa, kako bi se olakšao transport, njegovim zaključavanjem u odgovarajućem položaju.



PAŽNJA

Apsolutno je zabranjeno pokretanje mašine sa dodatnom opremom preklapljenom u transportnom položaju.

Radni redosled podešavanja:

1. Isključite mašinu.
2. Povucite ručku za podešavanje ugla (A, Sl. 18) i okrenite je u smeru suprotnom od kazaljke na satu da biste isključili mehanizam.
3. Rotirajte dodatnu opremu na željene klikove (pozicije).
4. Otpustite ručku i pustite da se igla za podešavanje uvuče u disk selektora (B, Sl. 19).



PAŽNJA

Kada se igla uvuče (nakon podešavanja), ručka za podešavanje ponovo naleže na kutiju (Sl. 20).

9.4 RADNA TEHNIKA ZA SEČENJE ŽIVE OGRADE

Prvo odrežite dve strane žive ograde i na kraju gornji deo. Koristite sporo okretanje, posebno ako sečete veoma debele žive ograde. Ako živa ograda zahteva jako orezivanje, secite postepeno sa više prolaza.

- **Vertikalno sečenje:** Secite lučnim pokretima odozdo prema gore i obrnuto, koristeći obe strane sečiva (Sl. 21).
- **Horizontalno sečenje:** Da biste postigli najbolji kvalitet sečenja, nagnite sečivo (5–10°) u pravcu kretanja sečenja (Sl. 22).
- **Sečenje iznad glave:** Koristeći makaze za živu ogrado (Sl. 23), pomerajte makaze za živu ogrado preko glave i pomerajte ih ulevo i udesno, čime se postiže veliki radijus delovanja, čak i po visini.



PAŽNJA

Ne bacajte otpad od sečenja u kontejner za kućni otpad. Može se koristiti za kompostiranje.



PAŽNJA

Uvek se pridržavajte bezbednosnih propisa. Makaze za živu ogrado treba upotrebljavati isključivo za sečenje žive ograde ili manjeg žbunja. Zabranjeno je primenjivati u pogonski utikač makaza za živu ogrado alate ili aplikacije koji nisu oni koje je naveo proizvođač. Nemojte ih koristiti za orezivanje drveća ili košenje trave.

9.5 KRAJ RADA

Kada je posao završen, zaustavite mašinu kao što je prethodno navedeno.

PAŽNJA

Ostavite mašinu da se ohladi pre nego što je stavite u bilo koje okruženje.

Da biste smanjili rizik od požara, oslobodite mašinu od ostataka trave, lišća ili masnoće; ne ostavljajte kontejnere sa otpadnim materijalima u prostoriji.

SR

10 ODRŽAVANJE

PAŽNJA

- Tokom postupaka održavanja uvek nosite zaštitne rukavice.
- Održavanje ne sprovodite sa toplim motorom ili akumulatorom. Zaustavite mašinu i ostavite je da se ohladi. Održavanje obavljajte sa ugašenom mašinom i uklonjenim akumulatorom.
- Kvar ili nepravilno održavanje, uklanjanje ili modifikacija bezbednosnih uređaja i/ili upotreba neoriginalnih rezervnih delova može prouzrokovati ozbiljne ili fatalne povrede rukovaoca ili trećih lica.

Ne upotrebljavajte gorivo (mešavinu) za postupke čišćenja.

PAŽNJA

Za vašu i sigurnost drugih:

- Nakon svake upotrebe, izvadite akumulator iz njegovog odeljka i proverite da li je oštećen.
- Pravilno održavanje je od suštinskog značaja za održavanje originalne efikasnosti i bezbednosti upotrebe mašine tokom vremena.
- Održavajte navrtke i zavrtnje čvrsto zategnutim kako biste bili sigurni da je mašina uvek u bezbednom radnom stanju.
- Nikada ne koristite mašinu sa istrošenim ili oštećenim delovima. Oštećeni delovi se moraju zameniti i nikada se ne popravljaju.
- Koristite samo originalne rezervne delove. Delovi neekvivalentnog kvaliteta mogu oštetiti mašinu i ugroziti bezbednost.

PAŽNJA

Tokom operacija održavanja, izvadite akumulator iz njegovog kućišta.

10.1 HLAĐENJE MAŠINE

Da bi se izbeglo pregrevanje i oštećenje mašine, rešetke za usisavanje vazduha za hlađenje moraju uvek biti čiste i bez trave i ostataka.

10.2 SEČIVA (SL. 25)

S vremena na vreme uklonite navrtku (A) i zavrtnaj (B) i očistite eventualne tvrdokorne naslage.

PAŽNJA

Preporučuje se da se zavrtnji sklopa sečiva dobro zategnu. Sklop sečiva je dizajniran da automatski povрати zazor između samih sečiva.

10.3 UGAONI REDUKTOR

Proverite nivo masti svakih 50 radnih sati.

10.4 REDUKTOR SEČIVA

Proverite nivo masti svakih 20 radnih sati (Sl. 24).

10.5 OŠTRENJE (SL. 26)

Uvek uvodite turpiju za oštrenje ili brusni točak pod uglom od 45° u odnosu na ravan sečiva, a takođe:

- Uvek oštrite prema ivici sečenja.
- Povedite računa da turpija oštiri samo na izlasku, podignite je na povratku.
- Uklonite neravnine sa sečiva kamenom za oštrenje.
- Uklanjajte vrlo malo materijala.
- Pre nego što ponovo sastavite oštra sečiva, uklonite strugotine i podmažite sama sečiva.

Ne pokušavajte da naoštrite pohabano sečivo. Odnosite ga u ovlašćeni centar za pomoć ili ga zamenite.



PAŽNJA

Opasnost je veća u slučaju pogrešnog sečiva. Koristite isključivo preporučene dužine sečiva i pridržavajte se uputstava za oštrenje.

10.6 VANREDNO ODRŽAVANJE

Neophodno je, na kraju sezone ili intenzivne upotrebe, svake dve godine u slučaju normalne upotrebe, sprovesti opštu proveru koja se izvršava sa specijalizovanim tehničarem iz servisne mreže.

Pronađite najbliži ovlašćeni centar za pomoć i na lokaciji: <https://www.myemak.com/int/filiali-e-distributori/distributori>.



PAŽNJA

- Sve postupke održavanja koji nisu navedeni u ovom priručniku moraju se obaviti nekom ovlašćenom servisnom centru. Kako bi neprekidan i ispravan rad mašine bio zagarantovan, ne zaboravite da se eventualne zamene rezervnih delova moraju obavljati isključivo sa ORIGINALNIM REZERVNIM DELOVIMA.
- Eventualne neovlašćene izmene i/ili upotreba neoriginalne opreme mogu uzrokovati teške ili smrtonosne povrede rukovaoca ili trećih lica i uzrok su trenutnog poništenja garancije.

10.7 TABELA ODRŽAVANJA

Sledeće učestalosti održavanja odnose se samo na normalne uslove korišćenja. Ako je svakodnevna upotreba duža od uobičajene ili u prisustvu nepovoljnih uslova sečenja, preporučene frekvencije se moraju na odgovarajući način spojiti		Pre svakog korišćenja	Nakon svakog zadržavanja zbog punjenja	Jednom nedeljno	U slučaju oštećenja ili nedostatka
Cela mašina	Pregledati (ispuštanja, pukotine i habanje)	x	x		
Kontrole: prekidač, uređaj za pokretanje, poluga gasa i poluga za zaustavljanje gasa	Proveriti funkcionisanje	x	x		
Sečivo	Pregledati: oštećenja, oštrinu i istrošenost	x	x		
	Naoštрити				x
Podmazivač	Pregledati: ispuštanja, procepi i habanje	x	x		

Sledeće učestalosti održavanja odnose se samo na normalne uslove korišćenja. Ako je svakodnevna upotreba duža od uobičajene ili u prisustvu nepovoljnih uslova sečenja, preporučene frekvencije se moraju na odgovarajući način spojiti		Pre svakog korišćenja	Nakon svakog zadržavanja zbog punjenja	Jednom nedeljno	U slučaju oštećenja ili nedostatka
Svi pristupačni vijci i navrtke (to ne obuhvata vijke karburatora)	Pregledati i ponovo pritegnuti			X	
Akumulator	Proverite da li je akumulator netaknut	X			
	Proverite napunjenost akumulatora	X			
	Proverite da li je punjač akumulatora netaknut i da li radi	X			
	Proverite veze između akumulatora i mašine i takođe proverite vezu između akumulatora i punjača.		X		

11 TRANSPORT

PAŽNJA

Pre prevoženja mašine vozilom uverite se da pravilno i snažno pričvršćena na vozilo pomoću remenja. Mašina se transportuje u horizontalnom položaju, uz uverenje da se ne krše sledeći propisi transporta za takve mašine.

Ako treba da transportujete mašinu, zaustavite je i stavite štitnik sečiva.

Preklopite dodatnu opremu na cev prenosa, kako bi se olakšao transport, njegovim zaključavanjem u odgovarajućem položaju. Za ovu poslednju operaciju pogledajte poglavlje 9.3.1 *Podešavanje dodatne opreme makaza za živu ogradu (Sl. 18)*.

Ako je potrebno da transportujete samo dodatak, možete ga zatvoriti pritiskom na ručicu.

12 SKLADIŠTENJE

PAŽNJA

Pažljivo pročitajte i priručnik za upotrebu i održavanje akumulatora i punjača akumulatora!

Kada mašina mora da miruje u dugom vremenskom periodu:

- Uklonite akumulator (takođe pročitajte uputstvo za akumulator za ispravno skladištenje).
- Čuvajte akumatore van domašaja dece, na tamnom i suvom mestu između 0 ÷ 23 °C, bez prašine i prisustva korozivnih gasova. Izbegavajte skladištenje na direktnoj sunčevoj svetlosti.
- Tokom upotrebe, akumulator je zaštićen od potpunog pražnjenja zaštitnim uređajem koji isključuje mašinu i zaustavlja njen rad.
- Pustite mašinu u praznom hodu da biste potpuno ispraznili dovodnu cev i pumpu za ulje.
- Na kraju svake radne sesije pažljivo očistite mašinu od prašine i ostataka, popravite ili zamenite neispravne delove.
- Mašina se mora čuvati na suvom mestu i zaštićena od lošeg vremena.
- Čuvajte mašinu van domašaja dece.

- Procedure puštanja u rad nakon zimskog skladištenja su iste koje se obavljaju tokom uobičajenog pokretanja mašine (videti poglavlja 8.1 *Pokretanje (Sl. 7) (specifično za BCi 530 HL - DSi 530 HL)*, 8.2 *Pokretanje (Sl. 8) (specifično za BCi 530R HL - DSi 530R HL)*).

13 BRIGA ZA ŽIVOTNU SREDINU

SR

Briga za životnu sredinu mora da bude relevantan i prioritetni aspekt u upotrebi mašine, koji pogoduje mirnom saživotu i sredini u kojoj živimo.

- Izbegavajte uznemiravanje komšiluka.
- Strogo se pridržavajte lokalnih propisa za odlaganje materijala preostalih nakon seče.
- Strogo se pridržavajte lokalnih propisa za odlaganje ambalaže, ulja, benzina, akumulatora, filtera, dotrajalih delova ili bilo kog elementa sa velikim štetnim uticajem na prirodnu sredinu. Ovaj otpadni materijal ne sme da se baca u komunalni otpad, nego mora da se razvrstava i poverava odgovarajućim centrima za sakupljanje, koji će se pobrinuti za recikliranje materijala.

13.1 UNIŠTENJE I ODLAGANJE

U trenutku stavljanja van upotrebe, mašinu ne ostavljajte u životnoj sredini nego se obratite centru za sakupljanje.

Dobar deo materijala upotrebljenih za konstruisanje mašine moguće je reciklirati; sve metale (čelik, aluminijum, mesing) moguće je isporučiti u običan centar za sakupljanje metalnog otpada. Za više informacija, obratite se običnom preduzeću za sakupljanje otpada na vašoj lokaciji. Zbrinjavanje otpada nastalog uništenjem mašine moraće se sprovesti uz poštovanje životne sredine, izbegavajući zagađivanje tla, vazduha i vode.

U svakom slučaju, moraće se poštovati lokalni propisi iz te oblasti.

Prilikom uništenja mašine, moraće da uništite i etiketu sa oznakom CE zajedno sa ovim priručnikom.

14 GARANTNI LIST

Ova mašina je zasnovana i proizvedena po najsavremenijim proizvodnim postupcima. Proizvođač daje za svoje proizvode garanciju za period od 24 meseca od dana kupovine, za ličnu ili hobi upotrebu. Garancija je ograničena na 12 meseci u slučaju profesionalne upotrebe.

Opšti uslovi garancije

1. Garantni rok počinje da teče od dana kupovine. Proizvođač preko prodajne mreže i servisne službe besplatno zamenjuje neispravne delove, koji su se pokvarili zbog slabog materijala, obrade i proizvodnje. Garancija ne oduzima zakonska prava, koja su predviđena važećim zakonima koji se odnose na posledice nastale usled neispravnosti ili kvarova koje je prouzrokovao prodati proizvod.
2. Tehničko osoblje će intervenisati što je moguće ranije u vremenskim granicama zavisno od organizacionih mogućnosti.
3. **Za traženje pomoći u garantnom roku je neophodno da se ovlašćenom osoblju dostavi dole navedeni garantni list overen pečatom prodavca, uz koji treba obavezno priložiti fakturu o kupovni ili fiskalni račun, koji potvrđuju datum kupovine.**
4. Garancija ne važi u slučaju:
 - očiglednog odsustva održavanja,
 - nepravilne upotrebe proizvoda ili oštećenja,
 - upotrebe neodgovarajućih maziva ili goriva,
 - upotrebe neoriginalnih rezervnih delova ili pribora,
 - intervencija obavljenih od strane neovlašćenog osoblja.
5. Proizvođač ne daje garanciju za materijale, koji se habaju i za delove koji su izloženi trošenju pri normalnoj upotrebi.
6. Garancija ne važi za intervencije u cilju ažuriranja i poboljšanja proizvoda.
7. Garancija ne važi za obavljanje intervencija radi podešavanja i održavanja, koje moraju da se obave u garantnom roku.
8. Eventualna oštećenja koja su prouzrokovana u toku transporta treba odmah prijaviti prevozniku, inače će garancija prestati da važi.
9. Garancija ne pokriva eventualne direktne ili indirektno štete, koje se odnose na osobe ili stvari, zbog kvarova na mašini ili zbog produžene obustave rada mašine.

Garantni list

Isecite i popunite garantni list na poledini ovog uputstva.

Opisi polja garantnog lista:

1. MODEL
2. SERIJSKI BROJ
3. KUPAC G.
4. Ne slati! Priložiti samo uz eventualni zahtev za tehničku garanciju.
5. DATUM
6. PRODAVAC.

15 REŠENJE PROBLEMA

PAŽNJA

- Uvek zaustavite mašinu i izvadite akumulator pre nego što izvršite sve korektivne testove preporučene u donjoj tabeli, osim u slučajevima u kojima se izričito zahteva funkcionisanje mašine.
- Kada su provereni svi mogući uzroci, a problem nije rešen, savet zatražite u nekom ovlašćenom servisnom centru. Ako se pojavi neki problem koji nije naveden u ovoj tabeli, savet zatražite u nekom ovlašćenom servisnom centru.

PROBLEM	MOGUĆI UZROCI	REŠENJE
Kada se prekidač uključi, mašina se ne pokreće	Akumulator nedostaje ili nije pravilno umetnut	Proverite da li je akumulator dobro postavljen
	Ispražnjen akumulator	Proverite status punjenja i napunite akumulator
Mašina se zaustavlja tokom rada	Akumulator nedostaje ili nije pravilno umetnut	Proverite da li je akumulator dobro postavljen
	Ispražnjen akumulator	Proverite status punjenja i napunite akumulator
Smanjeno trajanje akumulatora	Teški uslovi upotrebe sa većom apsorpcijom struje	Optimizujte upotrebu
Punjač akumulatora ne puni akumulator (crvena LED lampica svetli)	Prljavi kontakti	Očistite kontakte
Punjač akumulatora ne puni akumulator (ne svetli nijedna LED lampica)	Nedostatak napona u punjaču akumulatora	Proverite da li je utikač umetnut i da li ima napona u utičnici
	Neispravan punjač akumulatora	Zamenite originalnim rezervnim delom
Mašina se pokreće i radi, ali sečivo se ne pomera.	Montaža sečiva nije pravilna.	Obratite se ovlašćenom servisnom centru.
	Oštećeno sečivo.	Obratite se ovlašćenom servisnom centru.

PAŽNJA

Nikada ne dodirujte sečivo kada je motor u funkciji.

WARRANTY FORM

<p>(1) MODEL</p> <hr/> <hr/>	<p>(5) DATE</p> <hr/> <hr/>
<p>(2) SERIAL No</p> <hr/> <hr/>	<p>(6) DEALER</p> <div style="border: 1px solid black; height: 100px;"></div>
<p>(3) BOUGHT BY MR/MS</p> <hr/> <hr/> <hr/>	
<p>(4) Do not send! Only attach to requests for technical warranties.</p>	

Mod. 54330026C - Feb/2026