

PPXi 530 – PTXi 530 – PPXi 530R – PTXi 530R

- LV EKSPLOATĀCIJAS ROKASGRĀMATA
- ET KASUTUSJUHEND
- LT OPERATORIAUS INSTRUKCIJŲ VADOVAS

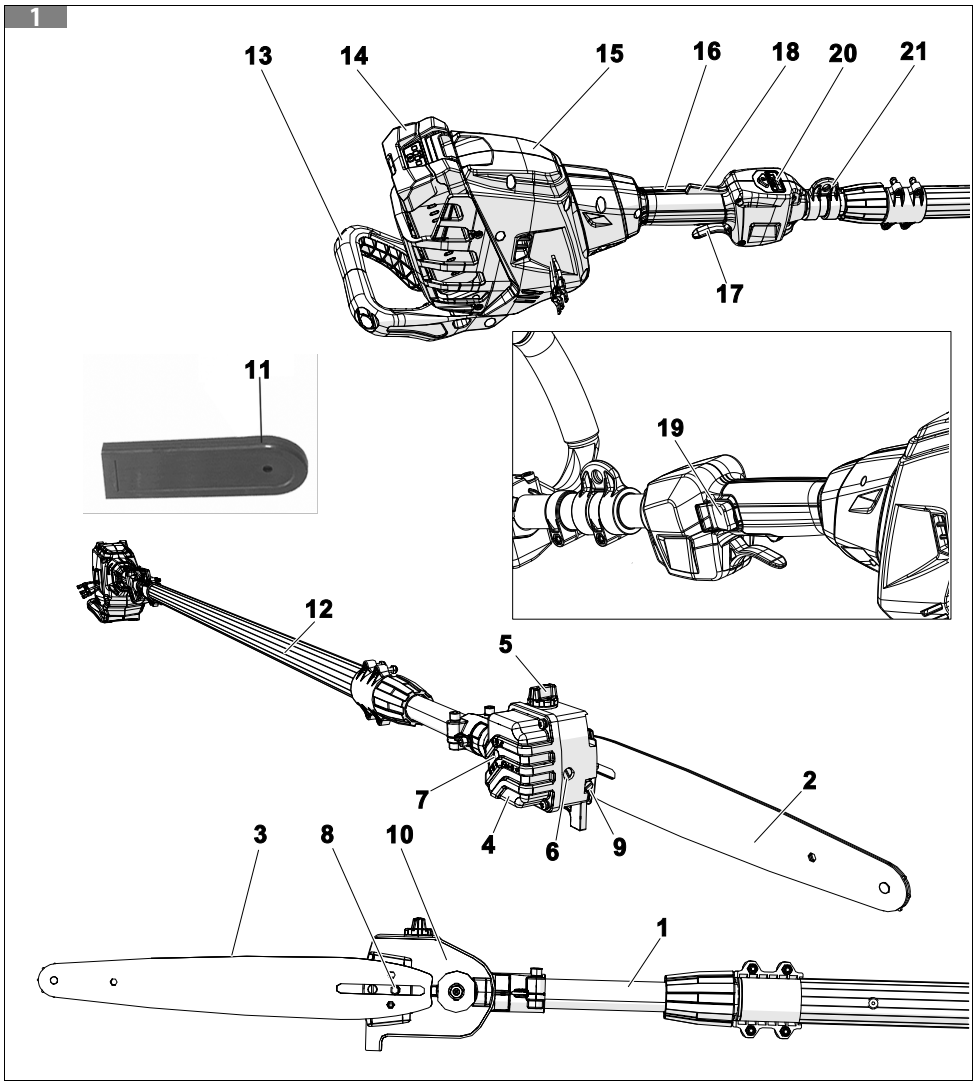

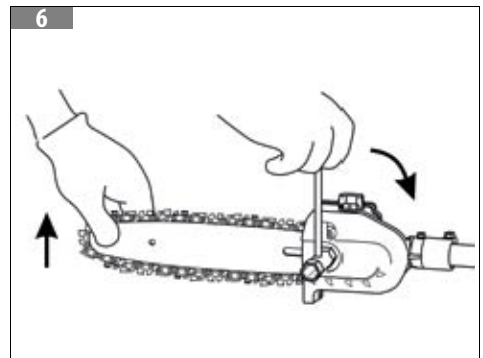

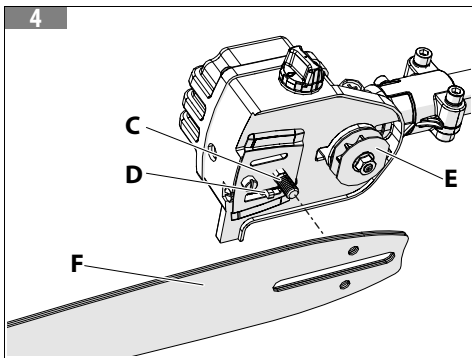
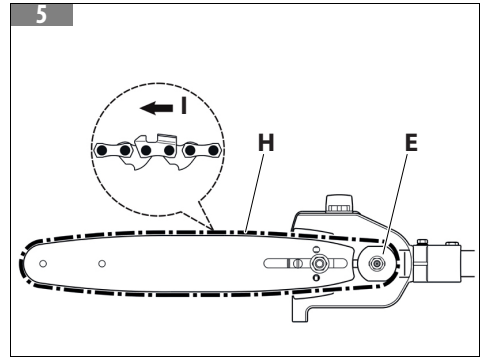
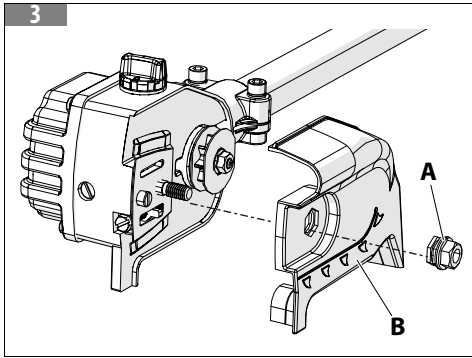
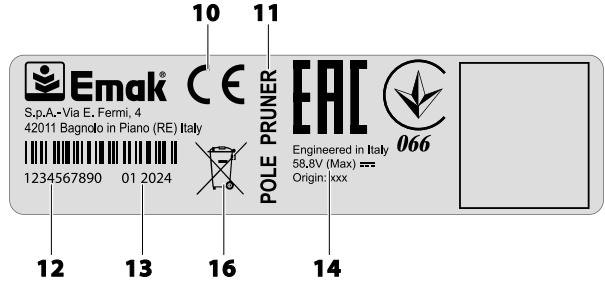
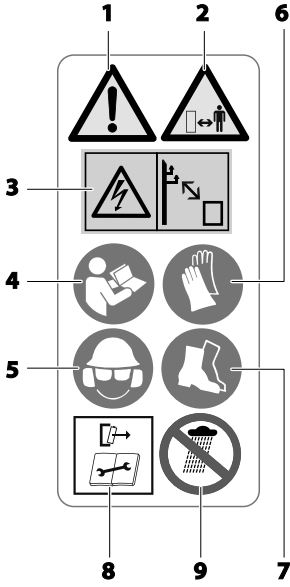

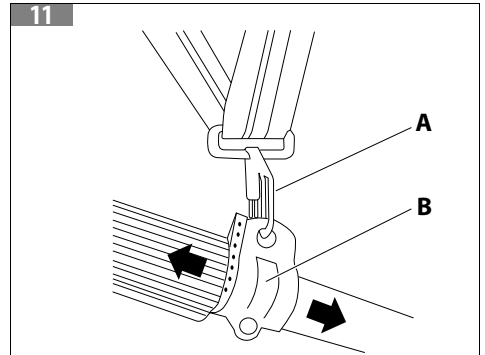
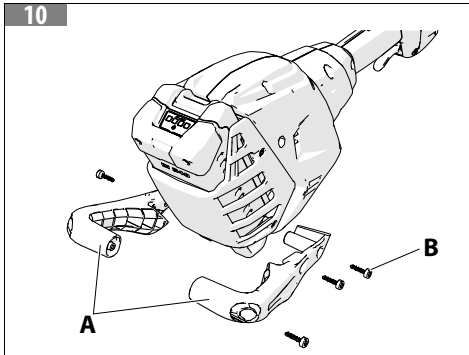
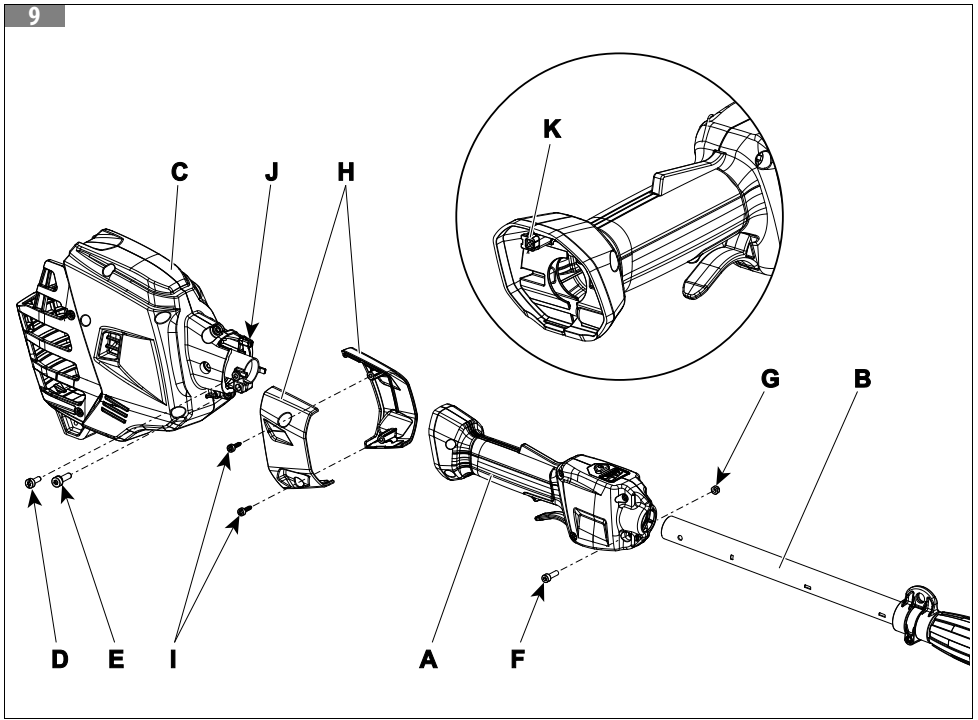
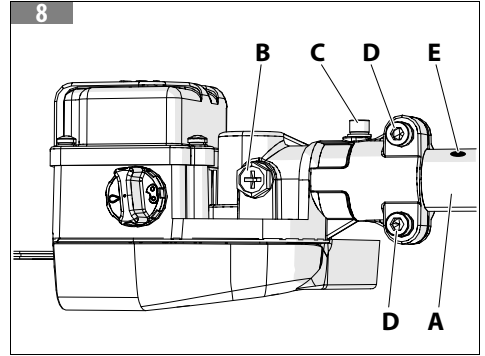
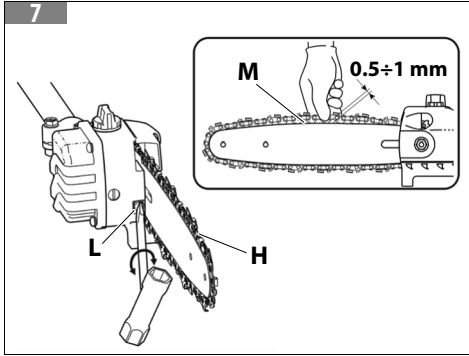

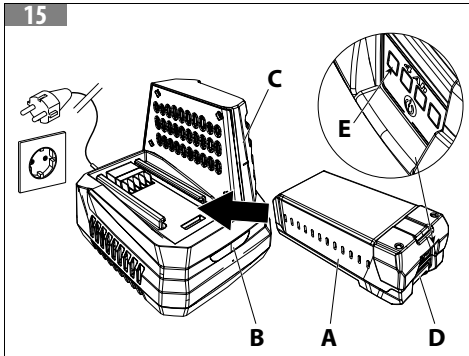
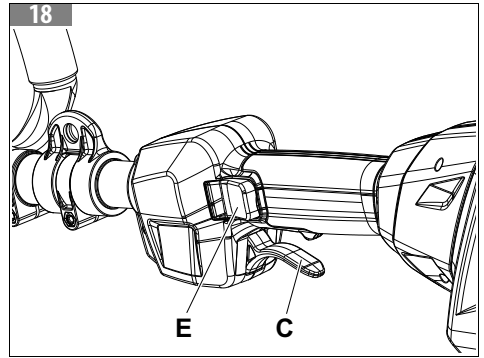
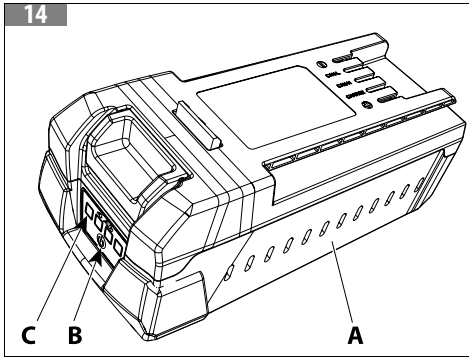
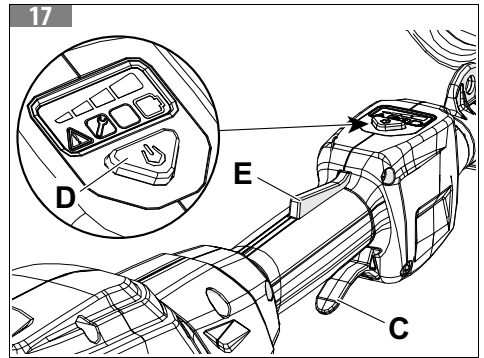
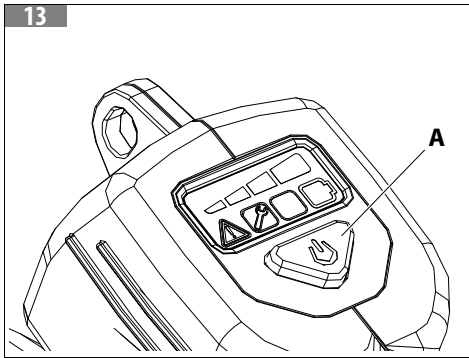
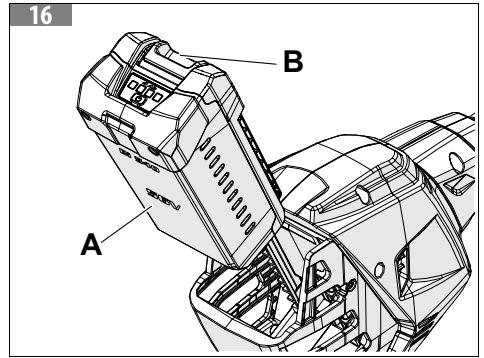
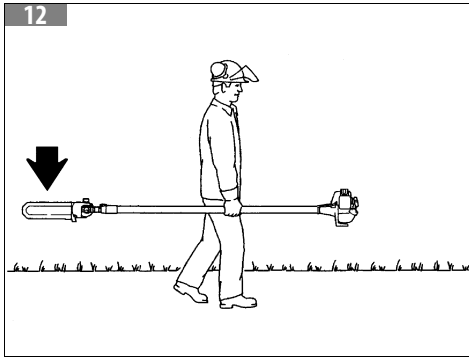

19

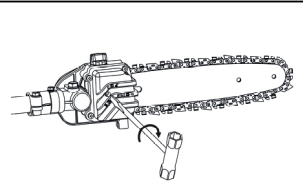
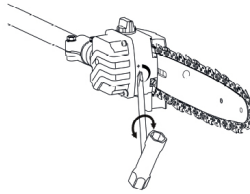
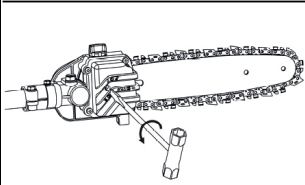

20



CHAIN OIL
180 g

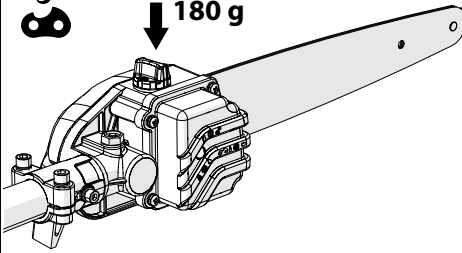

23

A

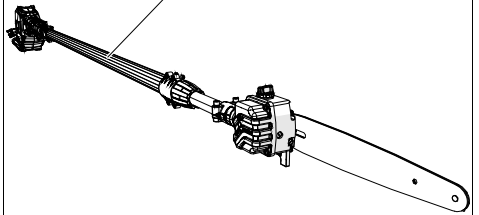

21

20 cm

$\text{Ø} \geq 10 \text{ cm}$

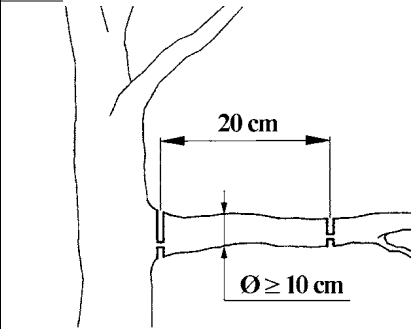

24

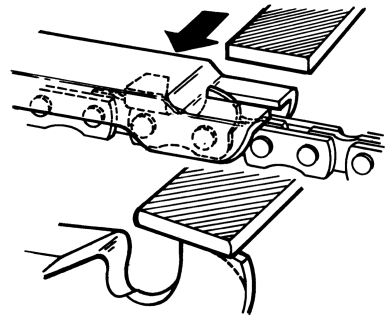

22

2

1

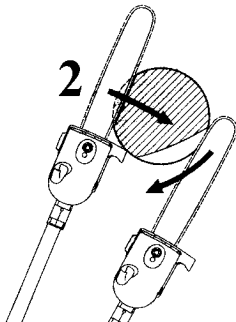

25

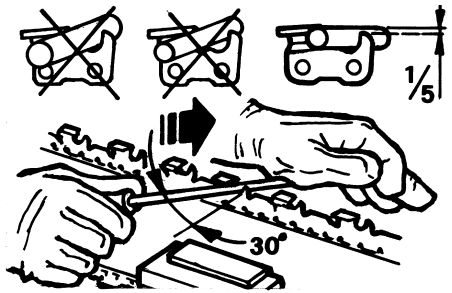

26

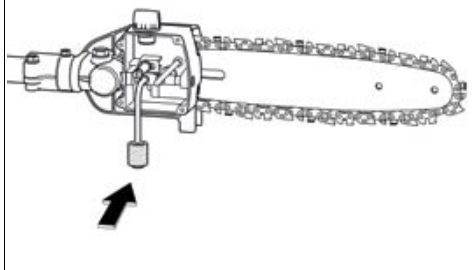

27

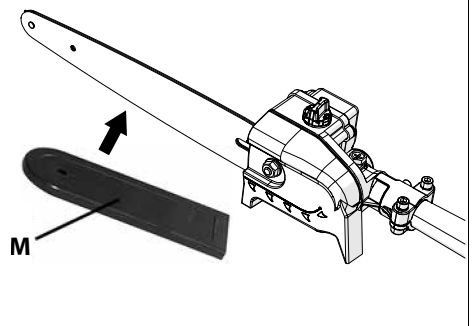

LATVISKI - Oriģinālo instrukciju tulkojums	10
EESTI KEEL - Oriģināljuhendi tólge	40
LIETUVIŲ K. - Oriģinālo instrukciju vertimas.....	62

[1] DATI TECNICI			
[2] Modello		PPXi 530R - PTXi 530R	PPXi 530 - PTXi 530
[3] [3.A] Motore		[3.B] BRUSHLESS	
[4] Potenza massima elettrica della macchina	HP / kW (rpm)	1,5 / 1,15	
[5] Potenza meccanica in uscita	HP / kW (rpm)	1,34 / 1,0	
[6] Tensione	V	56	
[7] Display		✗	✓
[8] [8.A] Albero di trasmissione		[8.B] scanalato in alluminio	
[9] Lunghezza macchina	m	2,65 m / 3,85 m	
[10] Coppia conica		1,4	
[11] [11.A] Cinghiaggio		[11.B] Singolo	
[12] [12.A] Tipo impugnatura anteriore		[12.B] In gomma	
[13] [13.A] Sistema antivibrante		[13.B] Antivibranti su tubo di trasmissione	
[14] Lunghezza barra	mm (inch)	300 (12")	
[15] Catena (Passo - Spessore)	inch	1/4" x 0.043"	
[16] Velocità catena	m/s	20	
[17] Capacità serbatoio olio	l	0,18	
[18] [18.A] Pompa olio		[18.B] Regolabile	
[19] Numero denti pignone		8	
[20] Peso (senza barra e catena)	kg	6,20	

[21] Modulo radio	
[22] Banda di frequenza	ISM 2,4 GHz
[23] Potenza di invio massima trasmessa	1 mW
[24] Portata del segnale	10 m
[25]	<p>NOTA</p> <p>L'intensità del segnale dipende dalle condizioni ambientali e dal terminale mobile. La portata può variare fortemente a seconda delle condizioni esterne, compreso l'apparecchio ricevitore. All'interno di ambienti chiusi e in presenza di barriere metalliche (ad esempio pareti, scaffali, valigie), la portata può risultare decisamente ridotta.</p>

[26] Combinazioni barre e catene raccomandate	
[27] Modello	PPXi 530 - PTXi 530 - PPXi 530R - PTXi 530R
[28] Passo e spessore catena	1/4" x 0.043"
[29] Lunghezza barra	12" (30 cm)
[30] Lunghezza di taglio	30 cm
[31]	<p>⚠ ATTENZIONE</p> <p>Il rischio di contraccolpo (kickback) è maggiore in caso di combinazione barra/catena errata! Utilizzare esclusivamente le combinazioni barra/catena raccomandate e attenersi alle istruzioni per l'affilatura.</p>

[32]	Emissioni acustiche e vibrazioni				
[33]			Norme di riferimento	PPXi 530 - PTXi 530 - PPXi 530R - PTXi 530R	
[34]	Pressione sonora	L_{pA av} - dB(A)	2000/14/EC	87,7	(a)
[35]	Incertezza	dB(A)		1,75	
[36]	Livello di potenza sonora misurato	dB(A)	2000/14/EC	97,05	
[35]	Incertezza	dB(A)		0,85	
[37]	Livello di potenza sonora garantito	L_{WA} - dB(A)	L_{WA} -2000/14/EC	98	
[38]	Livello di vibrazioni	m/s ²		5,2 Sx 3,6 Dx	(a)
[35]	Incertezza	m/s ²	EN 12096	1,5 Sx 1,5 Dx	
[39]	(a) = Valore alla massima velocità 9500 giri/minuto.				
[40]	 ATTENZIONE I valori di emissioni acustiche e vibrazioni durante l'uso effettivo della macchina elettrica possono differire dai valori dichiarati come conseguenza del modo in cui viene usata la macchina e in particolare della parte che si sta lavorando.				
[41]	Misure di sicurezza per proteggere l'operatore sulla base di una stima dell'esposizione nelle effettive condizioni d'uso (tenendo conto di tutte le parti del ciclo operativo come i tempi in cui la macchina è spenta e quando è inattiva oltre al tempo di innesco) devono essere identificate.				
[42]	Per scegliere le protezioni acustiche adeguate, è possibile fornire su richiesta l'analisi delle bande a terzi di ottava.				

1. **LV – TEHNISKIE DATI**
2. Modelis
3. 3.A Motors
3.B BEZSUKU
4. Mašīnas maksimālā elektriskā jauda
5. Mehāniska jaudas izstrāde
6. Spriegums
7. Displejs
8. 8.A Dzenamā vārpsta
8.B Rievots alumīnijs
9. Mašīnas garums
10. Koniskais zobrats
11. 11.A Uzskabe
11.B Viena
12. 12.A Priekšējā roktura tips
12.B Gumija
13. 13.A Sistēma pret vibrācijām
13.B Pretvibrāciju elementi uz piedziņas caurules
14. Stieņa garums
15. Ķēde (solis - kalibrs)
16. Ķēdes darbības ātrums
17. Eļļas tvertnes tilpums
18. 18.A Eļļas sūkņis
18.B Regulējams
19. Zobrata zobu skaits
20. Svārs (bez stieņa un ķēdes)
21. Radio modulis
22. Frekvenču josta
23. Maksimālā pārraidāmā izejas jauda
24. Signāla diapazons
- 25.

PIEZĪME

Signāla intensitāte ir atkarīga no apkārtējās vides apstākļiem un mobilā termināļa. Diapazons var būt ļoti mainīgs atkarībā no ārējiem apstākļiem, tostarp uztveršanas ierīces. Slēgtās telpās un metāla šķēršļu (piemēram, sienu, plauktu, koferu) tuvumā diapazons var ievērojami samazināties.

26. Ieteicamās stieņa un ķēdes kombinācijas
27. Modelis
28. Ķēdes biezums un kalibrs
29. Stieņa garums
30. Griešanas garums
- 31.

⚠ BRĪDINĀJUMS

Ja izmanto nepareizu stieņa/ķēdes kombināciju, palielinās atsitiena risks! Izmantojiet tikai ieteiktās stieņa/ķēdes kombinācijas un ievērojiet ražotāja norādījumus par asināšanu.

32. Trokšņa emisijas un vibrācijas
33. References standarti
34. Skaņas spiediens
35. Nenoteiktība
36. Izmērītais akustiskās jaudas līmenis
37. Garantētais akustiskās jaudas līmenis
38. Vibrāciju līmenis
39. (a) = vērtība pie maksimālā ātruma 9500 apgr./min.
- 40.

⚠ BRĪDINĀJUMS

Elektroinstrumenta faktiskās lietošanas laikā skaņas emisiju un vibrāciju vērtības var atšķirties no deklarētajām vērtībām atkarībā no mašīnas lietošanas veida un it īpaši no daļas, ar kuru strādā.

41. Ir jānosaka drošības pasākumi operatora aizsardzībai, balstoties uz iedarbības aplēsi faktiskajos lietošanas apstākļos (ņemot vērā visas darbības cikla daļas, piemēram, laiku, kad mašīna ir izslēgta un kad tā nedarbojas, papildus darbības laikam).
42. Lai izvēlētos piemērotus dzirdes aizsarglīdzekļus, pēc pieprasījuma var tikt veikta trešdaļas oktāvas joslas analīze.

1. **ET – TEHNILISED ANDMED**
2. Mudel
3. 3.A Mootor
3.B HARJADETA
4. Masina maksimaalne elektriline võimsus
5. Mehaaniline võimsus
6. Pinge
7. Näidik
8. 8.A Käiguhoob
8.B Soontega alumiinium
9. Masina pikkus
10. Koonushammasratas
11. 11.A Kanderihmad
11.B Üks
12. 12.A Eesmise käepideme tüüp
12.B Kummi
13. 13.A Vibratsioonivastane süsteem
13.B Vibratsioonivastased elemendid ajamitorul
14. Juhtplaadi pikkus
15. Kett (ketisamm – sügavusnukk)
16. Keti kiirus
17. Õlipaagi maht
18. 18.A Õlipump
18.B Reguleeritav
19. Väikehammasratta hammaste arv
20. Mass (ilma juhtplaadi ja ketita)
21. Raadiomoodul
22. Sagedusriba
23. Maksimaalne saatja väljundvõimsus
24. Signaali leviala

MÄRKUS

Signaali intensiivsus sõltub keskkonningimustest ja mobiilsideterminalist. Leviala võib suurel määral varieeruda sõltuvalt välistest tingimustest, sh vastuvõtvast seadmest. Suletud ruumides ja metalltöketes (nt seinad, riulid, kohvrid) olemasolul võib leviala oluliselt väheneda.

26. Soovitatavad juhtplaadi ja keti kombinatsioonid
27. Mudel
28. Keti paksus ja samm
29. Juhtplaadi pikkus
30. Lõikepikkus

HOIATUS

Vale juhtplaadi/keti kombinatsiooni kasutamine suurendab tagasiviskumise ohtu. Kasutage ainult tootja poolt soovitatud juhtplaadi/keti kombinatsioone ning järgige tootjapoolseid teritamishuuseid.

32. Müra ja vibratsioon
33. Referentsstandardid
34. Helirõhk
35. Veamäär
36. Mõõdetud müravõimsuse tase
37. Garanteeritud müravõimsuse tase
38. Vibratsioonitase
39. (a) = Väärtus maksimaalsel kiirusel 9500 p/min.

HOIATUS

Elektrilise tööriista tegeliku kasutamise ajal võivad müra- ja vibratsioonitasemete väärtused erineda deklareeritud väärtustest sõltuvalt masina kasutusviisist ja eriti töödeldavast objektist.

41. Määrata tuleb operaatori kaitseks rakendatavad ohutusabinõud lähtuvalt masina tegelikest kasutustingimustest (võttes lisaks sisselülitatud ajale arvesse töötüüki kõiki muid osi nagu aeg, mil masin on välja lülitatud, ja kui masin on aktiivne).
42. Sobivate kuulmiskaitsevahendite valimiseks võite soovi korral kaasa saada kolmanda oktaavi sagedusala analüüsi.

1. **LT – TECHNINIAI DUOMENYS**
2. Modelis
3. 3.A Variklis
3.B BEŠEPETIS
4. Maksimali įrenginio elektros galia
5. Mechaninė galia
6. Maitinimo įtampa
7. Ekranas
8. 8.A Varomasis velenas
8.B Lankstusis aliuminis
9. Įrenginio ilgis
10. Kūginė krumplinė pavara
11. 11.A Peties diržai
11.B Vieneri
12. 12.A Priekinės vairo rankenos tipas
12.B Guminė
13. 13.A Antivibracijos sistema
13.B Antivibracijos elementai ant pavaros vamzdžio
14. Geležtės ilgis
15. Grandinė (žingsnis – matuoklis)
16. Grandinės apskukos
17. Alyvos bakelio talpa
18. 18.A Alyvos siurblys
18.B Reguluojamas
19. Dantratuko dantukų skaičius
20. Svoris (be geležtės ir grandinės)
21. Radijo modulis
22. Dažnių juosta
23. Didžiausia perduodamos išvesties galia
24. Signalo diapazonas
- 25.

PASTABA

Signalo intensyvumas priklauso nuo aplinkos sąlygų ir mobiliojo ryšio operatoriaus stoties. Diapazonas gali labai skirtis priklausomai nuo išorinių sąlygų, įskaitant signalo priėmimo įrenginį. Uždarose patalpose ir esant metalinėms užtvarams (pvz., sienoms, lentynoms, lagaminams) diapazonas gali žymiai sumažėti.

26. Rekomenduojami geležčių ir grandinių deriniai
27. Modelis
28. Grandinės storis ir žingsnis
29. Geležtės ilgis
30. Pjovimo ilgis
- 31.

⚠ ĮSPĖJIMAS



Naudojant netinkamą geležtės / grandinės derinį, padidėja atatrunkos rizika! Naudokite tik rekomenduojamus geležtės / grandinės derinius ir vadovaukitės gamintojo galandimo instrukcijomis.

32. Skleidžiamas triukšmas ir vibracijos
33. Nuorodiniai standartai
34. Garso slėgis
35. Nuokrypis
36. Išmatuotas garso galios lygis
37. Garantuotas garso galios lygis
38. Vibracijos lygis
39. (a) = vertė esant maksimaliam greičiui 9500 aps./min.
- 40.

⚠ ĮSPĖJIMAS

Faktiškai naudojant elektrinį įrankį garso sklaidos ir vibracijos reikšmės gali skirtis nuo deklaruotųjų, priklausomai nuo prietaiso naudojimo būdo ir ypač nuo konkretaus darbo pobūdžio.

41. Atsižvelgiant į poveikio esant faktinėms naudojimo sąlygoms įvertinimą (atsižvelgiant į visus eksploataavimo ciklo etapus, pavyzdžiui, laiką, kada prietaisas išjungiamas ir nenaudojamas, taip pat į eksploataavimo laiką) būtina identifikuoti apsaugos priemones, kad operatorius būtų apsaugotas.
42. Norint pasirinkti tinkamas klausos apsaugos priemones, pagal pageidavimą gali būti atlikta trečiosios oktavos diapazono analizė.

[1]	DICHIARAZIONE DI CONFORMITÀ	
[2]	Il sottoscritto,	EMAK spa via Fermi, 4 - 42011 Bagnolo in Piano (RE) ITALY
[3]	dichiara sotto la propria responsabilità che la macchina:	
[4]	• [4.A] Genere:	[4.B] POTATORE AD ASTA A BATTERIA
[5]	• Marca: / Tipo:	Oleo-Mac PPXi 530 - PPXi 530R/EFCO PTXi 530 - PTXi 530R
[6]	• Identificazione di serie:	C25 XXX 0001 - C25 XXX 9999 (OM PPXi 530) C26 XXX 0001 - C26 XXX 9999 (EF PTXi 530) C42 XXX 0001 - C42 XXX 9999 (OM PPXi 530R) C43 XXX 0001 - C43 XXX 9999 (EF PTXi 530R)
[7]	è conforme alle prescrizioni della Direttiva / Regolamento e successive modifiche o integrazioni:	2006/42/EC–2014/30/EU–2011/65/EU–2014/53/EU
[8]	[8.A] è conforme alle disposizioni delle seguenti norme armonizzate:	[8.B] EN ISO 12100 considerando quanto previsto dalla norma armonizzata EN ISO 11680-1:2022 e EN 62841-1:2015/A1:2025 – EN 62233:2008 – ETSI EN 301 489 - 1 V2.2.3 - 2019 – ETSI EN 301 489 - 17V3.2.4 - 2020 – ETSI EN 300 328 V2.2.2 - 2019
[9]	Fatto a:	Bagnolo in piano (RE) Italy - via Fermi, 4
[10]	Data:	2026-04-01
[11]	[11.A] Documentazione Tecnica depositata in:	[11.B] Sede Amministrativa. - Direzione Tecnica
[12]	  Luigi Bartoli - C.E.O.	

<ol style="list-style-type: none"> LV – ATBILSTĪBAS DEKLARĀCIJA Apakšā parakstījies, uz savu atbildību apliecinā, ka mašīna: 4.A Kategorija: 4.B AR AKUMULATORU DARBINĀMS SEKATORS Zīmols: /tips: Sērijas identifikācijas numurs: atbilst direktīvas/regulas noteikumiem un turpmākiem grozījumiem vai papildinājumiem: 8.A atbilst šādu harmonizētu standartu noteikumiem: 	<ol style="list-style-type: none"> 8.B EN ISO 12100, ņemot vērā harmonizētā standarta noteikumus EN ISO 11680-1:2022 un EN 62841-1:2015/A1:2025 – EN 62233:2008 – ETSI EN 301 489 - 1 V2.2.3 - 2019 – ETSI EN 301 489 - 17V3.2.4 - 2020 – ETSI EN 300 328 V2.2.2 - 2019 Ražots: Datums: 11.A Tehniskie dokumenti aizpildīti: 11.B Administratīvā daļa, tehniskā nodaļa Luidži Bartoli (Luigi Bartoli) – iestādes vadītājs
<ol style="list-style-type: none"> ET – VASTAVUSDEKLARATSIION Allakirjutānu deklareerib kāesolevaga, et masin: 4.A Kategooria: 4.B AKUTOITEGA VARREGA OKSASAAG Mark / tüüp: Seerianumber: Vastab direktiivi/määruse ja järgnevate muudatuste või lisade sätetele: 8.A Vastab järgmiste ühtlustatud standardite nõuetele: 	<ol style="list-style-type: none"> 8.B EN ISO 12100, võttes arvesse ühtlustatud standardite EN ISO 11680-1:2022 and EN 62841-1:2015/A1:2025 – EN 62233:2008 – ETSI EN 301 489 - 1 V2.2.3 - 2019 – ETSI EN 301 489 - 17V3.2.4 - 2020 – ETSI EN 300 328 V2.2.2 - 2019 sätteid Toodetud: Kuupäev: 11.A Tehniline dokumentatsioon on koostatud: 11.B peakorterites, tehnilisest osakonnast Luigi Bartoli – tegevdirektor

- | | |
|---|---|
| <ol style="list-style-type: none">1. LT – ATITIKTIES DEKLARACIJA2. Toliau pasirašęs asmuo3. savo atsakomybe pareiškia, kad šis mechanizmas:4. 4.A Kategorija:
4.B AKUMULIATORINIS TELESKOPINIS GENĖJIMO ĮRANKIS5. Prekės ženklas: /Tipas:6. Serijos identifikavimo numeris:7. atitinka direktyvos / reglamento ir vėlesnių pakeitimų ar papildymų nuostatas:8. 8.A atitinka toliau nurodytų suderintų standartų nuostatas: | <ol style="list-style-type: none">8.B EN ISO 12100 atsižvelgiant į darniojo standarto nuostatas EN ISO 11680-1:2022 ir EN 62841-1:2015/A1:2025 – EN 62233:2008 – ETSI EN 301 489 - 1 V2.2.3 - 2019 – ETSI EN 301 489 - 17V3.2.4 - 2020 – ETSI EN 300 328 V2.2.2 - 20199. Pagaminta:10. Data:11. 11.A Kur užpildyta techninė dokumentacija:
11.B administracijos būstinė. - Technikos departamentas12. Luigi Bartoli – Generalinis direktorius |
|---|---|

1 IEVADS	18	8 EKSPLOATĀCIJAS REŽĪMI UN DARBA	32
1.1 Kā lasīt šo rokasgrāmatu.....	18	METODES	32
2 MAŠĪNAS PĀRZINĀŠANA	19	8.1 Uzkaibe (att. 11).....	32
2.1 Mašīnas apraksts un izmantošanas joma	19	8.2 Eksploataācijas režīmi.....	32
2.2 Mašīnas sastāvdaļas	19	8.3 Darba metodes	33
2.3 Simbolu un brīdinājumu par drošību skaidrojums		8.3.1 Iegriezumi (att. 22)	33
(att. 2).....	20	8.4 Pēc darba.....	33
2.3.1 Informācija lietotājam.....	20	9 APKOPE	33
3 VISPĀRĪGI BRĪDINĀJUMI PAR MAŠĪNAS		9.1 Ķēdes asināšana.....	34
DROŠĪBU	21	9.2 Stienis.....	34
3.1 Vispārīgi brīdinājumi par drošību		9.3 Mašīnas dzesešana	34
elektroinstrumentiem	22	9.4 Eļļas filtrs.....	34
3.1.1 Brīdinājumi par sekatora drošību	24	9.5 Liela apkope	35
3.2 Individuālie aizsardzības līdzekļi (IAL).....	25	9.6 Apkopes tabula	35
4 EKSPLOATĀCIJAS NOTEIKUMI	26	10 PĀRVADĀŠANA	36
4.1 Papildu drošības prasības	26	11 GLABĀŠANA	36
4.2 Norādījumi par uzlādējamu akumulatoru		12 VIDES AIZSARDZĪBA	37
lietošanu	27	12.1 Izjaukšana un izmešana	37
5 SALIKŠANA	27	13 GARANTIJAS SERTIFIKĀTS	38
5.1 Stieņa un ķēdes piestiprināšana	28	14 PROBLĒMAS NOVĒRŠANA	39
5.2 Griešanas agregāta uzstādīšana (att. 8)	28		
5.3 Roktura un piedziņas caurules salikšana			
(att. 9).....	28		
5.4 Aizmugurējās aizsargierīces uzstādīšana.....	29		
5.5 Akumulatora ievietošana.....	29		
6 SAGATAVOŠANĀS EKSPLOATĀCIJAI	29		
6.1 Mašīnas pārbaude	29		
6.2 Akumulatora uzlāde	29		
6.3 Displejs (att. 13) (attiecas uz modeļiem PPXi 530 -			
- PTXi 530)	29		
6.4 Ķēdes smēreļļa	30		
6.4.1 Automātiska eļļošanas sistēma	30		
6.4.2 Eļļas plūsmas regulēšana (att. 19)	30		
7 MAŠĪNAS LIETOŠANA	31		
7.1 Iedarbināšana (att. 17) (attiecas uz PPXi 530 -			
PTXi 530).....	31		
7.2 Iedarbināšana (att. 18) (attiecas uz PPXi 530R -			
PTXi 530R)	31		
7.3 Mobilā lietotne.....	31		
7.3.1 Mašīnas pieslēgšana lietotnei.....	31		
7.3.2 Lietotnes izmantošana pirmo reizi	31		
7.4 Motora apturēšana (att. 18).....	31		
7.5 Mašīnas izslēgšana (att. 17) (attiecas uz			
modeļiem ar displeju PPXi 530 - PTXi 530)	31		

1 IEVADS

Paldies, ka izvēlējāties "Emak" izstrādājumu.

Mūsu tirdzniecības pārstāvu un pilnvaroto darbinīcu tikls vienmēr ir pilnīgā jūsu rīcībā, ja jums rodas kāda vajadzība.

BRĪDINĀJUMS

Lai pareizi lietotu mašīnu un nepieļautu nelaimes gadījumu rašanos, neuzsāciet darbu, pirms neesat uzmanīgi izlasījuši šo rokasgrāmatu.

BRĪDINĀJUMS

Šī rokasgrāmata ir jāglabā kopā ar mašīnu visu tās kalpošanas laiku.

BRĪDINĀJUMS

DZIRDES SABOJĀŠANAS RISKS. Normālos lietošanas apstākļos šī mašīna var radīt operatoram personisku un ikdienas trokšņu līmeni, kas ir vienāds ar vai lielāks par 85 dB (A).

Tajā jūs atradīsiet skaidrojumus par dažādu detaļu darbību, kā arī norādījumus par nepieciešamajām pārbaudēm un tehnisko apkopi.

BRĪDINĀJUMS

Izlasiet arī akumulatora un akumulatora lādētāja lietošanas un apkopes rokasgrāmatu!

PIEZĪME

Šajā rokasgrāmatā iekļautie apraksti un ilustrācijas nav saistošas. Ražotājs patur tiesības veikt jebkādas pārveidojumus, ko uzskata par nepieciešamiem, bez šīs rokasgrāmatas grozīšanas.

Attēli ir paredzēti tikai ilustratīviem nolūkiem. Faktiskās sastāvdaļas var atšķirties no attēlos redzamajām. Ja šaubāties, sazinieties ar pilnvarotu servisa centru.

1.1 KĀ LASĪT ŠO ROKASGRĀMATU

Rokasgrāmata ir sadalīta nodaļās un punktos. Katrs punkts ir attiecīgās nodaļas apakšlīmenis. Atsauces uz virsrakstiem vai punktiem ir sniegtas kopā ar saīsinājumu "nod." vai norādi "punkts", pirms kura ir attiecīgais numurs. Piemērs: "2. nodaļa".

Papildus ekspluatācijas norādījumiem šajā rokasgrāmatā ir punkti, kuriem jāpievērš īpaša uzmanība. Šādi punkti ir apzīmēti ar tālāk aprakstītajiem simboliem:

BRĪDINĀJUMS

Ja pastāv nelaimes gadījumu vai personīgu, pat nāvējošu, traumu gūšanas vai smagu īpašuma bojājumu risks.

BĪSTAMĪBAS PAZIŅOJUMS

Ja pastāv mašīnas vai atsevišķu tās sastāvdaļu sabojāšanas risks.

PIEZĪME

Sniedz papildu informāciju par iepriekš norādīto drošības ziņojumu.

Cipari šajā lietošanas instrukcijā ir norādīti kā 1, 2, 3 un tā tālāk. Attēlos norādītās sastāvdaļas ir apzīmētas ar burtiem vai cipariem atkarībā no katra gadījuma. Atsauce uz sastāvdaļu C 2. attēlā ir norādīta šādi: "Skat. C, 2. att." vai vienkārši "(C, 2. att.)".

2 MAŠĪNAS PĀRZINĀŠANA

2.1 MAŠĪNAS APRAKSTS UN IZMANTOŠANAS JOMA

Šī mašīna ir dārkopības rīks. Tas ir sekators ar elektromotoru, kas darbojas no akumulatora. Lietotājs var darbināt galvenās vadības ierīces, vienmēr saglabājot drošu attālumu no griešanas ierīces.

Paredzētais pielietojums

Šī mašīna ir izstrādāta un izgatavota zaru griešanai.

Nepareiza lietošana

BRĪDINĀJUMS

Mašīnu drīkst lietot tikai zaru griešanai. Citu materiālu griešana ir aizliegta. Vibrācijas un atsitiens ir atšķirīgs un var netikt ievērotas drošības prasības. Nelietojiet sekatoru kā sviru priekšmetu celšanai, pārvietošanai vai priekšmetu sadalīšanai; nenostipriniet to arī uz fiksētiem balstiem. Sekatora jūgvārpstai ir aizliegts uzstādīt jebkādus citus instrumentus vai izmantot to citādi, nekā norādījis ražotājs.

BRĪDINĀJUMS

Nedrīkst zāgēt sliktos laika apstākļos, sliktas redzamības apstākļos, kad ir pārāk auksts vai pārāk karsts. Pārliecinieties, vai nav sausu zaru, kas var nokrist.

BRĪDINĀJUMS

Šo mašīnu drīkst lietot tikai cilvēki ar pieredzi tās lietošanā, kuri pārzina tās ekspluatāciju un drošu lietošanu. Ja aizdodat kādam šo mašīnu, iedodiet līdzī arī lietošanas rokasgrāmatu un pārliecinieties, vai pirms mašīnas lietošanas šis cilvēks ir to izlasījis.

Lietošana, kas atšķiras no iepriekš minētās, var būt bīstama un izraisīt traumas un/vai īpašuma bojājumus. Tālāk ir minēti nepareizas lietošanas piemēri (tie nav vienīgie nepareizas lietošanas veidi):

- mašīnas izmantošana slaucīšanai;
- dzīvzogu apgriešanai vai citiem darbiem, kuros griešanas ierīce netiek izmantota zemes līmenī;
- mašīnas izmantošana tādu materiālu griešanai, kas nav augu izcelsmes materiāli;
- mašīnas izmantošana vairāk nekā vienam cilvēkam vienlaikus;
- kompostēšanas materiālu smalcināšana;
- tādu stieņu un ķēžu izmantošana, kas nav norādītas tabulā lpp. 10). Smagu traumu gušanas vai bojājumu izraisīšanas risks.

Nepareizas mašīnas lietošanas rezultātā tiek anulēta garantija un nav spēkā ražotāja atbildība; tādā gadījumā lietotājs pats atbild par izmaksām, kas rodas bojājumu vai traumu rezultātā lietotājam vai citiem.

2.2 MAŠĪNAS SASTĀVDAĻAS

att. 1 ir attēloti ierīces galvenie komponenti:

1. Izbīdāma piedziņas caurule
2. Stienis
3. Ķēde
4. Eļļas tvertne
5. Eļļas ielietnes vāciņš
6. Ķēdes eļļas regulēšanas skrūve
7. Eļļas atdures skrūve
8. Stieņa fiksējošais uzgrieznis
9. Ķēdes regulēšanas skrūve
10. Ķēdes aizsargs
11. Stieņa pārsegs
12. Satveršanas zona
13. Aizmugurējā aizsargierīce
14. Akumulators
15. Energobloks
16. Aizmugurējais rokturis
17. Droseles svira
18. Drošības svira (attiecas uz modeļiem PPXi 530 - PTXi 530)
19. Drošības svira (attiecas uz modeļiem PPXi 530R - PTXi 530R)
20. Displejs

21. Uzskabes stiprinājums

2.3 SIMBOLU UN BRĪDINĀJUMU PAR DROŠĪBU SKAIDROJUMS (ATT. 2)

1.



BRĪDINĀJUMS

Ja šo mašīnu nelieto pareizā veidā, tā var būt bīstama jums pašam un citiem.

2. Apkārtējiem cilvēkiem ir jāatrodas drošā atstatumā.
3. Elektriskās strāvas trieciena vai elektrošoka risks - saglabāt drošu attālumu no elektrolinjām.
4. Pirms šā elektroinstrumenta lietošanas uzmanīgi izlasiet instrukciju un apkopes rokasgrāmatu.
5. Lietojiet aizsargķiveri, brilles un ausu aizsargus.
6. Izmantojiet lietošanai apstiprināta tipa aizsargcimdus.
7. Uzvelciet aizsargapavus ar neslidošām zolēm.
8. Pirms apkopes veikšanas izņemiet akumulatoru.
9. Nepakļaut lietus (vai mitruma) iedarbībai.
10. CE atbilstības marķējums.
11. Mašīnas tips: **SEKATORS**.
12. Sērijas numurs.
13. Ražošanas gads.
14. Barošanas spriegums. Līdzstrāvas ierīce.
15. Skatiet nodaļu 2.3.1 *Informācija lietotājam*.

2.3.1 Informācija lietotājam



Izstrādājums atbilst Direktīvām 2011/65/EK un 2012/19/EK par dažu bīstamu vielu izmantošanas ierobežošanu elektriskās un elektroniskās iekārtās un par atkritumu likvidēšanu no šādām iekārtām.

Ja ir šis simbols, tas nozīmē, ka kalpošanas laika beigās tā **obligāti** jāsavāc atsevišķi no citiem atkritumiem.

Kad iekārtai vairs nevar veikt apkopi, lietotājam tā ir jānogādā speciālā atkritumu šķirošanas centrā, kas paredzēts elektrisku un elektronisku iekārtu atkritumiem, vai, ja lietotājs iegādājas **jaunu tāda paša tipa izstrādājumu, jāatdod izplatītājam apmaiņā pret jaunu (atpakaļnodrošināšanas sistēma)**.

Pareizas šķiroto atkritumu savākšanas rezultātā izmestās iekārtas var nosūtīt uz videi nekaitīgu pārstrādi, apstrādi un likvidēšanu; tādējādi netiek negatīvi ietekmēta vide un cilvēku veselība, kā arī tiek veikta iekārtas ražošanā izmantoto materiālu reģenerācija.

Neatļauta atkritumu izmešana ir bezatbildīga rīcība, kas ir sodāma pēc likumiem.



BRĪDINĀJUMS

Izmetiet akumulatorus atsevišķi no mašīnas!



BRĪDINĀJUMS

Izlasiet arī akumulatora un akumulatora lādētāja lietošanas un apkopes rokasgrāmatu!

3 VISPĀRĪGI BRĪDINĀJUMI PAR MAŠĪNAS DROŠĪBU

BRĪDINĀJUMS

Izlasiet visus šai ierīcei pievienotos brīdinājumus par drošību, instrukcijas, specifikācijas, un apskatiet attēlus. Ja netiek ievērotas tālāk sniegtās instrukcijas, var rasties elektriskās strāvas trieciens, ugunsgrēks un/vai var tikt gūtas smagas traumas.

BRĪDINĀJUMS

Šī mašina ir ātrs, ērts un efektīvs darba rīks, ja to izmanto pareizi. Ja mašīnu lieto nepareizi vai neievērojot nepieciešamos piesardzības pasākumus, tā var būt bīstama. Lai nodrošinātu drošību un komfortu, obligāti ievērojiet šajā rokasgrāmatā sniegtos norādījumus par drošību.

BRĪDINĀJUMS

Darba laikā šis izstrādājums rada elektromagnētisku lauku! Dažos apstākļos šis lauks var mijiedarboties ar aktīviem vai pasīviem medicīniskiem implantiem! Lai samazinātu smagu vai nāvējošu traumu gūšanas risku, mēs iesakām cilvēkiem ar medicīniskiem implantiem pirms šā izstrādājuma lietošanas konsultēties ar savu ārstu un medicīniskā implanta ražotāju!

BRĪDINĀJUMS

Operatoram ir jābūt apmācītam veikt visas rokasgrāmatā aprakstītās darbības.

BRĪDINĀJUMS

Lai izslēgtu mašīnu, nobloķējiet to un 5 sekundes spiediet droseles sviru.

BRĪDINĀJUMS

Kad mašina darbojas, vienmēr stingri turiet satveršanas zonu (A, att. 23) ar kreiso roku. Ķermenim vienmēr jāatrodas piedziņas caurules kreisajā pusē. Nedrīkst satvert ierīci, sakrustojot rokas. Šie norādījumi jāievēro arī kreījiem.

BRĪDINĀJUMS

Pirms mašīnas ieslēgšanas nofiksējiet izbīdāmo stieni.

PIEZĪME

Valsts noteikumos var būt noteikti mašīnas lietošanas ierobežojumi.

Saglabājiet visus brīdinājumus un instrukcijas, lai turpmāk varētu tajos ieskatīties.

1. Mašīnu drīkst darbināt tikai tad, ja ir saņemti konkrēti norādījumi par tās lietošanu. Lietotājiem, kuri mašīnu lieto pirmo reizi, pirms darba ir rūpīgi jāiepazīstas ar mašīnas darbības principu.
2. Mašīnu drīkst lietot tikai pieauguši cilvēki labā fiziskajā stāvoklī, kuri ir izlasījuši lietošanas instrukciju.
3. Nelietojiet bojātus akumulatorus. Izmantojiet tikai oriģinālus akumulatorus.
4. Nepļaujiet citu barošanas kabelu tuvumā.
5. Nepieskarieties bīstamajām kustīgajām daļām, kamēr mašina nav izslēgta un bīstamās kustīgās daļas nav pilnīgi apturētas.
6. Pārtrauciet izmantot mašīnu, ja tuvumā atrodas cilvēki, jo īpaši bērni, vai dzīvnieki.
7. Strādājiet tikai dienasgaismā.
8. Pirms mašīnas izmantošanas un pēc jebkura trieciena pārbaudiet, vai uz mašīnas nav nodiluma vai bojājuma pazīmju un veiciet nepieciešamos labojumus.
9. Nekādā gadījumā neizmantojiet mašīnu ar bojātām aizsargierīcēm, kā arī tad, ja to trūkst.
10. Nekādā gadījumā netuviniet rokas un kājas griešanas ierīcēm, īpaši tad, kad mašina tiek iedarbināta.
11. Pirms mašīnas iedarbināšanas pārbaudiet, vai droseles svira darbojas brīvi.
12. Pirms mašīnas iedarbināšanas pārliecinieties, vai ķēde var brīvi kustēties un vai tā nesaskaras ar svešķermeņiem.
13. Pievienotās uzkabes lietošana ir obligāta.

14. Nekādā gadījumā neuzstādiēt metāla griešanas instrumentus.
15. Nekādā gadījumā neizmantojiet rezerves daļas vai piederumus, ko nav piegādājis vai ieteicis ražotājs.
16. Pirms pārbaūžu veikšanas, tīrīšanas vai mašīnas apkopes veikšanas, kā arī tad, kad mašīna netiek izmantota, izņemiet akumulatoru no tā korpusa.
17. Vienmēr pārliecinieties, vai dzesēšanas vārstos nav grūžu.
18. Pēc katras lietošanas reizes izņemiet akumulatoru no tā korpusa un pārbaudiet, vai nav bojājumu.
19. Glabājiet mašīnu vietā, kur tai nevar piekļūt bērni.
20. Neizmantojiet mašīnu sliktos laikos, īpaši negaisa laikā.
21. Aizdodot vai nododot mašīnu kādam citam, obligāti izņemiet akumulatoru.
22. Drikt pierīkot tikai tādas ierīces, ko ir piegādājis ražotājs.
23. Uzturiet visas uzlīmes par bīstamību un drošību ideālā stāvoklī. Ja tās ir sabojātas vai nodilušas, nekavējoties nomainiet tās (skat. nodaļu 2.3 *Simbolu un brīdinājumu par drošību skaidrojums (att. 2)*).
24. Nemēģiniet veikt tehnisko apkopi vai remontu; lietotājs drikt veikt tikai parastu apkopi. Visi pārējie darbi jāuztīc pilnvarotam servisa centram.
25. Iepazīstieties ar vadības ierīcēm un pareizu mašīnas lietošanu.
26. Obligāti ievērojiet norādījumus par apkopi.
27. Katru dienu pārbaudiet mašīnu, lai pārliecinātos, ka visas drošības ierīces un citas ierīces ir labā darba kārtībā.
28. Nelietojiet mašīnu, ja tā ir bojāta, nekvalitatīvi saremontēta, nepareizi salikta vai pārveidota. Nemēģiniet noņemt, sabojāt vai apiet kādu no drošības ierīcēm.
29. Šo mašīnu drikt lietot tikai cilvēki ar pieredzi tās lietošanā, kuri pārzina tās ekspluatāciju un drošu lietošanu. Ja aizdodat kādam šo mašīnu, iedodiet līdzi arī lietošanas rokasgrāmatu un pārliecinieties, vai pirms mašīnas lietošanas šis cilvēks ir to izlasījis.
30. Obligāti sazinieties ar izplatītāju, lai saņemtu sīkāku informāciju.
31. Saglabājiet šo instrukciju un pirms mašīnas lietošanas pārskatiet to.
32. Lūdzu, ievērojiet, ka īpašnieks vai lietotājs ir atbildīgs par jebkuriem negadījumiem vai bojājumiem, kas nodarīti citiem cilvēkiem vai viņu īpašumam.

3.1 VISPĀRĪGI BRĪDINĀJUMI PAR DROŠĪBU ELEKTROINSTRUMENTIEM

Brīdinājumos minētais “elektroinstruments” ir jūsu elektroinstruments, kas tiek darbināts, izmantojot akumulatoru.

Drošība darba zonā

- a. **Darba zonā ir jābūt kārtībai un tai jābūt labi apgaismotai.** Nekārtīgās vai tumšās darba zonās negadījumi rodas biežāk.
- b. **Neizmantojiet elektroinstrumentus tādā eksplozīvā atmosfērā, kur ir uzliesmojoši šķidrums, gāzes vai putekļi.** Elektroinstrumenti rada dzirksteles, kas var aizdedzināt putekļus vai dūmus.
- c. **Neizmantojiet elektroinstrumentu bērnu un blakusstāvētāju klātbūtnē.** Izklaidības dēļ jūs varat zaudēt kontroli.

Elektrodrošība

- a. **Elektroinstrumenta kontaktspraudnim ir jāatbilst kontaktligzdai. Kontaktspraudni nedrīkst nekādā veidā mainīt. Ar izemētiem elektroinstrumentiem nedrīkst izmantot adapteru kontaktspraudņus.** Lietojot atbilstošus kontaktspraudņus un kontaktligzdas, tiek samazināts elektriskās strāvas trieciena rašanās risks.
- b. **Nepieļaujiet ķermeņa saskari ar zemētām virsmām, piemēram, caurulēm, radiatoriem, režģiem un ledusskapjiem.** Ja jūsu ķermenis ir saņemts, elektriskās strāvas trieciena risks paaugstinās.
- c. **Nepakļaujiet elektroinstrumentus lietu un mitrumam.** Ja elektroinstrumentā iekļūst ūdens, tas paaugstina elektriskās strāvas trieciena risku.
- d. **Nelietojiet strāvas vadu nepareizi. Nekādā gadījumā neizmantojiet strāvas vadu elektroinstrumenta pārnēsāšanai, vilkšanai vai atvienošanai no elektropadeves. Strāvas vads nedrīkst atrasties karstuma, eļļu, asu malu un kustīgu detaļu tuvumā.** Ja vads ir bojāts vai savijies, paaugstinās elektriskās strāvas trieciena risks.
- e. **Strādājot ar elektroinstrumentu ārpus telpām, izmantojiet tādu pagarinātāju, kas ir piemērots lietošanai ārpus telpām.** Izmantojot ārpus telpām lietojamu vadu, tiek samazināts elektriskās strāvas trieciena risks.
- f. **Izmantojiet elektroinstrumentu mitrā vietā, lietojiet paliekošās strāvas ķēdes pārtraucēju.** Ja lieto paliekošās strāvas ķēdes pārtraucēju, tiek samazināts elektriskās strāvas trieciena risks.

Individuālā aizsardzība

- a. **Strādājot ar elektroinstrumentu, esiet modrs, sekojiet līdzi darāmajam darbam un izmantojiet veselo saprātu. Neizmantojiet elektroinstrumentu, kad esat noguris, kā arī narkotiku, alkohola vai medikamentu ietekmē.** Strādājot ar elektroinstrumentiem, mirklis izklaidības var izraisīt smagas traumas.
- b. **Izmantojiet individuālos aizsardzības līdzekļus. Obligāti valkājiet acu aizsargierīces.** Tādi individuālie aizsardzības līdzekļi kā putekļu maska, aizsargapavi ar neslīdošām zolēm, cieta ķivere un dzirdes aizsarglīdzekļi, lietojot tos atbilstoši apstākļiem, samazina traumu gūšanas risku.
- c. **Nepieļaujiet elektroinstrumenta nejausu iedarbināšanu. Pirms instrumenta pieslēgšanas barošanas avotam un/vai akumulatoram, tā paņemšanas vai pārnēsāšanas pārlicinieties, vai pārslēgs ir izslēgtā stāvoklī.** Elektroinstrumenta pārnēsāšana ar pirkstu uz pārslēga un strāvas pieslēgšana, kad slēdzis ir ieslēgtā stāvoklī, var izraisīt nelaimes gadījumus.
- d. **Pirms elektroinstrumenta ieslēgšanas izņemiet visas regulēšanas atslēgas un uzgriežņu atslēgas.** Ja pie rotējošas elektroinstrumenta detaļas ir piestiprināta regulēšanas atslēga vai uzgriežņu atslēga, var tikt gūtas traumas.
- e. **Nesniedzieties pāri. Stingri stāviet uz zemes un vienmēr saglabājiet labu līdzsvaru,** lai varētu labāk kontrolēt elektroinstrumentu negaidītās situācijās.
- f. **Ģērbieties atbilstoši. Nevalkājiet plandošu apģērbu vai rotaslietas. Netuviniet matus un apģērbu kustīgām daļām.** Plandošs apģērbs, rotaslietas vai gari mati var ieķerties kustīgās daļās.
- g. **Ja ierīces ir paredzētas pieslēgšanai putekļu novadīšanas un savākšanas iekārtām, pārlicinieties, vai tās ir pieslēgtas un tiek pareizi lietotas.** Putekļu savākšana var samazināt ar putekļiem saistītu bīstamību.
- h. **Nedrīkst pieļaut, lai biežas instrumenta lietošanas rezultātā iegūtās tā labās pārzināšanas dēļ pazeminātos modrības līmenis un netiktu ievēroti ar instrumentu saistītie drošības principi.** Bezbrūpīga rīcība var izraisīt smagas traumas dažu sekundes daļu laikā.

Elektroinstrumenta lietošana un apkope

- a. **Nepārslogojiet elektroinstrumentu. Izmantojiet darbam piemērotu elektroinstrumentu.** Izmantojot pareizo elektroinstrumentu, darbs tiek paveikts labāk un drošāk, tādā ātrumā, kādam tas ir paredzēts.
- b. **Neizmantojiet elektroinstrumentu, ja to nevar ieslēgt un izslēgt ar pārslēgu vai, ja tas pareizi neizslēdzas.** Elektroinstrumentu, kuru nevar kontrolēt ar pārslēga palīdzību, ir bīstams un ir jālabo.
- c. **Pirms elektroinstrumentu regulēšanas, piederumu maiņas vai to novietošanas glabāšanā atvienojiet kontaktspraudni no strāvas kontaktligzdas un/vai izņemiet akumulatoru no instrumenta, ja to var izdarīt.** Šādi profilaktiski drošības pasākumi samazina elektroinstrumenta nejausu iedarbināšanas risku.
- d. **Glabājiet elektroinstrumentus vietā, kur tiem nevar piekļūt bērni, un neļaujiet to darbināt cilvēkiem, kuri to nepazīst vai nav izlasījuši šīs instrukcijas.** Nepieredzējušu lietotāju rokās elektroinstrumenti ir bīstami.
- e. **Elektroinstrumentu un to piederumu apkope. Pārlicinieties, vai instrumenta kustīgās detaļas ir izlīdzinātas un nav iesprūdušas, vai nav saplusušu vai bojātu detaļu vai citu apstākļu, kas kavē pareizu elektroinstrumenta darbību. Ja elektroinstrumenti ir bojāti, pirms lietošanas lieciet to salabot.** Daudzi negadījumi rodas slikti uzturētu elektroinstrumentu dēļ.
- f. **Uzturiet griezējierīces asas un tīras.** Pareizi uzturēti griešanas instrumenti ar asām griezējmalām rada mazāk traucējumu un ir vieglāk vadāmi.
- g. **Lietojiet elektroinstrumentu, piederumus, griešanas ierīces u.c. atbilstoši šai instrukcijai, ņemot vērā darba apstākļus un veicamo darbu.** Ja elektroinstrumentu izmanto tādiem darbiem, kādiem tas nav paredzēts, var tikt izraisītas bīstamas situācijas.
- h. **Uzturiet rokturus un satveršanas virsmas sausas un tīras; uz tām nedrīkst atrasties eļļa un smērvielas.** Ar slideniem rokturiem un satveršanas virsmām nevar droši strādāt un kontrolēt instrumentu negaidītās situācijās.

Ar akumulatoru darbināma instrumenta lietošana un apkope

- a. **Uzlādējiet akumulatorus tikai, izmantojot ražotāja ieteiktus lādētājus.** Ja izmanto tādu lādētāju, kas nav paredzēts instrumenta akumulatoram, var tikt izraisīta aizdegšanās.
- b. **Lietojiet elektroinstrumentus tikai ar saderīgiem akumulatoru blokiem.** Jebkuru citu akumulatoru bloku izmantošana var izraisīt traumas vai aizdegšanos.
- c. **Kad akumulators netiek lietots, to nedrīkst glabāt kopā ar citiem metāla priekšmetiem, piemēram, papīra saspraudēm, monētām, atslēgām, naglām, skrūvēm un citiem maziem metāla priekšmetiem, kuri var radīt savienojumu starp spailēm.** Akumulatora spaiļu īsslēguma rašanās var radīt traumas vai izraisīt aizdegšanos.

- d. **Ja akumulatoru nelieto pareizi, no tā var izteciēt šķidrums; nepieļaujiet saskari ar šo šķidrumu. Ja notiek nejauša saskare ar šķidrumu, skalojiet skarto vietu ar ūdeni. Ja šķidrums iekļūst acīs, nekavējoties vērsieties pie ārsta.** Akumulatora šķidrums var izraisīt ādas kairinājumu vai apdegumus.
- e. **Nelietojiet bojātu vai pārveidotu akumulatoru bloku vai instrumentu.** Bojātu vai pārveidotu akumulatoru bloku darbība var būt neparedzama un izraisīt aizdegšanos, eksploziju vai radīt traumu gūšanas risku.
- f. **Akumulatoru un akumulatoru bloku nedrīkst pakļaut ugunij un pārmērīgi augstai temperatūrai.** Ja tie tiek pakļauti ugunij vai temperatūrai, kas pārsniedz 130°C (265°F), var notikt eksplozija.
- g. **Ievērojiet norādījumus par pareizu akumulatoru uzlādi un neuzlādējiet akumulatoru vietās, kur apkārtējā temperatūra ir atšķirīga no instrukcijā norādītās temperatūras.** Ja akumulatoru uzlādē nepareizi vai tādā temperatūrā, kas ir ārpus norādītā temperatūras diapazona, akumulators var tikt sabojāts un var palielināties aizdegšanās risks.

Apkope

- a. **Elektroinstrumenta apkope ir jāveic kvalificētam remonta speciālistam, izmantojot tikai identiskas rezerves daļas.** Tādējādi tiek saglabāta elektroinstrumenta drošība.
- b. **Nekādā gadījumā nedrīkst veikt bojāta akumulatoru bloka apkopi.** Akumulatoru apkopi drīkst veikt tikai ražotājs vai ražotāja pilnvarotos servisa centros.

3.1.1 Brīdinājumi par sekatora drošību

Vispārīgi brīdinājumi par sekatora drošību

- a. **Kamēr sekators darbojas, netuviniet nevienu ķermeņa daļu ķēdei un asmenim. Pirms sekatora iedarbināšanas pārliecinieties, vai ķēde un asmens ne ar ko nesaskaras.** Strādājot ar sekatoru, mirklis izklaidības var izraisīt smagas traumas operatoram vai citiem.
- b. **Lietošanas laikā obligāti turiet sekatoru ar abām rokām.** Ja to stingri tur ar abām rokām, netiek pieļauta kontroles zaudēšana.
- c. **Lai samazinātu elektriskās strāvas trieciena risku, nekādā gadījumā nelietojiet sekatoru elektroliniju tuvumā.** Saskare vai izmantošana elektroliniju tuvumā var radīt smagus savainojumus vai elektriskās strāvas triecienu, kā rezultātā var iestāties nāve.
- d. **Turiet sekatoru aiz izolētajām satveršanas virsmām, jo ķēde vai asmens var saskarties ar slēptiem vadiem vai pašas iekārtas strāvas vadu.** Ja ķēde vai asmeņi saskaras ar enerģizētiem vadiem, var enerģizēties arī sekatora metāla detaļas, potenciāli izraisot operatoram elektriskās strāvas triecienu.
- e. **Strādājot ar mašīnu, obligāti uzvelciet aizsargapavus ar neslidošām zolēm. Nestrādājiet ar mašīnu basām kājām vai sandalēs ar atklātiem purngaliem.** Tādējādi tiek samazināta pēdu savainošanas iespējamība.
- f. **Izmantojot sekatoru virs galvas, obligāti lietojiet galvas aizsarglīdzekļus.** Kritoši zari var smagi savainot cilvēkus.
- g. **Vienmēr saglabājiet stabilu stāvokli un darbiniet sekatoru tikai, stingri stāvot ar abām kājām uz zemes.** Ja stāv uz slidenām un nestabilām virsmām, var tikt zaudēts līdzsvars vai kontrole pār mašīnu.
- h. **Nelietojiet sekatoru, atrodoties kokā, uz kāpnēm vai, stāvot uz kāda nestabila pamata, lai nepieļautu līdzsvara, kontroles zudumu un savainojumus.**
- i. **Glabājiet visus strāvas un citus vadus drošā attālumā no darba zonas.** Strāvas un citi vadi var būt paslēpti kokos, kur tie nav redzami, un tos var nejauši pārgriezt ar ķēdi vai asmeni.
- j. **Nelietojiet sekatoru sliktos laika apstākļos, it īpaši, kad pastāv zibens risks.** Tādējādi tiek samazināts risks ciest no zibens spēriena.
- k. **Zāgējot zaru, kas ir nospriegots, uzmanieties no zara atlēkšanas.** Kad koka šķiedru priegojums tiek atlaists, zars atlaižas kā atspere un tas var trāpīt operatoram un/vai pa sekatoru, liekot operatoram zaudēt kontroli pār to.
- l. **Esiet īpaši uzmanīgi, zāgējot krūmus un jaunus kokus.** Plāns materiāls var nobloķēt ķēdi vai asmeni un tikt uzņemts virs operatoram, liekot tam zaudēt līdzsvaru.
- m. **Pārnēsājot sekatoru izslēgtā veidā, esiet uzmanīgi, lai nenospiestu nevienu strāvas slēdzi, un netuviniet ķēdi vai asmeni savam ķermenim.** Ja ar sekatoru rīkojas pareizi, tiek samazināta iespējamība nejauši saskarties ar kustīgu ķēdi vai asmeni.
- n. **Kad sekators tiek pārnēsāts vai glabāts, obligāti uzlieciet pārsegu uz griezējierīces.** Ja ar sekatoru rīkojas pareizi, tiek samazināta iespējamība nejauši saskarties ar kustīgu ķēdi vai asmeni.

- o. **Nemot laukā iesprūdušus materiālus vai rikojoties ar sekatoru, izslēdziet visus strāvas slēdzus un atvienojiet strāvas vadu.** Negaidīta sekatora darbība iesprūdušu materiālu izņemšanas vai apkopes veikšanas laikā var izraisīt smagas traumas.
- p. **Grieziet tikai koku. Neizmantojiet sekatoru tādos nolūkos, kādiem tas nav paredzēts. Piemēram: neizmantojiet sekatoru metāla, plastmasas un tāda veida mūrniecības vai būvniecības materiālu zāģēšanai, kas nav koks.** Ja sekatoru izmanto darbiem, kuriem tas nav paredzēts, var tikt izraisītas bīstamas situācijas.

Atsitiena cēloņi un piesardzības pasākumi operatoram

Atsitieni var rasties, kad virzošā stieņa priekšgals pieskaras priekšmetam, vai kad koks saslēdzas un saspiež zāģēšanas ķēdi zāģējumā.

Gala saskares dēļ dažos gadījumos var rasties pēkšņa atgriezeniska reakcija, kad virzošais stienis tiek pasists uz augšu un atpakaļ operatora virzienā. Kad sekatora ķēde tiek iespiesta virzošā stieņa virspusē, virzošais stienis var tikt ātri pagrūsts atpakaļ operatora virzienā. Jebkura no šīm reakcijām var izraisīt kontroles zaudēšanu pār sekatoru, kā rezultātā var tikt gūtas smagas traumas. Nedrīkst paļauties tikai uz zāģi iebūvētajām aizsargierīcēm. Lietojot sekatoru, ir jāveic vajadzīgie pasākumi, lai darba laikā nerastos negadījumi un netiktu gūtas traumas.

Atsitieni ir zāģa nepareizas lietošanas un/vai nepareizu darbības procedūru vai apstākļu rezultāts, un no tā var izvairīties, veicot tālāk norādītos piesardzības pasākumus:

- a. **Saglabājiet stingru tvērienu, ar ikšiem un citiem pirkstiem aptverot sekatora rokturus, turot abas rokas uz sekatora un turot ķermeni un rokas tā, lai varētu pretoties atsitiena spēkam.** Operators var kontrolēt atsitiena spēku, ja tiek veikti pienācīgi piesardzības pasākumi. Neatlaidiet sekatoru.
- b. **Nedrīkst liekties pāri un zāģēt augstumā, kas pārsniedz plecu augstumu.** Tādējādi var izvairīties no nejaušas gala saskares un var labāk kontrolēt sekatoru negaidītās situācijās.
- c. **Nomaiņai lietojiet tikai ražotāja norādītos virzošos stieņus un zāģa ķēdes.** Nepareizu virzošo stieņu un zāģu ķēžu nomaiņas rezultātā ķēde var saplīst un/vai var rasties atsitieni.
- d. **Ievērojiet ražotāja norādījumus par sekatora asināšanu un apkopi.** Ja samazina dziļuma mērierīces augstumu, var rasties vairāk atsitieniu;

3.2 INDIVIDUĀLIE AIZSARDZĪBAS LĪDZEKĻI (IAL)

Individuālie aizsardzības līdzekļi (IAL) ir jebkurš aprīkojums, kas paredzēts operatora izmantošanai, lai aizsargātu viņu pret vienu vai vairākiem riskiem, kuri var apdraudēt darba drošību vai veselību, kā arī jebkura šim nolūkam paredzēta ierīce vai piederums. Lietojot IAL, netiek novērsts trauma gūšanas risks, bet, ja notiek negadījums, tiek mazināts trauma smagums.

Tālāk ir sniegts saraksts ar individuālajiem aizsardzības līdzekļiem, kas jālieto, ekspluatējot šo mašīnu:

- **Uzvelciet pret sagriešanu izturīgus aizsargapavus ar neslidošām zolēm un metāliskiem purngaliem.**
- **Lietojiet aizsargbrilles vai sejas aizsargus.** Izmestie priekšmeti var tikt izmesti un radīt nopietnas acu traumas.
- **Izmantojiet dzirdes aizsarglīdzekļus, piemēram, ausu aizsargus vai ausu aizbāžņus.**



BRĪDINĀJUMS

Izmantojot dzirdes aizsarglīdzekļus, ir jābūt piesardzīgākiem, jo tie ierobežo jūsu spējas dzirdēt skaņas, kas norāda uz bīstamību (kļiedzienus, signalizāciju u. c.). Piemēroti aizsarglīdzekļi samazina dzirdes zuduma risku.

- **Uzvelciet pret sagriešanu izturīgus cimdus ar maksimālu aizsardzību pret vibrācijām.**
- **Valkājiet pārbaudītu aizsargapgērbi. Uzvelciet cieši pieguļošu, pret sagriešanu izturīgu apģērbu un aizsargkiveri.**
- **Valkājiet pārbaudītu aizsargapgērbi. Ideāls variants ir aizsargjaka un kombinezons.**



BRĪDINĀJUMS

Lielākā daļa negadījumu, kas saistīti ar mašīnu, notiek, kad operatoram trāpa ķēde. Apģērbam jābūt piemērotam un tas nedrīkst traucēt. Lietojiet cieši pieguļošu aizsargapgērbi. Nelietojiet tādu apģērbu, lakatus, kaklasaites un rotaslietas, kas var ieķērties mašīnā, krūmājos vai citur. Sasieniet garus matus un aizsargājiet tos.

PIEZĪME

Izplatītājs var sniegt informāciju par pareiza apgērbu izvēli.

4 EKSPLUATĀCIJAS NOTEIKUMI

LV

BRĪDINĀJUMS

Pirms mašīnas lietošanas uzmanīgi izlasiet drošības noteikumus.

BRĪDINĀJUMS

Kad mašīna darbojas, vienmēr stingri turiet satveršanas zonu (A, att. 23) ar kreiso roku.

Darbs ar instrumentiem, kas darbināmi ar akumulatoru

- Nestradājiet uz mitras vai slidenas zemes, kā arī uz nelidzenas vai stāvas virsmas, kur nevar tikt nodrošināta operatora stabilitāte ekspluatācijas laikā.
- Vienmēr grieziet, stāviet ar abām kājām uz cietas zemes, lai nezaudētu līdzsvaru.
- Nekādā gadījumā neskrieniet, bet ejiet, un pievērsiet uzmanību zemes nelidzenumam un šķēršļiem.
- Apturiet mašīnu pirms tās novietošanas zemē.
- Izvērtējiet potenciālo risku, kas var rasties darba zonā, un veiciet visus nepieciešamos piesardzības pasākumus, lai nodrošinātu savu drošību, jo īpaši slīpumos, uz nelidzenas vai slidenas virsmas vai irdenas augsnes.
- Strādājiet, atrodoties šķērsām uz slīpuma, bet ne virzienā augšup vai lejup pa to.
- Pievērsiet īpašu uzmanību klintīm, grāvjiem un ūdenstilpju malām.
- Izmantojot mašīnu ceļa tuvumā, uzmanieties no satiksmes.
- Esiet uzmanīgi enerģizētu elektrības kabeļu tuvumā.
- Mašīnu nedrīkst izmantot personas, kas strādājot nespēj to stingri noturēt ar abām rokām un/vai stāvēt stabili, saglabājot līdzsvaru uz abām kājām.
- Mašīnu vienlaikus nedrīkst izmantot vairāk par vienu cilvēku.
- Nekādā gadījumā nelietojiet mašīnu, ja esat noguris vai nejutaties labi, esat lietojis medikamentus, narkotikas, alkoholu vai vielas, kas var pasliktināt reakciju un kuru dēļ var tikt zaudēta modrība.

Ieteikumi iesācējiem

Pirms mašīnas ekspluatācijas pirmo reizi ir kārtīgi jāiepazīstas ar to un ar piemērotākajām darba metodēm, pamēģinot stingri satvert mašīnu un veikt darbam nepieciešamās kustības.

4.1 PAPILDU DROŠĪBAS PRASĪBAS

1. Uzmanīgi izlasiet instrukcijas.
2. Iepazīstieties ar vadības ierīcēm un pareizu mašīnas lietošanu.
3. Nepieskarieties bīstamajām kustīgajām daļām, kamēr mašīna nav izslēgta un bīstamās kustīgās daļas nav pilnīgi apturētas.
4. Valkājiet aizsargbrilles.
5. Nekādā gadījumā neļaujiet strādāt ar mašīnu bērniem un cilvēkiem, kuri nav izlasījuši šīs instrukcijas.
6. Pārtrauciet izmantot mašīnu, ja tuvumā atrodas cilvēki, jo īpaši bērni, vai dzīvnieki.
7. Strādājiet tikai dienasgaismā.
8. Pirms mašīnas izmantošanas un pēc jebkura trieciena pārbaudiet, vai uz mašīnas nav nodiluma vai bojājuma pazīmju un veiciet nepieciešamos labojumus. Pārbaudiet mašīnu, lai pārliecinātos, ka visas drošības ierīces un citas ierīces ir labā darba kārtībā.
9. Nekādā gadījumā neizmantojiet mašīnu ar bojātām aizsargierīcēm, kā arī tad, ja to trūkst.
10. Nekādā gadījumā neizmantojiet rezerves daļas vai piederumus, ko nav piegādājis vai ieteicis ražotājs.
11. Pirms pārbaūžu veikšanas, tīrīšanas vai mašīnas apkopes veikšanas, kā arī tad, kad mašīna netiek izmantota, izņemiet akumulatoru no tā korpusa.
12. Vienmēr pārliecinieties, vai dzesešanas vārstos nav grūžu.
13. Pēc katras lietošanas reizes izņemiet akumulatoru no tā korpusa un pārbaudiet, vai nav bojājumu.
14. Glabājiet mašīnu vietā, kur tai nevar piekļūt bērni.

15. Ja notiek nelaimes gadījums vai mašīna salūzt, nekavējoties pārtrauciet darbu.
16. Neizmantojiet mašīnu sliktos laika apstākļos, īpaši negaisa laikā.
17. Aizdodot vai nododot mašīnu kādam citam, obligāti izņemiet akumulatoru.

Darbs ar instrumentiem, kas darbināmi ar akumulatoru

- a. Pirms akumulatora ievietošanas pārliecinieties, vai instruments ir izslēgts. Ja akumulatoru ievieto iedarbinātā elektroinstrumentā, var tikt izraisīti nelaimes gadījumi.
- b. Akumulatoru uzlādēšanā izmantojiet tikai ražotāja ieteiktos akumulatoru lādētājus. Akumulatoru lādētāji ir paredzēti konkrētam akumulatoru tipam; ja tos izmanto ar citu tipu akumulatoriem, pastāv aizdegšanās risks.
- c. Izmantojiet tikai savam instrumentam paredzētos speciālos akumulatorus. Ja izmanto citus akumulatorus, var tikt gūtas traumas vai rasties aizdegšanās risks.
- d. Neglabājiet akumulatorus, kas pašlaik netiek lietoti, saspaužu, monētu, atslēgu, naglu, skrūvju vai citu nelielu metāla priekšmetu tuvumā, jo var rasties issavienojums kontaktos. Akumulatora kontaktu issavienojums var izraisīt aizdegšanos vai ugunsgrēku.
- e. Pārbaudiet, vai akumulators ir labā stāvoklī un tam nav bojājumu pazīmju. Neizmantojiet mašīnu ar bojātu vai nolietotu akumulatoru.

LV

4.2 NORĀDĪJUMI PAR UZLĀDĒJAMU AKUMULATORU LIETOŠANU

Vispārīgi piesardzības pasākumi

- Akumulatoru nekādā gadījumā nedrīkst atvērt.



BRĪDINĀJUMS

Nekādā gadījumā nemetiet akumulatorus ugunī. SPRĀDZIENBĪSTĀMĪBA!

- Pieslēdziet akumulatoru lādētāju tikai tādām kontaktrozetēm, kuru tīkla spriegums atbilst spriegumam, kas norādīts tehnisko datu plāksnītē.
- Izmantojiet tikai oriģinālu akumulatoru.
- Ilgstošas lietošanas laikā akumulators var uzkarst. Pirms uzlādēšanas ļaujiet tam atdzist.
- Glabājiet akumulatoru un akumulatoru lādētāju vietā, kur tiem nevar piekļūt bērni.
- Neizmantojiet akumulatoru lādētāju uzliesmojošu vielu vai dūmu klātbūtnē.
- Akumulatorus drīkst uzlādēt tikai temperatūrā no 10°C līdz 40°C.
- Akumulatorus drīkst glabāt vietā, kur temperatūra ir no 0°C līdz 23°C.
- Nekādā gadījumā neizraisiet issavienojumu starp uzlādējamu akumulatoru kontaktiem un nepieslēdziet tos pie metāla priekšmetiem.
- Pārvadājot akumulatorus, to kontakti nedrīkst būt savstarpēji savienoti; to pārvadāšanā neizmantojiet metāla tvertnes.
- Akumulatora issavienojums var izraisīt sprādzienu. Jebkurā gadījumā issavienojums bojā uzlādējamo akumulatoru.
- Regulāri pārbaudiet, vai nav bojāts akumulatoru lādētāja kabelis. Ja kabelis ir bojāts, nomainiet akumulatoru lādētāju.
- Pirms akumulatoru novietošanas glabāšanā ziemas laikā pilnīgi uzlādējiet tos.
- Akumulatoru drīkst uzlādēt tikai ar CRG 520 akumulatoru lādētāju.

5 SALIKŠANA



BRĪDINĀJUMS

Esiet īpaši uzmanīgi, saliekot sastāvdaļas, lai netiktu mazināta drošība un mašīna būtu labā darba kārtībā; ja šaubāties, sazinieties ar pilnvarotu servisa centru.



BRĪDINĀJUMS

Mašīna jāizpako un jāsaliek uz līdzenas un stabilas virsmas, kur ir pietiekami daudz vietas mašīnas salikšanai un izpakošanai; jāizmanto piemēroti instrumenti.

BRĪDINĀJUMS

Veicot apkopes darbus, obligāti uzvelciet aizsargcimdus. Neveiciet apkopi, kad dzinējs ir karsts. Izslēdziet mašīnu un ļaujiet tai atdzist. Veiciet apkopi, kad mašīna ir izslēgta un akumulators ir izņemts.

- Nepareizas apkopes veikšanas un drošības ierīču noņemšanas rezultātā var tikt gūtas smagas traumas.
- Tīrīšanā neizmantojiet degvielu (maisījumu 2 taktu dzinējiem).
- Nemēģiniet veikt tehnisko apkopi vai remontu; lietotājs drīkst veikt tikai parasto apkopi. Sazinieties ar pilnvarotiem servisa centriem.

Iepakojums ir jāzīmet atbilstoši spēkā esošiem vietējiem noteikumiem.

Drošības nolūkos pārvadāšanas laikā litija jonu akumulators (ja pievienots) tiek piegādāts atsevišķi no mašīnas un ir daļēji uzlādēts. Pirms mašīnas lietošanas ir jāuzlāde akumulators, sekojot norādījumiem, kas sniegti nodaļā 6.2 *Akumulatora uzlāde*.

5.1 STIĒŅA UN ĶĒDES PIESTIPRINĀŠANA

- Izskrūvējiet uzgriezni (A) un noņemiet ķēdes aizsargu (B, att. 3).
- Virziet ķēdes spriegotāja sprūdu (D) līdz galam ķēdes ratā (E, att. 4), izmantojot ķēdes spriegotāja skrūvi (L, att. 7).
- Uzlieciet stieni (F) uz tapām (C, att. 4).
- Iestipriniet ķēdi (H, att. 6) ķēdes ratā (E) un stienā vadierīcē. Pievērsiet uzmanību ķēdes griešanās virzienam (I, att. 5).
- Novietojiet ķēdes aizsargu, turpinot to spiest pret stieni, un pievelciet regulēšanas skrūvi (L), tā, lai ķēdes spriegotāja sprūds (D) ieiētu atverē (G) stienī (F, att. 4). Viegli pievelciet uzgriezni (A, att. 3) uz pārsega.
- Nospriegojiet ķēdi, izmantojot ķēdes spriegotāja skrūvi (L, att. 7).
- Līdz galam pievelciet ķēdes aizsarga fiksējošos uzgriežņus, turot stienā galu paceltu (att. 6). Ķēde ir jānoregulē tā, lai tā būtu cieši pievilkta un to viegli varētu slidināt ar roku (att. 7).
- Ķēde ir nospriegota pareizi, kad to var dažus milimetrus pacelt, pavelkot uz augšu (M, att. 7).

BRĪDINĀJUMS

Ikdienā lietojot mašīnu, vairākas reizes dienā pārbaudiet ķēdes spriegojumu. Obligāti uzvelciet aizsargcimdus.

BRĪDINĀJUMS

Ķēde ir jānospriego, kad tā ir auksta, lai tā nesaplīstu. Pirms lietošanas pārbaudiet ķēdes spriegojumu, kad tā ir auksta.

BRĪDINĀJUMS

Jauna ķēde ir jānospriego daudz biežāk nekā ilgi lietota ķēde.

5.2 GRIEŠANAS AGREGĀTA UZSTĀDĪŠANA (ATT. 8)

Ievietojiet piedziņas cauruli (A) griešanas agregātā (B), līdz centrējošā atverē (E) uz caurules sakrīt ar atveri uz agregāta. Vispirms iestipriniet centrējošo skrūvi (C) un tad abas skrūves (D).

5.3 ROKTURA UN PIEDZIŅAS CAURULES SALIKŠANA (ATT. 9)

1. Ievietojiet rokturi (A) piedziņas caurulē (B).
2. Ievietojiet cauruli (B) energoblokā (C).
3. Pieslēdziet energobloka savienotāju (J) pie roktura savienotāja (K).
4. Virziet energobloku, līdz caurules atverē ir centrēta (B), un pievelciet skrūvi (D), lai nofiksētu šo novietojumu.
5. Nofiksējiet skrūvi (E), lai pilnīgi piestiprinātu energobloku.
6. Velciet rokturi atpakaļ, līdz tas ir novietots pret energobloku. Pievelciet skrūvi (F) un paplāksni (G), lai piestiprinātu rokturi pie caurules (B).
7. Iestipriniet abus energobloka vāciņus (H), pievelkot skrūves (I).

5.4 AIZMUGURĒJĀS AIZSARGIERĪCES UZSTĀDĪŠANA

Samontējiet abas aizsargierīces daļas (A, att. 10). Piestipriniet ar bultskrūvēm (B, att. 10).

BRĪDINĀJUMS

Ir obligāti jāuzstāda aizmugurējā aizsargierīce.

5.5 AKUMULATORA IEVIETOŠANA

Bīdīet akumulatoru ligzdā, līdz tas nofiksējas vietā.

BRĪDINĀJUMS

Izmantojiet tikai oriģinālus akumulatorus. Ja izmanto citus akumulatorus, rodas aizdegšanās risks un var tikt gūtas traumas vai notikt eksplozija.

BRĪDINĀJUMS

Var izmantot tikai 2,5 Ah un 4 Ah akumulatorus ar CRG 520 akumulatoru lādētājiem.

Akumulatora izņemšana

Nospiediet pogu (D, att. 15), lai izbīdītu laukā akumulatoru bloku.

BRĪDINĀJUMS

Izlasiet arī akumulatora un akumulatora lādētāja lietošanas un apkopes rokasgrāmatu!

6 SAGATAVOŠANĀS EKSPLUATĀCIJAI

6.1 MAŠĪNAS PĀRBAUDE

BRĪDINĀJUMS

Pārliecinieties, vai akumulators nav ievietots savā korpusā.

Pirms darba sākšanas rīkojieties šādi:





- pārbaudiet, vai droseles svira un drošības svira var kustēties brīvi, bez spēka pielietošanas, un, vai tad, kad tās tiek atlaistas, tās ātri automātiski atgriežas neitrālā pozīcijā;
- pārbaudiet, vai droseles svira paliek bloķēta tad, ja netiek spiesta drošības svira;
- pārbaudiet, vai nav nosprostoti dzesēšanas vārsti;
- pārbaudiet, vai rokturis un mašīnas aizsargierīces ir tīras un sausas, pareizi saliktas un stingri nostiprinātas pie mašīnas;
- pārbaudiet, vai griešanas ierīces un aizsargierīces nav bojātas;
- pārbaudiet, vai mašīnai nav nolietošanās vai bojājumu pazīmju triecienu vai citu cēloņu rezultātā, un veiciet vajadzīgos labojumus;
- pārbaudiet, vai akumulators ir labā stāvoklī un tam nav bojājumu pazīmju. Neizmantojiet mašīnu ar bojātu vai nolietotu akumulatoru;
- uzlādējiet akumulatoru, sekojot norādījumiem, kas sniegti nodaļā 6.2 *Akumulatora uzlāde*.

6.2 AKUMULATORA UZLĀDE

Informāciju par pareizu lietošanu, metodi, kā arī uzlādes līmeņa pārraudzību un indikatorus skatiet akumulatoru lādētāja lietošanas un apkopes rokasgrāmatā.

6.3 DISPLEJS (ATT. 13) (ATTIECAS UZ MODEĻIEM PPXI 530 - PTXI 530)

Ieslēdziet displeju, vienu reizi nospiežot pogu IESL./IZSL. (A).

Ikona	Apraksts
	<p>Trauksmes brīdinājuma lampiņa. Norāda, ka mašīnai ir problēma, kuru var atrisināt operators. Piemērs: akumulatora pārkaršana vai pārmērīga mašīnas lietošana. Pārtrauciet darbu un ļaujiet mašīnai dažas minūtes atpūsties. Krāsa apzīmē trauksmes tipu:</p> <ul style="list-style-type: none"> • Zaļa: mašīna atrodas nobloķētā stāvoklī • Zila: problēma akumulatora daļā • Sarkana: problēma mašīnas/vadības bloka daļā (iespējama pārkaršana)
	<p>Apkopes indikatora lampiņa. Norāda, ka mašīnai ir problēma, kuru operators nevar atrisināt. Nekavējoties pārtrauciet darbu un pēc iespējas ātrāk sazinieties ar pilnvarotu servisu.</p>
	<p>Zila brīdinājuma lampiņa. Kad mašīna ir pieslēgta pie mobilās ierīces, lampiņa ir pastāvīgi izgaismota.</p>
	<p>Akumulatora uzlādes indikators. Kamēr mašīna tiek darbināta, indikators ir izgaismots. Krāsa apzīmē uzlādes statusu:</p> <ul style="list-style-type: none"> • Zaļa: uzlādes līmenis ir lielāks par 50% • Dzeltēna: uzlādes līmenis ir 50% - 10% • Sarkana: uzlādes līmenis ir mazāks par 10%
	<p>Griezējierīces griešanās ātruma indikators. Četri ātruma līmeņi. Kad mašīna ir ieslēgta, ātrums ir iestatīts uz trešo līmeni. Lai mainītu ātrumu, nospiediet pogu IESL./IZSL. (A). Ātrums tiek iestatīts tikai augošā secībā (piem.: 1-2-3-4-1-2-3-4 utt.).</p>

6.4 KĒDES SMĒREĻĻA



BĪSTAMĪBAS PAZIŅOJUMS

Instrumenti tiek piegādāti bez ķēdes smērēļļa (att. 20).

6.4.1 Automātiska eļļošanas sistēma

Noņemiet eļļas vāciņu un uzpildiet tvertni (att. 20). Kad mašīna darbojas, tiek automātiski izlaista ķēdes eļļa.

PIEZĪME

Pielejiet ķēdes eļļu, kad līmenis nokrītas līdz centimetram no apakšas.

Ja pienācīgi eļļo ķēdi zāģēšanas posmu laikā, tiek samazināta ķēdes un stieņa nolietošana, nodrošinot ilgāku kalpošanas laiku. Vienmēr lietojiet kvalitatīvu eļļu (att. 20).



BRĪDINĀJUMS

Pārstrādātas eļļas lietošana ir aizliegta! Vienmēr lietojiet bioloģiski sabrukšu smērvielu, kas paredzēta stieniem un ķēdēm, īpaši ņemot vērā saudzīgu izturēšanos pret dabu, operatora veselību un mašīnas sastāvdaļu kalpošanas laiku.

6.4.2 Eļļas plūsmas regulēšana (att. 19)

Ķēdes smērēļļa daudzums ir iestatīts rūpnīcā. Noregulējiet plūsmu, ņemot vērā darba apstākļus:

1. Atskrūvējiet turētājskrūvi (1) par vienu apgriezienu.
2. Pagrieziet regulēšanas skrūvi pulksteņrādītāju kustības virzienā, lai samazinātu daudzumu, un pretēji pulksteņrādītāju kustības virzienam, lai palielinātu plūsmu (2).
3. Pēc regulēšanas pievelciet turētājskrūvi (3).

Vienmēr uzturiet rokturus sausus un tīrus; uz tiem nedrīkst atrasties eļļa un degviela.

7 MAŠĪNAS LIETOŠANA

7.1 IEDARBINĀŠANA (ATT. 17) (ATTIECAS UZ PPXI 530 - PTXI 530)

BRĪDINĀJUMS

Pirms mašīnas iedarbināšanas pārbaudiet, vai droseles svira darbojas brīvi.

Pirms mašīnas iedarbināšanas ievietojiet akumulatoru (A, att. 16) tā korpusā.

Lai iedarbinātu mašīnu:

- Nospiediet pogu IESL./IZSL. (D).
- stingri satveriet mašīnu ar abām rokām;
- Pēc tam, kad ir nospiesta poga IESL./IZSL., piecu sekunžu laikā darbiniet drošības sviru (E).
- Darbiniet droseles sviru (C).

Lai izietu no bloķēšanas stāvokļa, nospiediet pogu IESL./IZSL. (D) displejā.

7.2 IEDARBINĀŠANA (ATT. 18) (ATTIECAS UZ PPXI 530R - PTXI 530R)

BRĪDINĀJUMS

Pirms mašīnas iedarbināšanas pārbaudiet, vai droseles svira darbojas brīvi.

Pirms mašīnas iedarbināšanas ievietojiet akumulatoru (A, att. 16) tā korpusā.

Lai iedarbinātu mašīnu:

- stingri satveriet mašīnu ar abām rokām;
- Darbiniet drošības sviru (E).
- Darbiniet droseles sviru (C).

7.3 MOBILĀ LIETOTNE

7.3.1 Mašīnas pieslēgšana lietotnei

Ieslēdziet mašīnu. Mašīnām ar displeju - kad mašīna ir pieslēgta pie mobilās ierīces, ir pastāvīgi izgaismota zilā gaisma. Meklēšanu var aktivizēt, izņemot akumulatoru un ievietojot to no jauna. Sīkāku informāciju skatiet attiecīgās lietotnes instrukcijā (Oleo-Mac Hub - Efco Hub). Mobilajām ierīcēm lietotne ir bezmaksas un tā nodrošina paplašinātas funkcijas (papildinformāciju par mašīnu, darbībām, detaļām un apkopi). Mašīnas ar iebūvētu bezvadu tehnoloģiju var pieslēgt mobilajām ierīcēm un var iespējot papildu funkcijas.

7.3.2 Lietotnes izmantošana pirmo reizi

1. Lejupielādējiet lietotni mobilajā ierīcē.
2. Reģistrējieties lietotnē.
3. Sekojiet norādījumiem par mašīnas pieslēgšanu un reģistrēšanu.

PIEZĪME

Lietotni Oleo-Mac Hub - Efco Hub var lejupielādēt visās valstīs. Lai iegūtu sīkāku informāciju, sazinieties ar pilnvarotu servisa centru.

7.4 MOTORA APTURĒŠANA (ATT. 18)

Lai apturētu motoru, atlaidiet pārslēga sviru (C).

7.5 MAŠĪNAS IZSLĒGŠANA (ATT. 17) (ATTIECAS UZ MODEĻIEM AR DISPLEJU PPXI 530 - PTXI 530)

Kad motors ir apturēts, atlaidiet drošības sviru (E) uz 5 sekundēm; mašīna ieies nobloķētā stāvoklī (6.3 *Displejs (att. 13) (attiecas uz modeļiem PPXI 530 - PTXI 530)*). Kad mašīna ir nobloķēta, nospiediet un turiet droseles sviru (C) 5 sekundes.

8 EKSPLUATĀCIJAS REŽĪMI UN DARBA METODES

BRĪDINĀJUMS

Jūsu un citu drošības dēļ:

1. Neizmantojiet mašīnu, pirms neesat uzmanīgi izlasījis instrukcijas. Iepazīstieties ar vadības ierīcēm un pareizu mašīnas lietošanu. Iemācieties, kā ātri to apturēt.
2. Atcerieties, ka operators jeb lietotājs ir atbildīgs par nelaimes gadījumiem un neparedzētiem notikumiem, kas var notikt ar citiem cilvēkiem vai viņu īpašumu.
3. Strādājot valkājiet atbilstošu apģērbu. Tirdzniecības pārstāvis var sniegt jums informāciju par atbilstošāko nelaimes gadījumu profilakses materiālu, lai nodrošinātu drošību darba vietā.
4. Strādājiet tikai dienasgaismā vai labā mākslīgā apgaismojumā.
5. Rūpīgi izpētiet visu darba zonu un aizvāciet visu, ko mašīna varētu aizsviest (zarus, vadus, slēptus kabeļus, akmeņus u.c.).
6. Pievērsiet uzmanību tam, ka griešanas ierīce var izmest materiālus.
7. Apturiet mašīnu un izņemiet akumulatoru no korpusa:
 - ja mašīna sāk netipiski vibrēt; šādā gadījumā nekavējoties meklējiet vibrācijas cēloni un veiciet nepieciešamās pārbaudes pilnvarotā servisa centrā;
 - katru reizi, kad mašīna tiek atstāta bez uzraudzības;
 - pirms mašīnas pārbaudes, tīrīšanas vai apkopes veikšanas;
 - pēc siltiena pa svešķermeni. Pirms turpmākas mašīnas lietošanas pārbaudiet, vai tai nav bojājumu un, ja nepieciešams, salabojiet to;
 - kad mašīna netiek lietota.
8. Nekādā gadījumā netuviniet rokas un kājas griešanas ierīcei, īpaši iedarbināšanas laikā.
9. Lai nepieļautu aizdegšanās risku, neatstājiet mašīnu uz lapām vai sausas zāles, kad mašīna ir pārkarsusi.

BĪSTAMĪBAS PAZIŅOJUMS

Vienmēr atcerieties, ka nepareizi izmantoti elektroinstrumenti var traucēt citiem cilvēkiem. Lai cīnītu apkārtējos un vidi:

- nelietojiet mašīnu tādās vietās un laikā, kur un kad tas var būt traucējoši;
- stingri ievērojiet vietējos noteikumus attiecībā uz materiālu atlikumu iznīcināšanu pēc griešanas.
- stingri ievērojiet vietējos noteikumus attiecībā uz bojātu detaļu vai kāda cita elementa ar spēcīgu ietekmi uz vidi iznīcināšanu.

8.1 UKZABE (ATT. 11)

Uzkabe ir pieejama piederuma veidā.

Pareiza drošības jostu regulēšana mašīnai nodrošina labu līdzsvaru un piemērotu augstumu virs zemes.

- Uzlieciet uz kabīni.
- Izmantojot karabīni, piekariniet mašīnu pie uzkabes (A, att. 11).
- Pārvietojiet āķi (B, att. 11), lai virzītu mašīnu tādā stāvoklī, kad ir vislabākais līdzsvars.
- Novietojiet sprādzi tā, lai mašīna atrastos pareizā augstumā.

BRĪDINĀJUMS

Strādājot ar mašīnu, izmantojiet uz kabīni vienmēr turiet abas rokas uz rokturiem.

8.2 EKSPLUATĀCIJAS REŽĪMI

Kad mašīna darbojas, vienmēr stingri turiet satveršanas zonu (A, att. 23) ar kreiso roku.

Optimāls līdzsvars var tikt panākts, kad mašīna atrodas pēc iespējas tuvāk ķermeņiem. Ja stāv 60° leņķī attiecībā pret zemi, darbs nav tik nogurdinošs. Jūs varat droši strādāt (operators neatrodas kritošu zaru ceļā) un mašīnas svars nav pārāk daudz saskvērts uz priekšu.

Lai nozāģētie zari varētu vieglāk nokrist, vispirms zāģējiet pašus apakšējos zarus. Lai nozāģētu lielākus zarus (kuru diametrs pārsniedz 10 cm), sagrieziet tos vairākās daļās (maks. garums 20 cm); nekādā gadījumā nezāģējiet veselu zaru (att. 21), izmantojot iegriešanas metodi.

Sazāģējiet zarus mazākos gabalos. Pievērsiet uzmanību krītošiem gabaliem, kā arī tādiem, kas var nevienmērīgi atsīties pret zemi.

BRĪDINĀJUMS

Nekādā gadījumā nestrādājiet zem zara, kuru zāģējat; uzmanieties no krītošiem gabaliem, kuri nevienmērīgi atsītas pret zemi.

Vienmēr strādājiet drošā, stabilā pozīcijā. Saglabājiet pareizu darba pozīciju.

Nepalieciet vienā un tai pašā pozīcijā ilgstoši; bieži mainiet darba pozīciju.

Neizmantojiet trepes un nestabilas pozīcijas; uzturiet darba zonu brīvu, lai varētu viegli mainīt stāvokli.

Ir aizliegts kāpt kokos ar mašīnu; izmantojiet to tikai kabinēs ar hidraulisku pacelāju.

BRĪDINĀJUMS

Esiet uzmanīgi, strādājot virsējo elektrolīniju tuvumā. Krītoši zari var izraisīt īssavienojumu. Instruments nekādā gadījumā nedrīkst atrasties tuvāk par 10 metriem no elektrolīnijām.

8.3 DARBA METODES

8.3.1 Iegriezumi (att. 22)

Lai nesaplēstu mizu, nepieļautu atsītienu un stieņa iespiešanu, vienmēr sāciet darbu, veicot iegriezumu (1) lielu zaru apakšējā daļā. Tad veiciet pilnu griezumumu (2).

8.4 PĒC DARBA

Kad darbs ir pabeigts, apturiet mašīnas darbību, kā norādīts iepriekš.

BRĪDINĀJUMS

Pirms mašīnas novietošanas glabāšanai jebkurā vietā, ļaujiet tai atdzist.

Lai samazinātu aizdegšanās risku, notīriet no mašīnas visas zāles atliekas, lapas vai lieko smērvielu; neatstājiet telpā tvertnes ar materiālu atlikumiem.

9 APKOPE

BRĪDINĀJUMS

- Veicot apkopes darbus, obligāti uzvelciet aizsargcimdus.
- Neveiciet apkopi, kad motors vai akumulators ir karsts. Izslēdziet mašīnu un ļaujiet tai atdzist. Veiciet apkopi, kad mašīna ir izslēgta un akumulators ir izņemts.
- Drošības ierīču apkopju neveikšana vai nepareiza apkope, noņemšana vai pārveidošana un/vai neoriģinālo rezerves daļu izmantošana var izraisīt nopietnas vai letālas traumas operatoram vai trešajām personām.

BRĪDINĀJUMS

Jūsu un citu drošības dēļ:

- Pēc katras lietošanas reizes izņemiet akumulatoru no tā korpusa un pārbaudiet, vai nav bojājumu.
- Pienācīgas apkopes veikšana ir svarīga, lai visu laiku saglabātu mašīnas sākotnējo labo darba kārtību un drošību.
- Uzgriežņiem un skrūvēm jābūt pievilkti, lai mašina vienmēr būtu labā darba stāvoklī.
- Nekādā gadījumā neizmantojiet mašīnu ar nolietotām vai bojātām detaļām. Bojātas detaļas obligāti jānomaina un tās nekādā gadījumā nedrīkst labot.
- Izmantojiet tikai oriģinālas rezerves daļas. Detaļas, kurām nav tāda pati kvalitāte, var sabojāt mašīnu un pasliktināt drošību.

9.1 KĒDES ASINĀŠANA

BRĪDINĀJUMS

Ja neievēro norādījumus par asināšanu, būtiski palielinās atsitiena risks.

Kēdes solis ir 1/4"x0.043".

Asiniet ķēdi, lietojot aizsargcimdus un $\varnothing 4$ mm (5/32") apaļvili.

Vienmēr asiniet ķēdi virzienā no asās malas iekšpuses uz ārpusi (att. 25). Pēc asināšanas visiem asajiem savienojumiem ir jābūt vienādā platumā un garumā.

BRĪDINĀJUMS

Ķēde ir jāasina tad, kad ir redzams, ka koka atgriezumi ir ļoti mazi, kā parastas zāģu skaidas.

Ik pēc 3-4 asināšanas reizēm ir jāpārbauda un, iespējams, jānovēl dzīļuma norobežotājs, izmantojot plakanu vili un atbilstošu veidni, kas pieejama pēc izvēles, un pēc tam noslīpējot priekšējo stūri (att. 24).

BRĪDINĀJUMS

Pareiza dzīļuma norobežotāja noregulēšana ir tikpat svarīga kā pareiza ķēdes noasināšana.

9.2 STIENIS

Stieņi, kuru galā ir ķēdes rats, ir jāeļļo ar smērvielu, izmantojot eļļošanas šļirci.

Ik pēc 8 darba stundām stienis ir jāpagriež, lai tas nodiltu vienmērīgi.

Tīriet stieņa gropi un eļļošanas atveri ar skrāpi, kas pieejams pēc izvēles.

Pārbaudiet, vai stieņa vadierīces atrodas paralēli un, ja nepieciešams, novīļojiet atskabargas sānos ar plakanu vili.

Grieziet stieni un pārbaudiet, vai eļļošanas atveres ir brīvas un nav nosprostotas.

BRĪDINĀJUMS

Nekādā gadījumā nedrīkst stiprināt jaunu ķēdi pie nodiluša ķēdes rata.

9.3 MAŠĪNAS DZESĒŠANA

Lai mašina nepārkarstu un nesabojātos, dzesējošā gaisa ieplūdes režģiem vienmēr jābūt tīriem un tajos nedrīkst atrasties zāle un gruži.

9.4 EĻĻAS FILTRS

Ik pa laikam pārbaudiet eļļas filtra stāvokli. Lai iztīrītu filtru, izvelciet to no eļļas uzpildes atveres; ja tas ir pārāk netīrs, nomainiet to (att. 26).

9.5 LIELA APKOPE

Ieteicams veikt vispārēju pārbaudi sezonas beigās, ja mašīnu lieto bieži, un reizi divos gados parastas lietošanas apstākļos; pārbaude jāveic apmācītam tehniķim no servisa tīkla.

Atrodiet sev tuvāko pilnvaroto servisa centru vietnē: <https://www.mymak.com/int/filiali-e-distributori/distributori>.



BRĪDINĀJUMS

- **Jebkuras apkopes darbības, kas nav konkrēti norādītas šajā rokasgrāmatā, ir jāveic pilnvarotā servisa centrā. Lai mašīna turpinātu darboties pareizi, izmantojiet tikai ORIGINALĀS REZERVES DAĻAS.**
- **Jebkuru neatļautu izmaiņu veikšanas un/vai neoriģinālu rezerves daļu izmantošanas gadījumā operators vai citi cilvēki var gūt smagas vai pat nāvējošas traumas, kā arī šādā gadījumā garantija nekavējoties zaudē spēku.**

9.6 APKOPES TABULA

Lūdzu, ievērojiet, ka norādītie apkopes intervāli attiecas tikai uz parastiem darba apstākļiem. Ja jūsu ikdienas darbam ir nepieciešams ilgāks laiks nekā parasta darbība vai ir smagi darba apstākļi, ir ieteicams attiecīgi saīsināt intervālus		Pirms katras lietošanas reizes	Reizi nedēļā	Reizi mēnesī	Bojājumu gadījumā	Pēc vajadzības
Visa ierīce	Pārbaudīt (sūces, plaisas un nolietojums)	X				
	Tīrīt pēc dienas darba	X				
Elļas tvertne	Pārbaudīt (sūces, plaisas un nolietojums)	X		X		
Ieļļot ķēdi	Pārbaudīt darbību	X		X		
Akumulators	Pārbaudiet, vai nav bojāts akumulators	X				
	Pārbaudiet akumulatora uzlādes statusu	X				
	Pārbaudiet savienojumus starp mašīnu un akumulatoru			X		
Akumulatora lādētājs	Pārbaudiet, vai akumulatora lādētājs nav bojāts un darbojas.	X				
	Pārbaudiet savienojumus starp mašīnu un akumulatoru lādētāju			X		
Ķēde	Pārbaudīt (bojājumi, asums un nodilums)	X		X		
	Pārbaudīt spriegojumu	X		X		
	Asināt: pārbaudīt gājienu dziļumu				X	
Stienis	Pārbaudīt: bojājumi un nolietojums	X		X		
	Iztīrīt eļļas gropi un kanālu	X				
	Pagrieziet, ieļļojiet ķēdes ratu un novīlēt atskabargas		X			
	Nomainīt				X	

Lūdzu, ievērojiet, ka norādītie apkopes intervāli attiecas tikai uz parastiem darba apstākļiem. Ja jūsu ikdienas darbam ir nepieciešams ilgāks laiks nekā parasta darbība vai ir smagi darba apstākļi, ir ieteicams attiecīgi saīsināt intervālus		Pirms katras lietošanas reizes	Reizi nedēļā	Reizi mēnesī	Bojājumu gadījumā	Pēc vajadzības
Ķēdes rats	Pārbaudīt: bojājumi un nolietojums		X			(1)
Ķēdes aizmūris	Pārbaudīt: bojājumi un nolietojums	X	X			X
	Nomainīt				X	
Visas pieejamās skrūves un uzgriežņi	Pārbaudīt un pievilkt		X			

(1) Nomainīt pret jaunu ķēdi.

10 PĀRVADĀŠANA

BRĪDINĀJUMS

Pārvadājot mašīnu ar transportlīdzekli, pārliecinieties, ka tā ir stingri un droši nostiprināta ar siksnām vai jostām. Ierice ir jāpārvadā horizontālā stāvoklī, ievērojot arī atbilstību piemērojamiem pārvadāšanas noteikumiem, kas attiecas uz šādām ierīcēm.

- Izslēdziet mašīnu, nogaidiet, līdz griešanas instruments tiek apturēts un izņemiet akumulatoru no korpusa.
- Turiet mašīnu tikai aiz roktura un virziet griešanas ierīci pretēji pārvietošanās virzienam.

BRĪDINĀJUMS

Sekators ir jāpārnēsā, kad motors ir izslēgts un ir uzlikts ķēdes pārsegs (att. 12).

11 GLABĀŠANA

Ja mašīna ir jāglabā ilgu laika periodu:

- Izņemiet akumulatoru (izlasiet akumulatora lietošanas rokasgrāmatu, kurā sniegta informācija par pareizu akumulatora uzglabāšanu).
- Glabājiet akumulatorus vietā, kur tiem nevar piekļūt bērni, tumšā un sausā vietā 0 ÷ 23°C, kur nav putekļu un kodīgu gāzu. Neglabājiet tiešos saules staros.
- Lietošanas laikā akumulatoru no pilnīgas izlādēšanās sargā aizsargierīce, kas izslēdz mašīnu un aptur tās darbību.
- Darbiniet mašīnu tukšgaitā, lai pilnībā iztukšotu arī padeves cauruli un eļļas sūkni.
- Katra darba posma beigās rūpīgi notīriet no mašīnas putekļus un gružus, salabojiet vai nomainiet bojātās detaļas.
- Mašīna ir jāglabā sausā vietā, kur to neapdraud slikti laikapstākļi.
- Uzglabājiet mašīnu bērniem nepieejamā vietā.
- Darbības, kas jāveic, lai mašīnas lietošanu atsāktu pēc tās ziemas uzglabāšanas, ir tādas pašas kā iedarbināšanai, to lietojot katru dienu (skatiet 7.1 Iedarbināšana (att. 17) (attiecas uz PPXi 530 - PTXi 530). nodaļu).

BRĪDINĀJUMS

Uzglabājot mašīnu, piestipriniet aizsargu (M, att. 27).

12 VIDES AIZSARDZĪBA

Lietojot mašīnu, vides aizsardzībai ir jābūt būtiskai prioritātei, lai nodrošinātu sociālo kohēziju un aizsargātu apkārtējo vidi, kurā mēs dzīvojam.

- Mēģiniet neradīt traucējumus apkārtējai videi.
- Stingri ievērojiet vietējos noteikumus attiecībā uz materiālu atlikumu iznīcināšanu pēc griešanas.
- Stingri ievērojiet vietējos noteikumus attiecībā uz iepakojuma, eļļu, benzīnu, baterijām, filtriem, nolietotām detaļām vai jebkuriem elementiem, kas atstāj ietekmi uz apkārtējo vidi. Šos atkritumus nedrīkst iznīcināt kā parastos atkritumus, tie ir jāšķīro un jānogādā noteiktos atkritumu likvidēšanas centros, kur materiāls tiks pārstrādāts.

12.1 IZJAUKŠANA UN IZMEŠANA

Mašīnas ekspluatācijas laika beigās neutilizējiet to apkārtējā vidē; tā vietā nogādājiet to atkritumu utilizācijas centrā.

Lielākā daļa materiālu, kas izmantoti mašīnas ražošanā, ir pārstrādājami; visus metālus (tēraudu, alumīniju, misiņu) var nogādāt parastā pārstrādes vietā. Lai saņemtu informāciju, sazinieties ar vietējo atkritumu pārstrādes dienestu. Atkritumi ir jāiznīcina, ievērojot vides aizsardzības noteikumus, nepiesārņojot augsni, gaisu un ūdeni.

Visos gadījumos ir jāievēro vietējie likumi.

Kad mašīna tiek nodota metāllūžņos, kopā ar šo rokasgrāmatu ir jāiznīcina arī uzlīme ar CE marķējumu.

13 GARANTIJAS CERTIFIKĀTS

Šī mašina ir konstruēta un ražota, izmantojot vismodernākās tehnoloģijas. Uzņēmums garantē savu izstrādājumu lietošanu 24 mēnešus no iegādes dienas, ja tos izmanto mājāsaimniecībā un darbiem, kurus veic brīvajā laikā. Ja izstrādājums tiek izmantots profesionālai lietošanai, garantija tiek ierobežota līdz 12 mēnešiem.

Ierobežota garantija

1. Garantijas periods sākas iegādes dienā. Ražotājs, kas darbojas caur pārdošanas un tehniskās palīdzības tīklu, bez maksas nomaina jebkuras detaļas, kurām ir pierādīti materiālu, apstrādes vai ražošanas bojājumi. Garantija neietekmē pircēja tiesības, kas noteiktas tiesību aktos, kas reglamentē mašīnas defektu radītās sekas.
2. Tehniskie darbinieki uzņemas visu nepieciešamo labojumu veikšanu isākajā iespējamā laikā, kas ir savienojams ar organizatoriskām vajadzībām.
3. **Lai ierosinātu jebkādu prasību saskaņā ar garantiju, šis garantijas sertifikāts, kas ir pilnīgi aizpildīts, ar tirdzniecības pārstāvja zīmogu un kopā ar rēķinu vai čekū, kur norādīts pirkuma datums, ir jāuzrāda darbiniekiem, kuri ir pilnvaroti apstiprināt darbu.**
4. Garantija zaudē spēku, ja:
 - ir acimredzams, ka izstrādājumam nav pareizi veikta apkope,
 - mašina ir izmantota nepareiziem nolūkiem vai ir jebkādā veidā pārveidota,
 - ir lietotas nepiemērotas smērvielas un degviela,
 - ir pierīkotas neoriģinālas rezerves daļas vai piederumi,
 - darbu ar izstrādājumu ir veikušas nepilnvarotas personas.
5. Ražotāja garantija neietver palīgmaterialus vai detaļas, kas ir pakļautas normālam nolietojumam darba laikā.
6. Garantija neattiecas uz mašīnas atjaunināšanas vai uzlabošanas darbu.
7. Garantija neietver nekādu sagatavošanas vai apkopes darbu, kas nepieciešams garantijas periodā.
8. Par bojājumiem, kas radušies transportēšanas laikā, nekavējoties jāziņo pārvadātājam; ja tā nerīkojas, garantija zaudē spēku.
9. Uz mūsu mašīnām uzstādītajiem citu ražotāju motoriem (Briggs & Stratton, Tecumseh, Kawasaki, Honda u. c.) attiecas motora ražotāja garantija.
10. Garantija neattiecas uz traumām vai bojājumiem, kas tiešā vai netiešā veidā nodarīti personām vai priekšmetiem mašīnas defektu dēļ, vai radušies mašīnas ilgstošas neizmantošanas rezultātā minēto defektu dēļ.

Garantijas veidlapa

Izgrieziet un aizpildiet garantijas veidlapu, kas atrodama šīs rokasgrāmatas aizmugurē.

Garantijas veidlapas lauku apraksts:

1. MODELIS
2. SĒRIJAS NR.
3. PIRCĒJS
4. Nesūtīt! Pievienot tikai tehniskā atbalsta garantiju pieprasījumiem.
5. DATUMS
6. PILNVAROTS PREČU IZPLATĪTĀJS.

14 PROBLĒMAS NOVĒRŠANA



BRĪDINĀJUMS

- Vienmēr izslēdziet mašīnu un atvienojiet akumulatoru, pirms veicat visus turpmāk tabulā ieteiktos koriģējošos testus, izņemot gadījumus, kad ir nepārprotami noteikts, ka nepieciešams, lai mašīna darbotos.
- Kad ir pārbaudīti visi iespējamie cēloņi un problēma nav novērsta, sazinieties ar pilnvarotu servisa centru. Ja rodas tāda problēma, kas nav norādīta šajā tabulā, sazinieties ar pilnvarotu servisa centru.

PROBLĒMA	IESPĒJAMIE CĒLOŅI	RISINĀJUMS
Kad tiek darbināts pārslēgs, mašīna netiek iedarbināta	Nav akumulatora vai tas ir ievietots nepareizi	Pārlicinieties, vai akumulators ir pareizi ievietots
	Akumulators ir izlādējies	Pārbaudiet uzlādes statusu un uzlādējiet akumulatoru
Darba laikā mašīna pārtrauc darboties	Nav akumulatora vai tas ir ievietots nepareizi	Pārlicinieties, vai akumulators ir pareizi ievietots
	Akumulators ir izlādējies	Pārbaudiet uzlādes statusu un uzlādējiet akumulatoru
Samazināts akumulatora izmantošanas laiks	Smagi lietošanas apstākļi ar lielāku strāvas absorbciju	Optimizējiet izmantošanu
Akumulatoru lādētājs neuzlādē akumulatoru (izgaismota sarkana LED gaismas diode)	Netīri kontakti	Notīriet kontaktus
Akumulatoru lādētājs neuzlādē akumulatoru (nav izgaismota neviena LED gaismas diode)	Akumulatoru lādētājam nav sprieguma	Pārbaudiet, vai spraudnis ir iesprausts un, vai kontaktrozetē ir spriegums
	Bojāts akumulatoru lādētājs	Nomainiet pret oriģinālu rezerves daļu
Mašīna tiek iedarbināta un darbojas, bet ķēde negriežas.	Pārāk cieši nospriegota ķēde	Ķēdes nosprieģošana; skatiet norādījumus nodaļā 5.1 <i>Stieņa un ķēdes piestiprināšana</i> .
	Nepareizi salikts stienis un ķēde	skatiet norādījumus nodaļā 5.1 <i>Stieņa un ķēdes piestiprināšana</i> .
	Bojāta ķēde un/vai stienis	skatiet norādījumus nodaļā 5.1 <i>Stieņa un ķēdes piestiprināšana</i> .
	Bojāts sajūgs un/vai zobrats	Ja nepieciešams, nomainīt: sazinieties ar pilnvarotu servisa centru



BRĪDINĀJUMS

Nekādā gadījumā nedrīkst pieskarties ķēdei, kamēr mašīna darbojas.

1 SISSEJUHATUS	41	8 TÖÖREŽIIMID JA TÖÖVÕTTED	55
1.1 Kuidas kasutusjuhendit lugeda	41	8.1 Kanderihm (joon. 11).....	55
2 MASINA TUNDMINE	42	8.2 Töörežiimid	55
2.1 Masina kirjeldus ja kasutusala	42	8.3 Töömeetodid.....	56
2.2 Masina osad	42	8.3.1 Pinnapealne lõikamine (joon. 22).....	56
2.3 Sümbolite ja hoiatuste selgitused (joon. 2).....	43	8.4 Pärast töö lõpetamist.....	56
2.3.1 Kasutajateave	43	9 HOOLDUS	56
3 ÜLDISED MASINATE OHUTUST PUUDUTAVAD HOIATUSED	44	9.1 Ketitõrjamine	57
3.1 Üldised elektritööriistade kohta käivad ohutusalsed hoiatused	45	9.2 Juhtplaat	57
3.1.1 Varrega oksasae kohta käivad ohutusalsed hoiatused	47	9.3 Masina jahutamine	57
3.2 Isikukaitsevahendid (PPE).....	48	9.4 Õilfilter	57
4 KASUTUSEESKIRJAD	49	9.5 Põhilised hooldustööd	57
4.1 Täiendavad ohutusnõuded	49	9.6 Hooldustabel.....	58
4.2 Juhised akude kasutamiseks.....	50	10 TRANSPORTIMINE	59
5 KOKKUPANEK	50	11 HOIUNDAMINE	59
5.1 Juhtplaadi ja keti paigaldamine	51	12 KESKKONNAKAITSE	59
5.2 Lõikeseadise paigaldamine (joon. 8)	51	12.1 Lammutamine ja kõrvaldamine	60
5.3 Käepideme ja ajamitoru kokkupanek (joon. 9).....	51	13 GARANTIITUNNISTUS	60
5.4 Tagumise kaitsekatte paigaldamine.....	52	14 TÖRKEOTSING	61
5.5 Aku paigaldamine	52		
6 TÖÖKS ETTEVALMISTAMINE	52		
6.1 Masina kontrollimine	52		
6.2 Aku laadimine	52		
6.3 Näidik (joon. 13) (spetsiifiline mudelitele PPXi 530 - PTXi 530).....	52		
6.4 Ketimäärdeõli	53		
6.4.1 Automaatne määrimissüsteem.....	53		
6.4.2 Õlivoolu reguleerimine (joon. 19).....	53		
7 MASINA KASUTAMINE	54		
7.1 Käivitamine (joon. 17) (spetsiifiline mudelile PPXi 530 - PTXi 530).....	54		
7.2 Käivitamine (joon. 18) (spetsiifiline mudelile PPXi 530R - PTXi 530R)	54		
7.3 Mobiilirakendus	54		
7.3.1 Masina ühendamine rakendusega.....	54		
7.3.2 Rakenduse esmakordne kasutamine.....	54		
7.4 Mootori seiskamine (joon. 18).....	54		
7.5 Masina väljalülitamine (joon. 17) (spetsiifiline näidikuga mudelitele PPXi 530 - PTXi 530)	54		

1 SISSEJUHATUS

Täname Teid Emak'i toote valimise eest.

Meie edasimüüjate võrgustik ja volitatud töökojad on ükskõik millise võimaliku probleemi tekkimisel täielikult Teie käsutuses.

HOIATUS

Masina õigeks kasutamiseks ja õnnetuste ärahoidmiseks tuleb käesolev juhend enne töö alustamist tähelepanelikult läbi lugeda.

HOIATUS

Käesolev kasutusjuhend peab masina kogu eluea jooksul masina juures olema.

HOIATUS

OHT KUULMISORGANITE KAHJUSTAMISEKS. Tavapärasest kasutustingimustes võib masina poolt tekitatav igapäevane müratase operaatorile olla 85 dB (A) või suurem.

Juhend kirjeldab mitmesuguste seadme osade talitlust ning selles on toodud juhised seadme kontrollimise ja hooldamise kohta.

HOIATUS

Lugege ka aku ja akulaadija kasutus- ja hooldusjuhendeid.

MÄRKUS

Kasutusjuhendis toodud kirjeldused ja joonised pole siduvad. Tootja jätab endale õiguse teha vajaduse korral muudatusi kasutusjuhendit muutmata.

Joonised on ainult illustratiivsetel eesmärkidel. Tegelikud komponendid võivad kujutatutest erineda. Kahtluste korral pöörduge volitatud hoolduskeskusesse.

1.1 KUIDAS KASUTUSJUHENDIT LUGEDA

Kasutusjuhend on jagatud peatükkideks ja jaotisteks. Iga jaotis on vastava peatüki alajaotis. Viited peatükkidele või jaotistele on näidatud sõnaga „peatükk“ või „jaotis“, millele järgneb vastav number. Näide: „peatükk 2“.

Lisaks kasutusjuhiste sisaldab kasutusjuhend jaotisi, mis nõuavad erilist tähelepanu. Need jaotised on tähistatud järgmistest sümbolitega:

HOIATUS

Näitab õnnetuse, kehavigastuse (isegi fataalse) või vara tõsise kahjustamise ohtu.

ETTEVAATUST!

Näitab masina või selle osade kahjustamise ohtu.

MÄRKUS

Annab lisateavet eelnevas ohuteates toodud juhistele.

Käesolevas kasutusjuhendis olevad joonised on nummerdatud: 1, 2, 3 jne. Joonistel näidatud komponendid on tähistatud tähtede või numbritega sõltuvalt asjaoludest. Viide komponendile C joonisel 2 on näidatud sõnastusega: „Vt C, joon. 2“ või lihtsalt „(C, joon. 2)“.

2 MASINA TUNDMINE

2.1 MASINA KIRJELDUS JA KASUTUSALA

Käesolev masin on aiatööriist. See on akutoitel töötav elektrimootoriga kantav oksasaag. Kasutaja saab põhiliselt juhtseadisi kasutada nii, et on lõiketeradest alati ohutul kaugusel.

Ettenähtud kasutusviis

Käesolev masin on konstrueeritud ja ehitatud okste lõikamiseks.

Väärkasutamine

HOIATUS

Masinat võib kasutada ainult okste lõikamiseks. Muude materjalide lõikamine on keelatud. Vibratsioon ja tagasiviskumine on sel juhul erinevad ja ohutusnõuded pole täidetud. Oksasaagi ei tohi kasutada kangina objektide tõstmiseks, liigutamiseks ega purustamiseks ning seda ei tohi kinnitada liikumatutele tugeledele. Oksasaagi jõuvõtuvõlli külge on keelatud kinnitada ükskõik milliseid muid tööriistu või seadisi peale nende, mis on tootja poolt ette nähtud.

HOIATUS

Ärge tehke lõikamistöid halva ilmaga, halva nähtavuse juures, liialt kõrgetel või madalatel temperatuuridel. Veenduge, et poleks kuivanud oksa, mis võiksid maha kukkuda.

HOIATUS

Masinat võivad kasutada ainult kogenud isikud, kes on kursis selle talitluse ja ohutu kasutamisega. Kui laenate masinat kellelegi, andke masinaga kaasa ka kasutusjuhend ja veenduge, et see loetakse läbi enne töö alustamist.

Igasugune muu kasutamine, mis erineb eespool kirjeldatust, võib olla ohtlik ja vigastada inimesi ja/või kahjustada vara. Järgnevalt on toodud mõningad väärkasutuse alla kuuluvad tegevused (need on näited, loend pole ammendav):

- masina kasutamine pühkimiseks;
- hekkide piiramine või muu töö, mille puhul lõikeseadis asub maapinnast kõrgemal;
- masina kasutamine mittetaimset päritolu materjalide lõikamiseks;
- masina kasutamine rohkem kui ühe inimese poolt;
- kompostitava materjali purustamine;
- muude juhtplaatide ja kettide kombinatsioonide kasutamine peale tabelis lk 10 toodu. Oht saada raskeid vigastusi või tekitada kahjustusi.

Masina väärkasutamine muudab selle garantii kehtetuks ja vabastab tootja vastutusest, jättes kasutaja kanda kulud, mis on põhjustatud kasutajale ja teistele inimestele tekitatud vigastustest või kahjude poolt.

2.2 MASINA OSAD

joon. 1 on näidatud masina põhiosad:

1. Teleskoopiline ajamitoru
2. Juhtplaat
3. Kett
4. Õlipaak
5. Õlikork
6. Ketiõli reguleerimise kruvi
7. Õli lukustuskruvi
8. Juhtplaadi kinnitusmutter
9. Keti reguleerimise kruvi
10. Ketikaitse
11. Juhtplaadi kate
12. Hoidekoht
13. Tagumine kaitsekate
14. Aku
15. Jõuallikas
16. Tagumine käepide
17. Gaasihoob
18. Turvahoob (spetsiifiline mudelitele PPXi 530 - PTXi 530)
19. Turvahoob (spetsiifiline mudelitele PPXi 530R - PTXi 530R)
20. Näidik

21. Kanderihmade kinnitus

2.3 SÜMBOLITE JA HOIATUSTE SELGITUSED (Joon. 2)

1.



HOIATUS

Käesolev masin, kui seda ei kasutata õigesti, võib olla ohtlik teile endale ja teistele.

2. Hoidke kõrvalseisjaid ohutus kauguses.
3. Elektrilöögi oht – hoidke end elektriliinidest ohutusse kaugusesse.
4. Enne selle elektritööriista kasutamise alustamist lugege kasutus- ja hooldusjuhend hoolikalt läbi.
5. Kandke kaitsekiivrit, kaitseprille ja kõrvaklappe.
6. Kandke tüübikinnitusega kaitsekindaid.
7. Kandke libisemiskindla tallaga turvajalatsid.
8. Enne hooldustööde alustamist eemaldage aku.
9. Ärge jätke masinat vihma (niiskuse) kätte.
10. CE vastavusmärgis
11. Masina tüüp: **OKSASAAG**
12. Seerianumber
13. Valmistamisaasta
14. Toiteallika pinge Alalisvooluseade
15. Vt jaotist 2.3.1 *Kasutajateave*.

2.3.1 Kasutajateave



Toode vastab direktiividele 2011/65/EÜ ja 2012/19/EÜ ohtlike ainete vähendamise kohta elektri- ja elektroonikaseadmetes ning selliste seadmetega seotud jäätmete kõrvaldamise kohta.

Kui seadmel on selline sümbol, tähendab see, et seade **tuleb** tööea lõppedes muudest jäätmetest eraldi jäätmena kokku koguda.

Kui varustus pole enam kasutuskõlbulik, tuleb see vastavalt viia kasutaja poolt elektriliste ja elektrooniliste jäätmete erisorteerimisega kogumiskeskusesse või **uue sarnast tüüpi toote ostmisel tagastada müüjale üks-ühele põhimõttel (tagastuskeem)**.

Õige sorteeritud kogumine tagab, et kasutusest mahavõetud seadmed saab hiljem saata keskkonnasõbralikule taaskasutamisele, töötlemisele ja utiliseerimisele, mis võimaldab lisaks seadmete tootmisel kasutatud materjalide taaskasutamisele vältida ka võimalikke negatiivseid mõjusid keskkonnale ja tervisele.

Jäätmete volitamata ladustamine on vastutustundetult ning vastavalt seadusandlusele karistatav.



HOIATUS

Hävitage akud masinast eraldi!



HOIATUS

Lugege ka aku ja akulaadija kasutus- ja hooldusjuhendeid.

3 ÜLDISED MASINATE OHUTUST PUUDUTAVAD HOIATUSED

HOIATUS

Lugege kõiki seadmega kaasas olevaid ohutusalasaid hoiatusi ja juhiseid ning vaadake üle joonised ja tehnilised andmed. Allpool loetletud juhiste eiramine võib kaasa tuua elektrilöögi, tulekahju ja/või tõsise kehavigastuse.

ET

HOIATUS

Õige kasutamise korral on see masin kiire, käepärane ja tõhus töövahend. Ebaõige või hooletu kasutamise korral võib see ohtlikuks muutuda. Tööohutuse ja mugavuse tagamiseks tuleb siin ja kogu juhendis toodud ohutusnõudeid täpselt järgida.

HOIATUS

Selle toote töötamine tekitab elektromagnetilist välja! Mõnes olukorras võib see väli tekitada häiringuid aktiivsetes või passiivsetes meditsiinilistes implantaatides! Tõsise või surmaga lõppeva kahjustuse riski vähendamiseks soovitame meditsiinilise implantaadi kandjatel enne selle toote kasutamist konsulteerida oma arstiga ja meditsiinilise implantaadi tootjaga!

HOIATUS

Operaator peab olema saanud koolituse kõikide kasutusjuhendis kirjeldatud toimingute tegemiseks.

HOIATUS

Masina väljalülitamiseks seadke masin väljalülitatud lukustatud olekusse ja vajutage gaasihooba 5 sekundit.

HOIATUS

Kui masin töötab, hoidke alati vasaku käega kindlalt hoidekohast (A, joon. 23) kinni. Hoidke keha ajamitorust alati vasakul pool. Ärge töötage kunagi käed risti. Neid juhiseid peavad järgima ka vasakukäelised.

HOIATUS

Enne masina sisselülitamist lukustage teleskoopiline varras.

MÄRKUS

Riiklikud määrused võivad piirata masina kasutamist.

Hoidke kõik hoiatused ja juhised alles hilisemaks kasutamiseks.

1. Ärge kasutage masinat, kui te pole saanud selle kasutamise kohta konkreetseid juhiseid. Eelneva kogemusega kasutajad peavad enne töö alustamist masinaga selle kasutamise endale põhjalikult selgeks tegema.
2. Masinat on lubatud kasutada ainult heas füüsilises vormis täiskasvanuil, kes tunnevad kasutusjuhendit.
3. Ärge kasutage rikkis akusid. Kasutage ainult originaal-akusid.
4. Lõiketöid ei tohi teha muude toitekaablite vahetus läheduses.
5. Olge ettevaatlik ja ärge puutuge lõiketerasid enne masina täielikku väljalülitamist ja ohtlike osade liikumise täielikku lõppemist.
6. Lõpetage masina kasutamine, kui läheduses on inimesi, eriti lapsi või loomi.
7. Töötada tohib ainult päevavalguses.
8. Enne masina kasutamise alustamist ja pärast üksiköik millist lööki vastu masinat kontrollige, et masinal pole kulumismärke või kahjustusi – nende olemasolul tehke vajalikud remonttööd.
9. Ärge kunagi kasutage masinat, mis on kahjustunud või millel puuduvad kaitsepiirded.
10. Hoidke alati käsi ja jalgu lõikeseadmest eemal, seda eriti masina käivitamisel.
11. Enne masina käivitamist kontrollige, et gaasihoob töötaks vabalt.
12. Enne masina käivitamist veenduge, et kett saab vabalt liikuda ja puutu vastu ühtegi võõrkeha.

13. Kaasasoleva kanderihma kasutamine on kohustuslik.
14. Ärge kunagi paigaldage metallist löiketööriistu.
15. Ärge kunagi kasutage varuosi või lisaseadmeid, mille kasutamist pole tootja soovitanud.
16. Enne masina kontrollimist, puhastamist, tööde alustamist selle juures või masina kasutamise lõpetamisel eemaldage aku akupesast.
17. Veenduge alati, et ventilatsiooniavades poleks rämpsusid.
18. Pärast iga kasutuskorda eemaldage aku masinast ja kontrollige vigastuste puudumist.
19. Hoidke masinat lastele kättesaamatus kohas.
20. Ärge kasutage masinat halva ilma korral, eriti äikese ajal.
21. Masinat teisele isikule andes eemaldage alati aku.
22. Masinale on keelatud paigaldada ükskõik milliseid muid seadisi peale nende, mis on tarnitud tootja poolt.
23. Hoidke kõik ohtu näitavad ja ohutussildid ideaalses seisukorras. Kui sildid saavad kahjustada või muutuvad loetamatuks, vahetage need kohe välja (vt ptk 2.3 *Sümbolite ja hoiatuste selgitused* (joon. 2)).
24. Ärge püüdke ise teha muid hooldus- või remonditöid peale tavapäraste hooldustööde. Kõik muud toimingud tuleb usaldada volitatud hoolduskeskusele.
25. Tutvuge juhtseadistega ja tehke endale selgeks masina õige kasutamine.
26. Järgige alati hooldus- ja teenindusjuhiseid.
27. Kontrollige masinat iga päev, et veenduda selle turva- ja muude seadiste töökorras olekus.
28. Ärge kasutage masinat, mis on kahjustatud, valesti remonditud või kokku pandud või mida on muudetud. Ärge püüdke ühtegi turvaseadist eemaldada, rikkuda või blokeerida.
29. Masinat võivad kasutada ainult kogenud isikud, kes on kursis selle talitluse ja ohutu kasutamisega. Kui laenate masinat kellelegi, andke masinaga kaasa ka Kasutusjuhend ja veenduge, et see loetakse läbi enne töö alustamist.
30. Lisateabe saamiseks pöörduge alati oma edasimüüja poole.
31. Hoidke käesolev kasutusjuhend alles ja lugege seda enne masina kasutamist.
32. Pidage meeles, et omanik või kasutaja vastutab kolmandatele isikutele tekitatud või potentsiaalsete kehavigastuste või materiaalse kahju eest.

3.1 ÜLDISED ELEKTRITÖÖRIISTADE KOHTA KÄIVAD OHUTUSALASED HOIATUSED

Hoiatustes kasutatav mõiste „elektritööriist“ tähendab akutoitel töötavat elektritööriista.

Ohutus tööpiirkonnas

- a. **Hoidke oma tööala puhtana ja hästi valgustatuna.** Korratus ja pimedas töökohas on õnnetused kergemad tulla.
- b. **Ärge käituge elektritööriistu plahvatusohtlikus keskkonnas, näiteks kohas, kus on tuleohtlikku vedelikku, gaasi või tolmu.** Elektritööriist tekitab sädemeid, mis võivad tolmu või auru süüdata.
- c. **Elektritööriista kasutamisel peavad lapsed ja kõrvalseisjad kaugemal olema.** Tähelepanematus võib kaasa tuua kontrolli kadumist.

Elektrialane ohutus

- a. **Elektritööriista pistik peab sobima pistikupesaga. Keelatud on pistikut mistahes viisil muuta. Ärge kasutage adapterpistikuid koos maandatud elektritööriistadega.** Modifitseerimata pistikud ja sobivad pistikupesad vähendavad elektrilöögiohtu.
- b. **Vältige kokkupuudet maandatud pindadega, näiteks torude, radiaatorite, pliitide ja külmikutega.** Elektrilöögioht suureneb oluliselt, kui teie keha on maaga ühendatud.
- c. **Hoidke elektritööriistu vihma ja niiskuse eest.** Elektritööriista sisse sattunud vesi suurendab elektrilöögiohtu.
- d. **Ärge kuritarvitage toitekaablit. Kunagi ärge kasutage toitejuhet elektritööriista kandmiseks, lohistamiseks ega tõmmake toitejuhtmest pistikut seinakontaktist välja. Hoidke toitejuhet kuumuse, õli, teravate servade ja liikuvate objektide eest.** Elektrikaabli kahjustamine või muljumine suurendab elektrilöögiohtu.
- e. **Elektritööriistade kasutamisel välistingimustes kasutage välistingimustele sobivat pikenduskaablit.** Välistingimustesse sobiva pikenduskaabli kasutamine vähendab elektrilöögiohtu.
- f. **Kui elektritööriista kasutamist niiskes kohas ei saa vältida, kasutage kaitsvat rikkevoolukaitset (RCD).** Lekkevoolukaitses aitab elektrilöögiohtu vähendada.

Isiklik turvalisus

- Olge valvel, jälgige alati, mida teete ja tegutsege elektritööriista kasutades mõistlikult. Ärge kasutage elektritööriista, kui olete väsinud või uimastite, alkoholi või medikamentide mõju all.** Hetkeline tähelepanematus elektritööriista kasutamise ajal võib põhjustada tõsise vigastuse.
- Kasutage isikukaitsevahendeid. Kandke alati kaitseprille.** Ettenähtud kaitsevahendid, näiteks tolmumask, libisematu tallaga jalatsid, kiiver ja kuulmiskaitseid, aitavad tervisekahjustusohu vähendada.
- Vältige elektritööriista juhuslikku sisselülitamist. Enne tööriista ühendamist vooluvõrgu ja/või akuga, enne tööriista kätte võtmist või kandmist veenduge, et tööriist on välja lülitatud.** Vooluvõrguga õhendatud elektritööriista kandmine sõrme lülil hoides või sisselülitatud seadme ühendamine vooluvõrguga võib põhjustada õnnetuse.
- Eemaldage reguleerimisvõti vm tööriist elektritööriista küljest enne selle sisselülitamist.** Elektritööriista pöörleva osa külge jäetud võti võib tekitada kehavigastuse.
- Ärge püüdke liialt kaugele kummarduda. Otsige kindlaid tugipunkte ja hoidke end alati hästi tasakaalus, et ootamatutes olukordades omada paremat kontrolli elektritööriista üle.**
- Riietuge õigesti. Ärge kandke avaraid rõivaid ja/või ehteid. Hoidke oma juuksed ja rõivad liikuvatest osadest eemal.** Lahtised rõivad, ehted ja pikad juuksed võivad tööriista liikuvate osade külge kinni jääda.
- Kui tööriistal on liitmikud tolmu äratõmbe- ja kogumisseadmega ühendamiseks, veenduge, et need on ühendatud ja kasutatakse õigesti.** Tolmukoguri kasutamine võib vähendada tolmu seotud ohte.
- Vältige olukorda, kus tööriist on teile sagedase kasutamise tulemusel harjumuspäraseks saanud ning toob kaasa teie tähelepanelikkuse vähenemise ja töövahendiga seotud ohutuspõhimõtete eiramise.** Ettevaatamatu tegevus sekundi mürdosa jooksul võib põhjustada raskeid vigastusi.

Elektritööriista kasutamine ja hooldus

- Ärge elektritööriista üle koormake. Kasutage antud töö jaoks õiget elektritööriista.** Töötada on ohutum ja tõhusam, kui ei ületata elektritööriista ettenähtud jõudlust.
- Ärge kasutage elektritööriista, mida ei saa lüliti abil õigesti sisse ja välja lülitada.** Igasugune tööriist, mida ei saa juhtida ettenähtud moel lülitiga, on ohtlik ja tuleb remontida.
- Enne elektritööriista reguleerimist, lisaseadiste vahetamist ja tööriista hoiule panekut tuleb toitepistik seinakontaktist välja tõmmata ja/või autonoomse toitega tööriista korral aku eemaldada.** Sel juhul ei teki võimalust, et elektritööriist juhuslikult sisse lülitatakse.
- Hoidke elektritööriistu lastele kättesaamatus kohas ja ärge lubage elektritööriistu kasutada oskamatul inimesel või kellelgi, kes ei ole tutvunud selle juhendiga.** Ettevalmistuseta isikute käes muutuvad elektritööriistad ohtlikuks.
- Elektritööriistade ja tarvikute hooldamine. Veenduge, et tööriista liikuvad osad on üksteise suhtes samateljelised ega pole kinni jäänud, süsteemis pole purunenud osi või tingimusi, mis takistaksid tööriista õiget funktsioneerimist.** Kahjustatud tööriist tuleb remontida, enne kui seda võib taas kasutada. Paljud õnnetused on põhjustatud halvasti hooldatud elektritööriistadest.
- Hoidke lõikeseadised puhtad ja teravad.** Õigesti hooldatud, teravad lõiketerad ei kiilu nii kergelt kinni ning neid on kergem juhtida.
- Kasutage elektritööriista, lisavarustust, lõiketera jms vastavalt käesolevale juhendile, arvestades alati töötingimustega ning tehtava töö eripäradega.** Elektritööriista kasutamine selle jaoks mitte ettenähtud otstarbel võib põhjustada ohtliku olukorra.
- Hoidke käepidemed ja haardepinnad kuivad, puhtad, õli- ja rasvavabad.** Libedad käepidemed ja haardepinnad ei võimalda masina ohutut käsitemist ja juhtimist ettenägematutes olukordades.

Akutööriista kasutamine ja hooldus

- Laadige akusid ainult tootja poolt soovitatud laadijatega.** Sellise laadija kasutamine, mis pole ette nähtud tööriista aku jaoks, võib põhjustada tulekahju.
- Kasutage elektritööriistu ainult ühilduvate akupakettidega.** Mistahes muu akupaketi kasutamine võib tekitada vigastusi või põhjustada tulekahju.
- Kui akut ei kasutata, hoidke seda eemal metallesemetest nagu kirjajlambrid, mündid, võtmed, naelad, kruvid või muud väikesed metallesemed, mis võivad kaks akuklemmi omavahel ühendada.** Lühiühendus aku klemmide vahel võib tekitada vigastusi või põhjustada tulekahju.

- d. **Kui akut ei kasutata ettenähtud eesmärgil, võib sellest lekkida vedelikku; vältige kokkupuudet sellise vedelikuga.** Juhuslikul kokkupuutel vedelikuga loputage kokkupuutunud kohti veega. Kui vedelik sattub silma, pöörduge abi saamiseks koheselt arsti poole. Lekkiv akuedelik võib põhjustada nahaärritust ja söövitust.
- e. **Ärge kasutage akupaketti või tööriista, mis on kahjustatud või mida on muudetud.** Kahjustatud või modifitseeritud akupaketid võivad käituda ettearvatult, mis võib põhjustada tulekahju, plahvatusse või tekitada vigastuste ohu.
- f. **Ärge jätke akut või akupaketti tule lähedusse ega ülemääraselt kõrge temperatuuriga kohta.** Kokkupuude tule või temperatuuriga üle 130 °C (265 °F) võib põhjustada plahvatusse.
- g. **Järgige aku nõuetekohase laadimise juhiseid ja ärge laadige akut kohtades, kus ümbritsev õhutemperatuur erineb juhistes määratud temperatuurist.** Aku valesti laadimine või laadimine väljaspool ettenähtud temperatuurivahemikku võib akut kahjustada ja suurendada tulekahjuohtu.

Hooldus

- a. **Laske elektritööriista remontida kvalifitseeritud tehnikul, kes kasutab ainult identseid varuosi.** See on vajalik elektritööriista ohutuse säilitamiseks.
- b. **Ärge kunagi hooldage kahjustatud akupaketti.** Akut võib hooldada ainult tootja või tootja poolt volitatud teeninduskeskused.

3.1.1 Varrega oksasae kohta käivad ohutusalsed hoiatused

Üldised varrega oksasae kohta käivad ohutusalsed hoiatused

- a. **Hoidke varrega oksasae töötamise ajal kõik kehaosad ketist ja lõiketerast eemal. Enne varrega oksasae käivitamist veenduge, et kett või lõiketera ei puutuks millegagi kokku.** Hetkeline tähelepanu hajumine varrega oksasae kasutamise ajal võib põhjustada tõsise vigastuse operaatorile või teistele inimestele.
- b. **Hoidke varrega oksasaagi selle kasutamise ajal alati mõlema käega.** Hoidke käepidet mõlema käega, et vältida kontrolli kaotamist masina üle.
- c. **Elektrilöögiohu vähendamiseks ärge kasutage varrega oksasaagi kunagi elektriliinide läheduses.** Kokkupuude elektriliinidega või kasutamine nende läheduses võib kaasa tuua tõsiseid vigastusi või elektrilöögi, mis võib põhjustada surma.
- d. **Hoidke varrega oksasaagi ainult isoleeritud haardepindadest, kuna kett või lõiketera võib sattuda kokkupuutesse varjatud kaablite või masina toitekaabliga.** Ketid või lõiketerad mis tahes kokkupuude pingestatud kaablitega võib pingestada ka varrega oksasae isoleerimata metalloosad, mille tagajärjel võib operaator elektrilöögi saada.
- e. **Kandke masinaga töötamisel alati libisemiskindlaid kaitsejalatseid. Ärge töötage masinaga paljajalu või lahtiste sandaalidega.** See vähendab jalgade võimaliku vigastamise ohtu.
- f. **Kandke alati peakaitset, kui kasutate varrega oksasaagi peast kõrgemal.** Langevad oksad võivad põhjustada inimestele tõsiseid vigastusi.
- g. **Hoidke alati stabiilset asendit ja kasutage varrega oksasaagi ainult siis, kui seisate kindlalt jalgu maapinnal hoides.** Libe või ebastabiilne toetuspind võib põhjustada tasakaalu kaotust ja kontrolli kadumist masina üle.
- h. **Ärge kasutage varrega oksasaagi puu otsas, redelil või mis tahes ebastabiilset toel olles, et vältida tasakaalu kaotamist, kontrolli kaotamist ja vigastuste saamist.**
- i. **Hoidke kõik toitekaablid ja muud kaablid lõikamisalast ohutus kauguses.** Toitekaablid ja muud kaablid võivad jääda puude võrasse peidetuks ja lõiketera võib neid juhuslikult lõigata.
- j. **Ärge kasutage varrega oksasaagi ebasoodsates ilmastikutingimustes, seda eriti kaasneva äikesohtu korral.** Nii vähendate välgulöögi saamise riski.
- k. **Pinge all olevat oksa saagides arvestage tagasilöögiohuga.** Puidukiudude pinge alt vabanedes võib pinge all olev oksaharu toimida koormuse all oleva vedruna ja operaatorit lüüa ja/või põhjustada kontrolli kaotuse varrega oksasae üle.
- l. **Lõigake põõsaid või väite väga ettevaatlikult.** Õhuke materjal võib blokeerida keti või tera ja viskuda operaatori suunas tagasi, mistõttu võib operaator tasakaalu kaotada.
- m. **Kui kannate varrega oksasaagi väljalülitatud olekus, olge ettevaatlik, et mitte lülitada ühtegi toitelülitit, ja hoidke kett või lõiketera kehast eemal.** Varrega oksasae nõuetekohane käsitsemine aitab vähendada kokkupuuteohtu liikuva keti või teraga.
- n. **Kui kannate või hoiundate varrega oksasaagi, paigaldage lõikeseadisele alati kate.** Varrega oksasae nõuetekohane käsitsemine aitab vähendada kokkupuuteohtu liikuva keti või teraga.

- o. **Kui eemaldate kinni jäänud materjali või teete varrega oksasae juures mingeid töid, lülitage kõik toitelülitid välja ja ühendage toitekaabel lahti.** Varrega oksasae ootamatu tööle hakkamine kinni jäänud materjali eemaldamise või hooldustööde ajal võib põhjustada tõsiseid kehavigastusi.
- p. **Saagige ainult puitu. Ärge kasutage varrega oksasaagi eesmärkidel, mis pole ette nähtud. Ärge kasutage varrega oksasaagi näiteks metalli, plasti, plokkide või mittepuidust ehitusmaterjalide lõikamiseks.** Varrega oksasae kasutamine selle jaoks mitte ettenähtud otstarbel võib põhjustada ohtliku olukorra tekkimise.

ET

Tagasilöögi põhjused ja vältimine

Tagasilöök võib tekkida, kui juhtplaadi ots või ülemine osa puutub kokku mingi objektiga või puid saeketi saagimise ajal kinni kiilib.

Kokkupuude juhtplaadiga võib teatud juhul plaadi vastassuunas liikuma panna ja tekitada löögi üles sae kasutaja poole. Saeketi kinnikiilumine piki juhtplaadi ülaserava võib põhjustada juhtplaadi kiire tagasilöögi varrega oksasae kasutaja poole. Selliste tagasilöökkide tagajärjeks võib olla kontrolli kaotus varrega oksasae üle ja tõsine kehavigastus. Ärge lootke üksnes sae turvaseadistele. Varrega oksasae kasutajana olete kohustatud rakendama vajalikke meetmeid õnnetuste ja vigastuste vältimiseks.

Kettsae väärkasutusest ja/või valedest töövõtetest või -tingimustest tingitud tagasilööki saab vältida järgmisi ettevaatusabinõusid kasutades:

- a. **Hoidke varrega oksasaagi kindlalt, asetades põidla ja sõrmed ümber sae käepidemete; hoidke varrega oksasaagi alati kahe käega ning seadke oma keha ja käsivarred nii, et oleksite valmis tagasilöögi vastu võtmiseks.** Sae kasutaja saab tagasilöögiõudu kontrollida, kui ta on selleks ette valmistunud. Ärge varrega oksasaagi lahti laske.
- b. **Ärge töötage eemale sirutades või oma õlast kõrgemal.** See on vajalik tagasilöögi vältimiseks ning kontrolli säilitamiseks varrega oksasae üle ootamatutes olukordades.
- c. **Kasutage ainult tootja poolt ettenähtud juhtplaate ja saekette.** Sobimatu juhtplaadid või saeketid võivad põhjustada keti purunemist ja/või tagasilööki.
- d. **Pidage varrega oksasae teritamisel ja hooldusel kinni tootja sellekohastest juhistest.** Sügavusnuki kõrguse vähendamine võib suurendada tagasilöögiohtu.

3.2 ISIKUKAITSEVAHENDID (PPE)

Isikukaitsevahendid (PPE) tähendavad kõiki vahendeid, mida operaator peab kandma, et olla kaitstud riskide eest, mis võivad halvendada tööohutust või töotervishoidu, samuti kõiki selleks ettenähtud seadmeid või lisaseadmeid. PPE kasutamine ei välista vigastamise ohtu, kuid see vähendab õnnetusest tuleneva võimaliku vigastuse raskusastet.

Järgnevalt on esitatud loetelu isikukaitsevahenditest, mida tuleb masina kasutamisel kasutada:

- **Kandke libisemiskindla talla ja teraseotsaga löikekindlaid turvajalatsid.**
- **Kandke kaitseprille või näokaitsekraane.** Visatud esemed võivad paiskuda ja põhjustada tõsiseid silmavigastusi.
- **Kaitske end müra eest, kasutades näiteks kõrvaklappe või kõrvatroppe.**



HOIATUS

Kuulmisorganite kaitsevahendite kasutamine nõuab suuremat tähelepanu ja ettevaatust, sest sellised vahendid võivad piirata teie võimet kuulda ohule viitavaid helisid (hüüdeid, hoiatavaid signaale jne). Sobivad kaitsevahendid vähendavad kuulmiskahjustuse ohtu.

- **Kandke löikekindlaid töökindaid, mis aitavad vibratsiooni maksimaalselt summutada.**
- **Kandke heakskiidetud kaitseriietust.** Kandke tihedalt keha ümber olevat löikekindlat riietust ja kaitsekiivrit.
- **Kandke heakskiidetud kaitseriietust.** Ideaalseks riietuseks on kaitsejakid ja tunked.



HOIATUS

Enamuse masinaga juhtunud õnnetuste põhjuseks on operaatorit kaotanud löök ketiga. Riided peavad olema tööks sobivad ja need ei tohi mingil viisil kinni jääda. Kandke tihedalt liibuvat kaitseriietust. Ärge kandke riideid, salli, lipsu või ehteid, mis võivad masina, pöösaste, okste või muu külge kinni jääda. Siduge pikad juuksed kinni ja kaitske need.

MÄRKUS

Sobiva riietuse valimiseks pöörduge nõu saamiseks oma usaldusväärse edasimüüja poole.

4 KASUTUSEESKIRJAD

HOIATUS

Enne masina kasutamise alustamist lugege läbi ohutuseeskirjad.

HOIATUS

Kui masin töötab, hoidke alati vasaku käega kindlalt hoidekohast (A, joon. 23) kinni.

Kuidas töötada akutööriistaga

- Vältige töötamist märjal või libedal pinnal, ärge töötage konarlikul või ebahühtlasel pinnareljeefil, kus operaator ei saa töö ajal hoida stabiilset asendit.
- Lõigake alati nii, et mõlemad jalad toetuksid kindlale pinnale, et vältida tasakaalu kaotamist.
- Ärge kunagi jookskke, vaid kõndige ning pöörake tähelepanu maapinna ebatasasustele ja takistustele tööpiirkonnas.
- Peatage masin enne maapinnale panemist.
- Hinnake võimalikke riske tööalal ja rakendage kõiki vajalikke ettevaatusabinõusid, mis on vajalikud turvalisuse tagamiseks, seda eriti juhul, kui töötate kallakutel või konarikul, libedal või lahtise pealiskihiga pinnasel.
- Kallakutel töötage kalde suhtes ristisuunas, mitte üles- või allamäge.
- Olge eriti tähelepanelik järsakutel, kraavide läheduses ja kaldapealsetel.
- Maantee läheduses töötamisel pöörake tähelepanu liiklusele.
- Olge tähelepanelik läheduses asuvate pingestatud elektriikaablite suhtes.
- Masinat ei tohi kasutada isikud, kes ei saa töötamisel masinat kahe käega kinni hoida ja/või ei suuda töö ajal säilitada tasakaalu.
- Masinat ei tohi kasutada kunagi rohkem kui üks inimene.
- Ärge kunagi kasutage masinat, kui selle kasutaja on väsinud või haige, või on tarvitanud ravimeid, narkootikume, alkoholi või muid aineid, mis võivad mõjutada tema reageerimisvõimet või tähelepanu.

Soovitusi algajatele

Enne esmakordset masina kasutamist on soovitatav masinaga tutvuda ja teha endale selgeks kõige sobivamad tööviisid, püüdes masinat kindlalt käes hoida ja tehes töö juures vajaminevaid liigutusi.

4.1 TÄIENDAVALD OHUTUSNÕUDED

1. Lugege tähelepanelikult kasutusjuhendit.
2. Tutvuge juhtseadistega ja tehke endale selgeks masina õige kasutamine.
3. Olge ettevaatlik ja ärge puutuge lõiketerasid enne masina täielikku väljalülitamist ja ohtlike osade liikumise täielikku lõppemist.
4. Kande kaitseprille.
5. Ärge lubage kasutada lastel või isikutel, kes ei tunne käesolevat kasutusjuhendit.
6. Lõpetage masina kasutamine, kui läheduses on inimesi, eriti lapsi või loomi.
7. Töötada tohib ainult päevavalguses.
8. Enne masina kasutamise alustamist ja pärast ükskõik millist lööki vastu masinat kontrollige, et masinal pole kulumismärke või kahjustusi – nende olemasolul tehke vajalikud remonttööd. Kontrollige masinat, et veenduda selle turva- ja muude seadiste töökorras olekus.
9. Ärge kunagi kasutage masinat, mis on kahjustunud või millel puuduvad kaitsepiirid.
10. Ärge kunagi kasutage varuosi või liseseadmeid, mille kasutamist pole tootja soovinud.
11. Enne masina kontrollimist, puhastamist, tööde alustamist selle juures või masina kasutamise lõpetamisel eemaldage aku akupesast.
12. Veenduge alati, et ventilatsioonivahes poleks rämpsü.
13. Pärast iga kasutuskorda eemaldage aku masinast ja kontrollige vigastuste puudumist.

14. Hoidke masinat lastele kättesaamatus kohas.
15. Õnnetuse või rikke korral lõpetage kohe töö.
16. Ärge kasutage masinat halva ilma korral, eriti äikese ajal.
17. Masinat teisele isikule andes eemaldage alati aku.

Akutoitega tööriistade käsitsemine ja õige kasutamine

- a. Enne aku paigaldamist veenduge, et tööriist on välja lülitatud. Aku paigaldamine sisselülitatud elektritööriista võib põhjustada õnnetusi.
- b. Akude laadimiseks kasutage ainult tootja poolt soovitatud akulaadijaid. Akulaadijad on üldiselt spetsiifilised iga akutüübi jaoks, teist tüüpi akulaadijate kasutamine võib põhjustada tulekahju.
- c. Kasutage ainult antud tööriista jaoks ettenähtud akusid. Muude akude kasutamine võib põhjustada vigastusi ja tekitada tulekahju.
- d. Hoidke kasutusel mitteolevad akud eemal kirjaklambritest, müntidest, võtmetest, naeltest, kruvidest või muudest metallesemetest, mis võivad põhjustada lühiühenduse aku klemmide vahel. Lühiühendus aku klemmide vahel võib põhjustada põlengu või tulekahju.
- e. Kontrollige, et aku on heas seisukorras ja sellel pole märke kahjustustest. Masinat, millel on vigastatud või kulumismärkidega aku, ei tohi kasutada.

4.2 JUHISED AKUDE KASUTAMISEKS

Üldised ettevaatusabinõud

- Akut ei tohi kunagi avada.



HOIATUS

Kunagi ärge visake kasutatud akusid tulle. PLAHVATUSOHT!

- Ühendage akulaadija ainult sellisesse pistikupesasse, mille võrgupinge ühtib andmeplaadil näidatuga.
- Kasutage ainult originaalakut.
- Kestva kasutuse korral võib aku soojeneda. Enne laadimise alustamist laske sellel jahtuda.
- Hoidke akut ja akulaadijat lastele kättesaamatus kohas.
- Ärge kasutage akulaadijat tuleohtlike ainete või aurude läheduses.
- Laadige akusid ainult temperatuuridel 10 °C kuni 40 °C.
- Hoiundage akusid kohtades temperatuuriga 0 °C kuni 23 °C.
- Ärge tekitage kunagi lühiühendust aku klemmide vahel ning vältige nende omavahelist ühendamist metallesemetega.
- Akude transportimisel veenduge, et nende klemmid pole omavahel ühendatud; ärge kasutage akude transportimiseks metallkarpe/-kaste.
- Aku klemmide lühiühendus võib põhjustada plahvatuse. Lühiühendus kahjustab akut igal juhul.
- Kontrollige korrapäraselt, et akulaadija kaabel pole vigastatud. Kui kaabel on kahjustatud, vahetage akulaadija välja.
- Enne akude talvise hoiundamise alustamist laadige need täielikult täis.
- Akut võib laadida ainult akulaadijaga CRG 520.

5 KOKKUPANEK



HOIATUS

Ohutuse ja masina korrektse töötamise tagamiseks olge osade kokkupanekul erilisel tähelepanelik; kahtluste korral võtke ühendust volitatud hoolduskeskusega.



HOIATUS

Masin tuleb lahti pakkida ja kokku panna tasasel ja stabiilsel pinnal, kus on piisavalt ruumi nii masina kui selle pakendi käsitemiseks; samuti tuleb alati kasutada asjakohaseid tööriistu.



HOIATUS

Hooldustööde läbiviimise ajal kandke alati kaitsekindaid. Ärge tehke hooldustöid, kui mootor on kuum. Pange masin seisma ja laske sellel maha jahtuda. Tehke hooldustöid olukorras, kus masin on välja lülitatud ja aku eemaldatud.

- Ebaõige hooldus ja ohutusseadmete eemaldamine võib põhjustada tõsiseid vigastusi.
- Ärge kasutage puhastamiseks kütust (2-taktilise mootori küttesegu).
- Ärge püüdke teha muid hooldus- või remonditöid peale tavapärase hooldustööde. Pöörduge volitatud hoolduskeskusesse.

Pakend tuleb hävitada vastavalt kohalikule kehtivale seadusandlusele.

Ohutustehnilistel põhjustel tarnitakse liitumioonaku (kui kuulub komplekti) masinast eraldi ja osaliselt laetuna. Enne masina kasutamise alustamist laadige akut vastavalt jaotises 6.2 *Aku laadimine* toodud juhiste.

5.1 JUHTPLAADI JA KETI PAIGALDAMINE

- Eemaldage mutter (A) ja eemaldage ketikaitse (B, joon. 3).
- Juhtige ketipinguti pörklink (D) kogu ulatuses vastu ketirattast (E, joon. 4) ketipinguti kruvi (L, joon. 7) kasutades.
- Paigaldage juhtplaat (F) tikkpoltidele (C, joon. 4).
- Paigaldage kett (H, joon. 6) ketiratta (E) hammastele ja juhtplaadi juhikusse. Pöörake tähelepanu keti pöörlemisuunale (I, joon. 5).
- Toetage ketikaitset, hoides seda juhtplaadi vastu surutuna, ja pingutage reguleerimiskruvi (L) nii, et ketipinguti pörklink (D) siseneks juhtplaadi (F, joon. 4) avasse (G). Pingutage kergelt kattel asuvat mutrit (A, joon. 3).
- Pingutage ketti, kasutades ketipinguti kruvi (L, joon. 7).
- Pingutage ketikaitse kinnitusmutrid täielikult, hoides samal ajal juhtplaadi otsa tõstetuna (joon. 6). Kett peab olema reguleeritud nii, et see oleks pingul ja seda saaks hõlpsasti käega liigutada (joon. 7).
- Kett on õigesti pingutatud, kui seda saab ülespoole tõmmates mõne millimeetri võrra tõsta (M, joon. 7).



HOIATUS

Kontrollige masina igapäevase kasutamise ajal korduvalt keti pingsust. Kasutage alati kindaid.



HOIATUS

Keti katkemise vältimiseks pingutage ketti külmana. Kontrollige enne kasutamist „keti pingsust külmana“.



HOIATUS

Uut ketti tuleb pingutada sagedamini kui pikka aega kasutuses olnud ketti.

5.2 LÕIKESEADISE PAIGALDAMINE (JOON. 8)

Sisestage ajamitoru (A) lõikeseadisse (B) kuni toru tsentreerimisava (E) langeb kokku seadme omaga. Kinnitage kõigepealtsentreerimiskruvi (C) ja seejärel kaks kruvi (D).

5.3 KÄEPIDEME JA AJAMITORU KOKKUPANEK (JOON. 9)

1. Pange käepide (A) ajamitorule (B).
2. Sisestage toru (B) jõuallikasse (C).
3. Ühendage jõuallika liitmik (J) käepideme liitmikuga (K).
4. Orienteerige jõuallikas nii, et toru ava jääks keskele (B), ja pingutage kruvi (D), et orientatsioon jääks püsivaks.
5. Lukustage kruvi (E), et jõuallikas oleks täielikult kinnitatud.
6. Tõmmake käepidet tahapoole, et see jääks vastu jõuallikat. Pingutage kruvi (F) ja seibi (G), et käepide toru (B) külge kinnitada.
7. Kinnitage kaks katet (H) jõuallika külge, pingutades kruvisid (I).

5.4 TAGUMISE KAITSEKATTE PAIGALDAMINE

Monteerige kaitse (A, joon. 10) kaks osa kokku. Pingutage poltidega (B, joon. 10).

HOIATUS

Tagumise kaitsekatte paigaldamine on kohustuslik.

ET

5.5 AKU PAIGALDAMINE

Lükake aku selleks ettenähtud pessa kuni aku lukustumiseni ettenähtud kohta.

HOIATUS

Kasutage ainult originaal-akupakette. Muude akude kasutamine võib põhjustada tulekahju ning kaasa tuua vigastusi ja plahvatuse.

HOIATUS

Akulaadijatega CRG 520 saab kasutada ainult 2,5 Ah ja 4 Ah akusid.

Aku eemaldamine

Vajutage nuppu (D, joon. 15), et akupakett välja libistada.

HOIATUS

Lugege ka aku ja akulaadija kasutus- ja hooldusjuhendeid.

6 TÖÖKS ETTEVALMISTAMINE

6.1 MASINA KONTROLLIMINE

HOIATUS

Veenduge, et akupesas pole akut.

Enne töö alustamist tuleb teha järgmist:





- kontrollige, et gaasihooba ja turvahooba saab vabalt jõudu kasutamata liigutada ning pärast vabastamist liiguksid need kiiresti ja automaatselt neutraalasendisse;
- kontrollige, et gaasihoob jääks lukustatuks, kui turvanuppu ei vajutata;
- kontrollige, et ventilatsioonivad pole ummistunud;
- kontrollige, et käepidemed ja masina kaitsekatted on puhtad ja kuivad, õigesti kokku pandud ja kindlalt masina külge kinnitatud;
- kontrollige, et löikeseadmed ja kaitsekatted pole vigastatud;
- kontrollige, et masinal pole kulumismärke, löökidest või muudel põhjustel tekkinud kahjustusi – nende olemasolul tehke vajalikud remonttööd;
- kontrollige, et aku on heas seisukorras ja sellel pole märke kahjustustest. Masinat, millel on vigastatud või kulumismärkidega aku, ei tohi kasutada;
- laadige akut vastavalt jaotises 6.2 *Aku laadimine* toodud juhistele.

6.2 AKU LAADIMINE

Teavet õige kasutamise, laadimistase ja indikaatorite tähenduse, meetodi ja jälgimise kohta leiate akulaadija kasutus- ja hooldusjuhendist.

6.3 NÄIDIK (JOON. 13) (SPETSIFILINE MUDELITELE PPXI 530 - PTXI 530)

Lülitage näidik sisse, vajutades üks kord SISSE/VÄLJA-nuppu (A).

Piktogramm	Kirjeldus
	Häire hoiatustuli. Näitab, et masinal on probleem, mille saab operaator lahendada. Näide: aku ülekuumenemine või masina ülemäärane kasutamine. Peatage töö ja laske masinal paar minutit seista. Värv näitab, millist tüüpi on häire: <ul style="list-style-type: none"> Roheline: masin on väljalülitatud lukustatud olekus Sinine: aku poolel on tekkinud probleem Punane: masina/juhtploki poolel on tekkinud probleem (võimalik on ülekuumenemine)
	Teeninduse märgutuli. Näitab võimalikku probleemi, mida operaator ei saa lahendada. Lõpetage kohe töö ja võtke võimalikult kiiresti ühendust volitatud teeninduskeskusega.
	Sinine hoiatustuli. Tuli põleb püsivalt, kui süsteem on ühendatud mobiilseadmega.
	Aku laetuse indikaator. Masina töötamise ajal indikaator põleb. Värv näitab laetuse olekut: <ul style="list-style-type: none"> Roheline: aku laetus ületab 50% Kollane: aku laetus on vahemikus 50–10% Punane: aku laetus on alla 10%
	Lõikeseadise pöörlemiskiiruse indikaator. Neli kiiruse taset. Kui see on sisse lülitatud, on kiirus seatud kolmandale tasemele. Kiiruse muutmiseks vajutage SISSE/VÄLJA-nuppu (A). Kiirust saab määrata ainult kasvavas järjekorras (nt: 1–2–3–4–1–2–3–4 jne).

6.4 KETI MÄÄRDEÖLI



ETTEVAATUST!

Tööriist tarnitakse ilma keti määrideõlida (joon. 20).

6.4.1 Automaatne määrimissüsteem

Eemaldage õlikork ja täitke õlipaak (joon. 20). Masina töötamisel väljutatakse ketiõli automaatselt.

MÄRKUS

Lisage ketiõli, kui selle tase langeb põhja suhtes madalamale kui üks sentimeeter.

Keti nõuetekohane määrimine lõikamise ajal minimeerib keti ja juhtplaadi vahelist kulumist, tagades pikema kasutusea. Kasutage alati kõrgekvaliteedilist õli (joon. 20).



HOIATUS

Taaskasutatava õli kasutamine on keelatud! Kasutage alati biolagunevat määrideainet, mis on spetsiaalselt ette nähtud juhtplaatide ja kettide jaoks ning on loodusõbralik, ei kahjusta operaatori tervist ega masina osi.

6.4.2 Õlivoolu reguleerimine (joon. 19)

Keti määrideõli kogus on tehases määratud. Reguleerige voolu vastavalt töötingimustele:

- Lõdvendage kinnituskruvi (1) ühe pöörde võrra.
- Koguse vähendamiseks keerake reguleerimiskruvi päripäeva ja voolu suurendamiseks vastupäeva (2).
- Pärast reguleerimist keerake kinnituskruvi (3) kindlalt kinni.

Hoidke käepidemed alati puhta ja kuivana ning eemaldage neilt õli- või kütusejäljed.

7 MASINA KASUTAMINE

7.1 KÄIVITAMINE (Joon. 17) (SPETSIIFILINE MUDELILE PPIX 530 - PTXI 530)



HOIATUS

Enne masina käivitamist kontrollige, et gaasihoob töötaks vabalt.

ET

Enne masina käivitamist paigaldage aku (A, joon. 16) akupessa.

Masina käivitamine:

- Vajutage SISSE/VÄLJA-nuppu (D).
- Võtke masinast kahe käega kinni.
- Pärast SISSE/VÄLJA-nupu vajutamist kasutage viie sekundi jooksul turvahooba (E).
- Kasutage gaasihooba (C).

Lukustatud olekust väljumiseks vajutage näidikul SISSE/VÄLJA-nuppu (D).

7.2 KÄIVITAMINE (Joon. 18) (SPETSIIFILINE MUDELILE PPIX 530R - PTXI 530R)



HOIATUS

Enne masina käivitamist kontrollige, et gaasihoob töötaks vabalt.

Enne masina käivitamist paigaldage aku (A, joon. 16) akupessa.

Masina käivitamine:

- Võtke masinast kahe käega kinni.
- Kasutage turvahooba (E).
- Kasutage gaasihooba (C).

7.3 MOBIILIRAKENDUS

7.3.1 Masina ühendamine rakendusega

Lülitage masin sisse. Näidikuga masinatel põleb sinine tuli pidevalt, kui masin on ühendatud mobiilseadmega. Otsingut saab aktiveerida aku eemaldamise ja taaspaigaldamise teel. Lisateavet leiate juhistest, mis on toodud asjakohases rakenduses (Oleo-Mac Hub - Efco Hub). Rakendus on mobiilseadmete jaoks tasuta ja pakub laiendatud funktsioone (lisateave masina, masina üksikasjade, töö, osade ja hoolduse kohta). Integreeritud traadita tehnoloogiaga masinaid saab ühendada mobiilseadmetega ja neil lisafunktsioone lubada.

7.3.2 Rakenduse esmakordne kasutamine

1. Laadige rakendus oma mobiilseadmesse alla.
2. Registreerige end rakenduses.
3. Järgige juhiseid masina ühendamiseks ja registreerimiseks.

MÄRKUS

Rakendust Oleo-Mac Hub - Efco Hub saab alla laadida kõikidel turgudel. Täiendava teabe saamiseks pöörduge volitatud teeninduskeskusesse.

7.4 MOOTORI SEISKAMINE (Joon. 18)

Mootori seiskamiseks vabastage lülitushoob (C).

7.5 MASINA VÄLJALÜLITAMINE (Joon. 17) (SPETSIIFILINE NÄIDIKUGA MUDELILE PPIX 530 - PTXI 530)

Pärast mootori seiskamist vabastage turvahoob (E) 5 sekundi jooksul; masin läheb väljalülitatud lukustatud olekusse (6.3 Näidik (joon. 13) (spetsiifiline mudelitele PPIX 530 - PTXI 530)). Hoides masinat väljalülitatud lukustatud olekus, hoidke gaasihooba (C) 5 sekundit allavajutatuna.

**HOIATUS**

Teie enda ja teiste ohutuse tagamiseks:

1. Ärge kasutage masinat enne, kui olete kasutusjuhendi hoolikalt läbi lugenud. Tutvuge juhtseadistega ja tehke endale selgeks masina õige kasutamine. Tehke endale selgeks, kuidas seda kiiresti seisma panna.
2. Pidage meeles, et operaator või kasutaja vastutab õnnetuste ja ettenägematute sündmuste eest, mis võivad teisi inimesi või nende vara kahjustada.
3. Kandke töötamisel sobivat rõivastust. Teie edasimüüja saab anda teile kõige asjakohasemat teavet õnnetuste vältimise ja töökoha ohutuse tagamise kohta.
4. Töötage ainult päevalguses või head tehisvalgustust kasutades.
5. Vadake kogu tööpiirkond hoolikalt üle ja eemaldage kõik objektid (oksad, traadijupid, varjatud kaablid, kivid vms), mis võidakse masina poolt eemale paisata.
6. Pöörake tähelepanu materjalile, mida lõikeseade võib eemale paisata.
7. Järgmistel juhtudel pange masin seisma ja eemaldage aku akupesast:
 - kui masin hakkab ebanormaalselt vibreerima – sellisel juhul leidke koheselt vibratsiooni põhjus ja laske volitatud hoolduskeskuses teha vajalikud kontrollimised;
 - iga kord, kui masin jääb järelevalveta;
 - enne kontrollimise, puhastamise või muude tööde alustamist masina juures;
 - pärast vöörkeha poolt saadud lööki. Kontrollige kahjustuste puudumist ja tehke vajalikud remonttööd enne masina uuesti kasutusele võtmist;
 - kui masinat ei kasutata.
8. Hoidke käsi ja jalgu lõikeseadmest eemal, seda eriti käivitamisel.
9. Tulekahjuohu vältimiseks ärge jätke masinat ülekuumenenuna lehtedele või kuivale rohule seisma.

**ETTEVAATUST!**

Pidage alati meeles, et elektritööriistade vale kasutamine võib teisi häirida. Teisi inimesi ja keskkonda arvestades:

- Vältige masina kasutamist kohtades ja kellaegadel, kui see võib teisi inimesi häirida.
- Järgige rangelt kohalikku seadusandlust lõigatud materjali käitlemise/hävitamise kohta.
- Järgige rangelt kohalikke eeskirju rikkis osade või ükskõik milliste muude keskkonnale tugevat mõju avaldavate toodete hävitamise kohta.

8.1 KANDERIHM (JOON. 11)

Lisatarvikuna on saadaval kanderihm.

Kanderihma õige reguleerimine tagab masina hea tasakaalu ja sobiva kõrguse maapinnast.

- Pange kanderihm endale selga.
- Riputage masin karabiini abil kanderihma külge (A, joon. 11).
- Seadke konks (B, joon. 11) selliselt, et masin oleks parimal viisil tasakaalustatud.
- Reguleerige masina kõrgus pandla abil sobivaks.

**HOIATUS**

Masina kasutamisel kandke kandrihma ja hoidke mõlemad käed alati masina käepidemetel.

8.2 TÖÖREŽIIMID

Kui masin töötab, hoidke alati vasaku käega kindlalt hoidekohast (A, joon. 23) kinni.

Optimaalne tasakaal saavutatakse, kui masinat hoida kehale võimalikult lähedal. Töö muutub vähem väsitavaks, kui seisate maapinnal 60° nurga all. Saate ohutult töötada (operaator ei asu kukkuvate okste teel) ja masina raskus pole liiga palju ettepoole kallutatud.

Et lõigatud oksad kukuksid kergemini maapinnale, lõigake kõigepealt maha kõige madalamal asuvad oksad. Suuremate okste (läbimõõduga üle 10 cm) lõikamiseks lõigake need mitmeks osaks (max pikkus 20 cm), kunagi ärge lõigake tervet oksa (joon. 21) pinnapealset lõikeviisi kasutades.

Lõigake oksad väikesteks tükkideks. Pöörake tähelepanu kukkuvatele tükkidele ja nendele, mis võivad maapinnalt ebaühtlaselt tagasi pörkuda.

HOIATUS

Ärge töötage kunagi lõigatava oksa all; arvestage vaba ruumi ja kukkuvate tükkidega, mis pörkuvad maapinnalt ebaühtlaselt tagasi.

Töötage alati turvalises stabiilses asendis. Säilitage õige tööasend.

Ärge jääge pikaks ajaks samasse asendisse; vahetage tööasendeid piisava sagedusega.

Ärge kasutage reदेleid ega ebastabiilseid asendeid; hoidke tööala puhtana, et seal oleks lihtne väljuda.

Masinaga puude otsa ronimine on keelatud; kasutage ainult hüdraulilise tõstukiga tõstetavaid korve.

HOIATUS

Olge tähelepanelik õhuliinide läheduses töötamisel. Langevad oksad võivad põhjustada lühise. Ärge viige tööriista elektriliinidele kunagi lähemale kui 10 meetrit.

8.3 TÖÖMEETODID

8.3.1 Pinnapealne lõikamine (joon. 22)

Koore rebenemise, tagasilöökide või juhtplaadi kokkupigistamise vältimiseks alustage pinnapealset lõikamist (1) alati suurte okste alumiselt küljelt. Seejärel tehke täielik lõige (2).

8.4 PÄRAST TÖÖ LÕPETAMIST

Kui olete töö lõpetanud, peatage masin eespool kirjeldatud viisil.

HOIATUS

Enne ükskõik millisesse hoiukohta panekut laske masinal jahtuda.

Tulekahju ohu vähendamiseks eemaldage masinalt kõik rohuäägid, lehed või liigne määrdeaine; ärge jätke niitmisjääkidega anumaid siseruumidesse.

9 HOOLDUS

HOIATUS

- Hooldustööde läbiviimise ajal kandke alati kaitsekindaid.
- Ärge teostage hooldustöid, kui mootor või aku on veel kuum. Pange masin seisma ja laske sellel maha jahtuda. Tehke hooldustöid olukorras, kus masin on välja lülitatud ja aku eemaldatud.
- Ohutusseadmete hooldamata jätmine või ebaõige hooldus, eemaldamine või muutmine ja/või mitteoriginaalvaruosade kasutamine võib põhjustada raskeid või surmaga lõppevaid vigastusi käitajale või kolmandatele isikutele.

HOIATUS

Teie enda ja teiste ohutuse tagamiseks:

- Pärast iga kasutuskorda eemaldage aku masinast ja kontrollige vigastuste puudumist.
- Õige hooldus on vajalik masina esialgse hea seisukorra ja ohutuse pikaajaseks säilitamiseks.
- Hoidke mutrid ja kruvid pingutatuna, et olla masina kasutamisel kindel selle ohutuses.
- Ärge kunagi kasutage masinat kulunud ja kahjustatud osadega. Kahjustatud osad tuleb alati välja vahetada, mitte remontida.
- Kasutage ainult originaalvaruosi. Osad, mis pole eelmistega sama kvaliteediga, võivad kahjustada masinat ja vähendada ohutust.

9.1 KETI TERITAMINE

HOIATUS

Teritamishüste eiramine võib oluliselt suurendada tagasiviskumise ohtu.

Ketisamm on 1/4"x0.043".

Teritage ketti kaitsekinnastes ja ümarviiliga $\varnothing 4$ mm (5/32").

Teritage ketti alati löiketera siseküljelt välisküljele (joon. 25). Pärast teritamist peavad teritatud lülid olema sama laiuse ja pikkusega.

HOIATUS

Ketti tuleb alati teritada, kui puitlaastud muutuvad väga väikeseks, sarnanedes tavalise saepuruga.

Iga 3-4 teritamise järel tuleb kontrollida ning lõpuks viilida sügavuse piirajat lameviili ja vastavat šablooni (kuulub lisavarustusse) kasutades, ning ümardada esiosa nurka (joon. 24).

HOIATUS

Sügavuse piiraja õige kohandamine on sama tähtis, nagu keti õige teritamine.

9.2 JUHTPLAAT

Juhtplaate, mille otsas on ketiratas, tuleb määrida määrimisnõela kasutades.

Ühtlase kulumise tagamiseks tuleb juhtplaati iga 8 töötundi järel pöörata.

Hoidke juhtplaadi soont ja määrimisava puhtana lisavarustusse kuuluvat kaabitsat kasutades.

Kontrollige, et juhtplaadi juhikud oleksid paralleelsed, vajadusel kõrvaldage külgmised konarused lameviiliga.

Pöörake juhtplaati ja kontrollige, kas määrimisavades pole takistusi.

HOIATUS

Kunagi ärge paigaldage uut ketti kulunud ketirattale.

9.3 MASINA JAHUTAMINE

Masina ülekuumenemise ja kahjustuste vältimiseks tuleb õhu ventilatsioonirestid alati puhtana hoida, seal ei tohi olla rohtu ega rämps.

9.4 ÕLIFILTER

Kontrollige regulaarselt õlifiltri seisukorda. Filtri puhastamiseks tõmmake see õli täiteavast välja; kui see on ülemääraselt mustunud, vahetage uue vastu (joon. 26).

9.5 PÕHILISED HOOLDUSTÖÖD

Raskete töötingimuste korral on soovitatav hooldusvõrgustiku spetsialiseerunud tehnikul lasta teha hooaja lõpus ja tavakasutuse korral iga kahe aasta järel üldine ülevaatus.



HOIATUS

- **Kõik hooldustööd, mida selles juhendis otseselt ei kirjeldata, tuleb lasta teha selleks volitatud teeninduskeskuses. Masina õige töö tagamiseks pidage meeles, et kasutada võib ainult ORIGINALVARUOSI.**
- **Osade oskamatu vahetamine ja/või mitteoriginaalvaruosade kasutamine võib põhjustada masina kasutajale või teistele inimestele raskeid vigastusi või isegi surma ning muudab garantii koheselt kehtetuks.**

ET

9.6 HOOLDUSTABEL

Järgmised hooldusvõlbad kehtivad ainult tavaliste töötingimuste korral. Kui teie igapäevane töö nõuab tavalisest pikemat tööaega või löikamistingimused on raskeid, siis suurendage vastavalt soovitatud sagedust.		Enne iga kasutamist	Iga nädal	Kord kuus	Kahjustuse või rikke korral	Vajadusel
Kogu masin	Kontrollida (lekked, praod, kulumine)	X				
	Puhastada pärast igapäevast tööd	X				
Õlipaak	Kontrollida (lekked, praod, kulumine)	X		X		
Määrida ketti	Kontrollida jõudlust	X		X		
Aku	Kontrollige, et aku on kahjustamata	X				
	Kontrollige aku laetuse taset	X				
	Kontrollige masina ja aku vahelisi ühendusi			X		
Akulaadija	Kontrollige, et akulaadija on terve ja töökorras.	X				
	Kontrollige masina ja akulaadija vahelisi ühendusi			X		
Kett	Kontrollida (kahjustused, teravus ja kulumine)	X		X		
	Kontrollida pingsust	X		X		
	Teritada: kontrollida läbimise sügavust				X	
Juhtplaat	Kontrollida: kahjustused ja kulumine	X		X		
	Puhastada õlisoon ja juhttoru	X				
	Pöörata, määrada ketirattast ja teha siledaks		X			
	Vahetada				X	
Ketiratas	Kontrollida: kahjustused ja kulumine		X			(1)
Ketipiiraja	Kontrollida: kahjustused ja kulumine	X	X			X
	Vahetada				X	

<p>Järgmised hooldusvälbad kehtivad ainult tavaliste töötingimuste korral. Kui teie igapäevane töö nõuab tavalisest pikemat tööaega või löikamistingimused on rasked, siis suurendage vastavalt soovitatud sagedust.</p>		Enne iga kasutamist	Iga nädal	Kord kuus	Kahjustuse või rikke korral	Vajadusel
		Kõik juurdepääsetavad kruvid ja mutrid	Kontrollida ja üle pingutada	X		

(1) Asendage kett uue ketiga

10 TRANSPORTIMINE

⚠ HOIATUS

Maisna sõidukis transportimisel veenduge, et see oleks vastavate rihmadega korralikult ja kindlalt kinnitatud. Masinat tuleb transportida horisontaalses asendis, tagades ühtlasi vastavuse selliste masinate suhtes kehtivatele transpordieeskirjadele.

- Lülitage masin välja, oodake löiketööriista seiskumist ja eemaldage aku akupesast.
- Hoidke masinat ainult käepidemest ja keerake löiketööriist liikumisele vastassuunas.

⚠ HOIATUS

Kandke oksasaagi väljalülitatud mootoriga ja paigaldatud keti kaitsekatttega (joon. 12).

11 HOIUNDAMINE

Masina ettevalmistus pikaajaliseks säilitamiseks:

- Eemaldage aku (lugege ka aku kasutusjuhendit, kus on toodud teave aku õige hoiundamise kohta).
- Hoidke akusid lastele kättesaamatus pimedas ja kuivas kohas temperatuuril 0 ÷ 23°C, kus pole tolmu ja söövitavaid gaase. Vältige otsese päikesevalguse käes hoidmist.
- Kasutamise ajal kaitstakse akut täieliku tühjenemise eest kaitseeadmega, mis lülitab masina välja ja seiskab selle töö.
- Laske masinal töötada kütuse lõppemiseni (jälgige, et ka toititoru ja õlipump tühjeneksid täielikult).
- Pärast igakordset töö lõpetamist puhastage masin põhjalikult tolmust ja rämpsust, remontige või vahetage välja rikkis osad.
- Masinat tuleb hoida kuivas kohas, kus see on kaitstud halva ilma eest.
- Hoidke masinat lastele kättesaamatus kohas.
- Masina käikulaskmise protseduurid pärast talvist hoiundamist on samasugused, nagu igapäevase töö alustamisel (vt ptk 7.1 Käivitamine (joon. 17) (spetsiifiline mudelile PPXi 530 - PTXi 530)).

⚠ HOIATUS

Masina hoiundamisel paigaldage alati kaitsekate (M, joon. 27).

12 KESKKONNAKAITSE

Masina kasutamisel tuleb prioriteetseks pidada keskkonnakaitset, mis tagab sotsiaalse ühtekuuluvuse ja säilitab elukeskkonda.

- Püüdke vältida ümbritseva keskkonna häirimist.
- Järgige rangelt kohalikku seadusandlust lõigatud materjali käitlemise/hävitamise kohta.

- Järgige hoolikalt kohalikke eeskirju ja määrusi, mis käsitlevad pakendi, õlide, bensiini, akude, filtrite, kulunud osade või ükskõik milliste muude keskkonnale tugevat mõju avaldavate toodete hävitamist. Jäätmeid ei tohi kõrvaldada tavaliste olmejäätmetena, need tuleb eraldada ja viia selleks ettenähtud jäätmekogumiskeskustesse, kus toimub nende taaskäitlus.

12.1 LAMMUTAMINE JA KÕRVALDAMINE

Kui masina kasutusiga lõpeb, ärge visake seda keskkonda, vaid viige jäätmekogumiskeskusesse.

Enamus masina valmistamiseks kasutatud materjale on taaskäideldavad, kõik metallid (teras, alumiinium, messing) võib viia tavalisse taaskäitluskeskusesse. Teabe saamiseks pöörduge kohaliku jäätmekäitlusteenistuse poole. Jäätmete kõrvaldamine peab toimuma keskkonda säästes ning pinnase, õhu ja vee saastamist vältides.

Kõigil juhtudel tuleb järgida kohalikku rakenduvat seadusandlust.

Kui masin utiliseeritakse, siis tuleb hävitada ka CE-märgis koos käesoleva kasutusjuhendiga.

13 GARANTIITUNNISTUS

Seade on konstrueeritud ja toodetud kõige kaasaegsemat tehnoloogiat rakendades. Tootja annab toodetele nende koduse ja harrastuskasutamise korral 24 kuulise garantii alates ostukuupäevast. Professionaalse kasutamise korral on garantii piiratud ja kehtib 12 kuud.

Piiratud garantii

1. Garantiaeg algab ostukuupäeval. Tootja, kes tegutseb müügi- ja tehnilise teeninduse võrgu kaudu, vahetab tasuta kõik materjali, valmistamise või töötlemise tõttu defektseks tunnistatud osad. Garantii ei mõjuta ostja seadusejärgseid õigusi masinal defektide ilmnemisel.
2. Tehniline personal teeb vajalikud remonttööd võimalikult lühikese aja jooksul, mis vastavad organisatsiooni nõuetele.
3. **Garantiid puudutavate nõuete korral tuleb garantiitööd vastuvõtvale personalile esitada käesolev garantiitunnistus täidetuna ja müüja pitsatiga varustatuna ning arve või ostutšekk, kuhu on märgitud ostukuupäev.**
4. Garantii kaotab kehtivuse, kui:
 - masinat ei ole nõuetekohaselt hooldatud,
 - masinat on kasutatud mitteshipäraselt või seda on mistahes moel modifitseeritud,
 - kasutatud on sobimatuid määrdeaineid ja kütust,
 - masinale on paigaldatud mitte-originaalvaruosi või -lisaseadisi,
 - toodet on remontinud selleks volitamata isikud.
5. Tootjapoolne garantii ei hõlma kulumaterjale ja tavapärase kasutamise juures kuluvaid osi.
6. Garantii ei hõlma masina täiustamise või parandamisega seotud töid.
7. Garantii ei hõlma ettevalmistus- või hooldustöid, mis tuleb teostada garantiiaja jooksul.
8. Transpordikahjustuste avastamisel tuleb sellest koheselt teavitada vedajat – vastasel korral kaotab masina garantii kehtivuse.
9. Meie masinatele paigaldatud teiste tootjate mootoritele (Briggs & Stratton, Tecumseh, Kawasaki, Honda jne) kehtivad nende vastavad garantiid.
10. Garantii ei hõlma otseseid või kaudseid vigastusi ja kahjusid, mis võivad olla tingitud masina rikkest ning võimaluse puudumisest masinat antud rikke tõttu kasutada.

Garantiivorm

Lõigake välja ja täitke käesoleva kasutusjuhendi tagaküljel asuv garantiivorm.

Garantiivormi väljade kirjeldus:

1. MUDEL
2. SEERIANUMBER
3. OSTJA
4. Mitte saata! Lisada garantiinõude korral.
5. KUUPÄEV
6. MÜÜGIKESKUS

14 TÕRKEOTSING



HOIATUS

- Enne kõigi allpool olevas tabelis soovitatud tõrke kõrvaldamiseks vajalike kontrollimiste tegemist tuleb masin alati seisma panna ja aku lahti ühendada, välja arvatud juhul, kui masina töötamist on selgesõnaliselt nõutud.
- Kui kõik võimalikud põhjused on kontrollitud ja probleem ei lahene, pöörduge volitatud hoolduskeskuse poole. Kui ilmneb probleem, mida selles tabelis pole loetletud, pöörduge volitatud hoolduskeskuse poole.

PROBLEEM	VÕIMALIKUD PÕHJUSED	LAHENDUS
Masin ei käivitu lülitushoova vajutamisel	Aku puudub või valesti paigaldatud	Veenduge, et aku on õigesti paigaldatud
	Aku on tühi	Kontrollige aku laetust ja laadige akut
Masin seiskub töötamisel	Aku puudub või valesti paigaldatud	Veenduge, et aku on õigesti paigaldatud
	Aku on tühi	Kontrollige aku laetust ja laadige akut
Aku väike vastupidavus	Rasked töötingimused koos suurema voolutarbega	Optimeerige kasutamist
Akulaadija ei laadi akut (punane LED põleb)	Mustad klemmid	Puhastage klemme
Akulaadija ei laadi akut (ükski LED ei põle)	Akulaadijal puudub toitepinge	Kontrollige, kas pistik on ühendatud seinakontakti ja kas seinakontaktis on pinge
	Vigane akulaadija	Vahetage originaalvaruosa vastu
Masin käivitub ja töötab, kuid kett ei pöörle.	Keti pingsus on liiga suur.	Keti pingutamine, vt juhised jaotisest 5.1 <i>Juhtplaadi ja keti paigaldamine.</i>
	Juhtplaat ja kett on valesti kokku pandud.	Vt juhised jaotisest 5.1 <i>Juhtplaadi ja keti paigaldamine.</i>
	Kett ja/või juhtplaat on kahjustatud.	Vt juhised jaotisest 5.1 <i>Juhtplaadi ja keti paigaldamine.</i>
	Sidur ja/või väikehammasratas on kahjustatud.	Vajadusel vahetage välja: pöörduge volitatud hoolduskeskusesse



HOIATUS

Kunagi ärge puutuge ketti töötava masina korral.

1 ĮVADAS	63
1.1 Kaip skaityti šią instrukciją	63
2 PAŽINTIS SU ĮRENGINIU	64
2.1 Įrenginio aprašymas ir paskirtis	64
2.2 Įrenginio komponentai	64
2.3 Simbolių ir saugos įspėjimų paaiškinimas (Pav. 2)	65
2.3.1 Informacija naudotojui	65
3 BENDRIEJI MECHANIZMO SAUGOS ĮSPĖJIMAI	66
3.1 Bendrieji saugos įspėjimai, susiję su elektros įrankiais	67
3.1.1 Saugos įspėjimai dėl teleskopinio genėjimo įrankio	69
3.2 Asmeninės apsaugos priemonės (AAP)	70
4 EKSPLOATAVIMO TAISYKLĖS	71
4.1 Papildomi saugos reikalavimai	71
4.2 Pakartotinai įkraunamų baterijų naudojimo instrukcijos	72
5 ĮRENGINIO SURINKIMAS	72
5.1 Kreipiamosios plokštės ir grandinės montavimas	73
5.2 Pjaunamojo padargo įmontavimas (Pav. 8)	73
5.3 Vairo rankenos ir pavaros vamzdžio surinkimas (Pav. 9)	73
5.4 Galinio apsaugos įtaiso įrengimas	74
5.5 Akumuliatoriaus įdėjimas	74
6 PARUOŠIMAS EKSPLOATUOTI	74
6.1 Mechanizmo patikrinimas	74
6.2 Akumuliatoriaus įkrova	74
6.3 Ekranas (Pav. 13) (taikytina modeliams PPXi 530 - PTXi 530)	75
6.4 Grandinės tepalinė alyva	75
6.4.1 Automatinė suteptimo sistema	75
6.4.2 Alyvos srauto suregulavimas (Pav. 19)	75
7 MECHANIZMO EKSPLOATAVIMAS	76
7.1 Paleistis (Pav. 17) (taikytina PPXi 530 - PTXi 530)	76
7.2 Paleistis (Pav. 18) (taikytina PPXi 530R - PTXi 530R)	76
7.3 Mobilioji programėlė	76
7.3.1 Prijunkite įrenginį prie mobiliosios programėlės	76
7.3.2 Pirmą kartą naudojantis programėle	76
7.4 Variklio išjungimas (Pav. 18)	76
7.5 Prietaiso išjungimas (Pav. 17) (taikoma modeliams su ekranu PPXi 530 - PTXi 530)	77
8 EKSPLOATAVIMO REŽIMAI IR DARBO TECHNIKA	77
8.1 Peties diržai (Pav. 11)	77
8.2 Veikimo režimai	78
8.3 Darbo procedūros	78
8.3.1 Reljefiniai pjūviai (Pav. 22)	78
8.4 Baigus darbą	78
9 TECHNINĖ PRIEŽIŪRA	78
9.1 Grandinės galandimas	79
9.2 Geležė	79
9.3 Įrenginio vėsinimas	79
9.4 Alyvos filtras	79
9.5 Pagrindinė techninė priežiūra	80
9.6 Techninės priežiūros lentelė	80
10 GABENIMAS	81
11 SANDĖLIAVIMAS	81
12 APLINKOS APSAUGA	82
12.1 Išardymas ir šalinimas	82
13 GARANTIJOS PAŽYMĖJIMAS	83
14 GEDIMŲ ŠALINIMAS	84

1 ĮVADAS

Dėkojame, kad pasirinkote „Emak“ produktą.

Prieš pradėdami naudoti, kreipkitės į mūsų prekybos atstovus ir įgaliotųjų cechų darbuotojus – jie jums mielai padės.

ĮSPĖJIMAS

Tam, kad mechanizmą teisingai eksploatuotumėte ir išvengtumėte nelaimingų atsitikimų, prieš pradėdami dirbti atidžiai perskaitykite šį vadovą.

ĮSPĖJIMAS

Šis vadovas turi būti kartu su įrenginiu per visą įrenginio eksploatavimo laikotarpį.

ĮSPĖJIMAS

KLAUSOS PAŽEIDIMŲ RIZIKA. Dirbdamas šiuo mechanizmu įprastinėmis sąlygomis operatorius yra veikiamas asmeninio ir kasdienio triukšmo lygio, kuris lygus arba didesnis nei 85 dB (A).

Jame rasite paaiškinimų apie įvairių dalių veikimą, taip pat būtinų patikrų bei atitinkamos techninės priežiūros instrukcijas.

ĮSPĖJIMAS

Taip pat perskaitykite baterijos ir baterijų įkroviklio instrukcijų bei techninės priežiūros vadovą!

PASTABA

Šiame vadove esantys aprašymai ir iliustracijos nėra įpareigojančios. Gamintojas pasilieka teisę atlikti pakeitimus, kuriuos, jo nuomone, būtina atlikti, ir netaisyti šio vadovo.

Paveikslėliai pateikiami tik iliustraciniais tikslais. Faktiniai komponentai gali skirtis nuo pavaizduotų. Jei abejojate, kreipkitės į įgaliotą techninės priežiūros centrą.

1.1 KAIP SKAITYTI ŠIĄ INSTRUKCIJĄ

Vadovas suskirstytas į skirsnius ir punktus. Kiekvienas punktas yra atitinkamo skirsnio polygis. Nuorodos į skirsnius ir punktus pažymimos žodžiais „skirsnis“ arba „punktas“ ir atitinkamu numeriu. Pavyzdys: „2 skirsnis“.

Šiame vadove pateikiamos ne tik eksploatavimo instrukcijos bet ir informacija, į kurią reikia ypatingai atsižvelgti. Tokia informacija pažymėta toliau aprašytais simboliais:

ĮSPĖJIMAS

perspėjimu pažymima, jog kyla nelaimingo atsitikimo, traumos (net mirtinos) arba rimto turto apgadinimo pavojus.

PERSPĖJIMAS

įspėjimu pažymima, jog kyla pavojus sugadinti įrenginį arba atskiras jo dalis.

PASTABA

Pateikia papildomos informacijos apie anksčiau saugos pranešimų instrukcijų.

Paveikslėliai šiose instrukcijose sunumeruoti 1, 2, 3 ir pan. Paveikslėliuose pavaizduoti komponentai yra paženklinami raidėmis arba skaičiais, priklausomai nuo konkretaus atvejo. Nuoroda į C komponentą 2 paveikslėlyje nurodoma taip: „Žr. C, 2 pav.“ arba tiesiog „(C, 2 pav.)“.

2 PAŽINTIS SU ĮRENGINIU

2.1 ĮRENGINIO APRAŠYMAS IR PASKIRTIS

Šis įrenginys yra darbo sode įrankis. Tiksliau, tai genėjimo įrankis, varomas akumuliatoriniu elektriniu varikliu. Naudotojas gali valdyti pagrindinius valdikius ir tuo pačiu metu būti saugiu atstumu nuo pjaunamojo įtaiso.

Paskirtis

Šis įrenginys suprojektuotas ir pagamintas krūmams kirpti.

Netinkamas naudojimas

ĮSPĖJIMAS

Šis įrenginys naudotinas tik šakų genėjimui. Pjaustyti kitokias medžiagas draudžiama. Vibracija ir atitranka skiriasi, todėl saugumo reikalavimai nebūtų įvykdyti. Nenaudokite genėjimo įrankio kaip svirties daiktams kelti, perkelti ar sulaužyti, taip pat neužfiksuokite jo ant fiksuotų atramų. Prie genėjimo įrankio darbinio veleno draudžiama tvirtinti bet kokius gamintojo nenurodytus įrankius ar priemones.

ĮSPĖJIMAS

Nepjaukite esant blogam orui, prasto matomumo sąlygomis, kai temperatūra per žema arba per aukšta. Įsitinkinkite, kad nėra negyvų šakų, kurias gali nukristi.

ĮSPĖJIMAS

Juo turėtų naudotis tik patyrę asmenys, susipažinę su šio mechanizmo valdymu ir saugiu eksploataivimu. Jei kam nors paskolinate šį įrenginį, taip pat perduokite naudojimo instrukciją ir įsitinkinkite, kad prieš naudodamiesi įrenginiu jie ją perskaito.

Įrenginį naudoti kitaip nei nurodyta pirmiau gali būti pavojinga – žmogus gali patirti sužalojimą ir (arba) gali būti sugadintas turtas. Toliau pateikti netinkamo naudojimo pavyzdžiai (tačiau jais neapsiribojama).

- Įrenginio naudojimas šlavimui.
- Gyvatorių genėjimas arba kiti darbai, kurių metu pjaunamasis įtaisas naudojamas ne žemės lygyje.
- Neaugalinių medžiagų pjovimas.
- Kai įrenginį naudoja daugiau nei vienas asmuo.
- Kompostavimo medžiagos kapojimas.
- naudojant kitokius strypų ir grandinių derinius, nei išvardyti lentelėje psl. 10. Kyla rimto susižalojimo arba pažeidimo pavojus.

Jei įrenginys naudojamas netinkamai, garantija nustos galioti ir gamintojas nebus atsakingas, todėl naudotojas bus atsakingas už išlaidas dėl pažeidimo arba naudotojo arba kitų asmenų sužalojimo.

2.2 ĮRENGINIO KOMPONENTAI

Pav. 1 parodyti pagrindiniai įrenginio komponentai:

1. Teleskopinis pavaros vamzdis
2. Geležtė
3. Grandinė
4. Alyvos bakelis
5. Alyvos dangtelis
6. Grandinės alyvos reguliuojamasis varžtas
7. Alyvos fiksuojamasis varžtas
8. Strypo fiksuojamoji veržlė
9. Grandinės reguliuojamasis varžtas
10. Grandinės apsaugos įtaisas
11. Kreipiamosios plokštės dangtis
12. Rankenos svirtis
13. Galinis apsaugos įtaisas
14. Akumuliatorius
15. Maitinimo blokas
16. Galinė rankena
17. Droselio svirtis
18. Saugos svirtis (taikytina modeliams PPXi 530 - PTXi 530)
19. Saugos svirtis (taikytina modeliams PPXi 530R - PTXi 530R)
20. Ekranas

21. Peties diržių tvirtinimo priedas.

2.3 SIMBOLIŲ IR SAUGOS ĮSPĖJIMŲ PAAIŠKINIMAS (PAV. 2)

1.



ĮSPĖJIMAS

Netinkamai naudojamas įrenginys gali sugesti ir gali kilti pavojus kitiems žmonėms.

2. Neleiskite pašaliniam per daug priartėti.
3. Elektros smūgio arba mirtino jo poveikio pavojus – Laikykitės saugaus atstumo nuo elektros linijų.
4. Prieš eksploatuodami šį elektros įrankį, atidžiai perskaitykite instrukcijų ir techninės priežiūros vadovą.
5. Dėvėkite apsauginį šalną, akinius ir ausines.
6. Mūvėkite aprobuoto tipo apsaugines pirštines.
7. Avėkite apsauginius batus neslystančiais padais.
8. Prieš vykdydami techninės priežiūros darbus, bateriją išimkite.
9. Apsaugokite nuo lietaus (arba drėgmės).
10. CE atitikties ženklas.
11. Mechanizmo tipas: **GENĖTUVAS**.
12. Serijos numeris.
13. Pagaminimo metai.
14. Maitinimo įtampa. Tiesioginės srovės prietaisas.
15. Žr. skirsnį 2.3.1 *Informacija naudotojui*.

2.3.1 Informacija naudotojui



Produktas atitinka 2011/65/EB ir 2012/19/EB direktyvas dėl kenksmingų medžiagų mažinimo elektros ir elektronikos įrenginiuose ir tokių įrenginių atliekų utilizavimo.

Kai ant įrangos atsiranda simbolis, vaizduojantis perbrauktą šiukšlių dėžę, tai reiškia, kad jį **privaloma** surinkti pasibaigus eksploatavimo laikui, atskirai nuo kitų atliekų.

Todėl, kai įrenginys nebetinka eksploatuoti, naudotojas tokį įrenginį turi nugabenti į specialų elektros ir elektronikos atliekų surinkimo ir rūšiavimo centrą, arba, jei perkamas **naujas panašaus tipo gaminys, įrenginį reikia grąžinti pardavėjui principu vienas už vieną (grąžinimo planas)**.

Tinkamai surenkant ir rūšiuojant garantuojama, kad išmetamas įrenginys vėliau išsiunčiamas perdirbti, apdoroti ir utilizuoti aplinkai nekenksmingu būdu; taip išvengiama bet kokie potencialaus neigiamo poveikio aplinkai ir sveikatai, be to, galima pakartotinai panaudoti medžiagas, naudojamas įrenginių gamybai.

Atliekų išmetimas neapbruotu būdu yra neatsakingas veiksmas, už kurį baudžiama pagal įstatyminius reglamentus.



ĮSPĖJIMAS

Baterijų neišmeskite kartu su mechanizmu!



ĮSPĖJIMAS

Taip pat perskaitykite baterijos ir baterijų įkroviklio instrukcijų bei techninės priežiūros vadovą!

3 BENDRIEJI MECHANIZMO SAUGOS ĮSPĖJIMAI

ĮSPĖJIMAS

Perskaitykite visus su šia įranga pateiktus saugos įspėjimus, instrukcijas, paveikslėlius ir specifikacijas. Jei nesilaikysite visų toliau išvardytų nurodymų, galite gauti elektros smūgį, sukelti gaisrą ir (arba) patirti rimtus sužalojimus.

ĮSPĖJIMAS

Tinkamai naudojant, šis prietaisas yra greitas, patogus ir efektyvus darbo įrankis. Jei naudosite netinkamai arba nesiimsite reikiamų atsargumo priemonių, jis gali būti pavojingas. Visada vykdykite toliau vadove pateiktą saugos instrukcijų nurodymus - tada būsite saugūs ir patogiai dirbsite.

ĮSPĖJIMAS

Eksploatacijos metu šis gaminys sukuria elektromagnetinį lauką! Tam tikromis aplinkybėmis šis laukas gali trikdyti aktyvius arba pasyvius medicininius implantus! Siekdami sumažinti rimtų ar mirtinų sužalojimų riziką, medicininių implantų nešiotojams patariame prieš naudojant šį gaminį pasitarti su gydytoju ir medicininių implantų gamintoju!

ĮSPĖJIMAS

Operatorius turi būti išmokytas atlikti visas vadove aprašytas operacijas.

ĮSPĖJIMAS

Norėdami išjungti įrenginį, užblokuokite ir 5 sekundes palaikykite nuspaustą droselio svirtį.

ĮSPĖJIMAS

Kai mechanizmas veikia, rankenos sritį (A, Pav. 23) visada tvirtai laikykite kaire ranka. Laikykite prietaisą taip, kad kūnas būtų kairėje pavaros vamzdžio pusėje. Niekada nelaikykite prietaiso sukryžiuotomis rankomis. Šių instrukcijų turi paisyti ir kairiarankiai.

ĮSPĖJIMAS

Prieš įjunkite įrenginį užrakinkite teleskopinį vamzdį.

PASTABA

Valstybiniais reglamentais gali būti ribojamas mechanizmo naudojimas.

Visus perspėjimus ir instrukcijas saugokite, kad galėtumėte paskaityti vėliau.

1. Mechanizmą leidžiama eksploatuoti tik tuo atveju, jei gavote konkrečias jo eksploatavimo instrukcijas. Prieš pradėdamas dirbti darbo aikštelėje, nepatyręs operatorius privalo nuodugniai susipažinti su mechanizmo valdymu.
2. Dirbti su įrenginiu leidžiama tik suaugusiems, geros fizinės būklės asmenims, susipažinusiems su eksploatavimo instrukcijomis.
3. Nenaudokite sugedusių baterijų. Naudokite tik originalias baterijas.
4. Nevykdykite pjovimo darbų arti elektros laidų.
5. Saugokitės, kad nepaliestumėte pavojingų judančių dalių, kol įrenginys neišjungtas ir pavojingos judančios dalys nenustojo judėti.
6. Įrenginį sustabdykite, kai arti yra žmonių, ypač vaikų, arba gyvūnų.
7. Dirbkite tik dieną, kai darbo zona yra gerai apšviesta.
8. Prieš naudodami įrenginį ir po kiekvieno smūgio patikrinkite, ar neatsirado susidėvėjimo arba pažeidimo požymių; jei reikia, įrenginį suremontuokite.
9. Įrenginio jokiū būdu neeksploatuokite, jei apsaugai pažeisti arba nuimti.
10. Rankas ir pėdas laikykite atokiai nuo pjaunamųjų įtaisų, ypač kai užvedate variklį.
11. Prieš paleisdami įrenginį patikrinkite, ar laisvai veikia droselio svirtis.

12. Prieš užvesdami įrenginį patikrinkite, ar geležtė laisvai juda ir neličia jokių pašalinių objektų.
13. Privaloma naudoti kartu tiekiamus peties diržus.
14. Jokių būdu nemontuokite metalinių pjaunamųjų įrankių.
15. Naudokite tik gamintojo rekomenduojamas atsargines dalis ir papildomus įtaisus.
16. Prieš įrenginį tikrindami, valydami arba remontuodami, taip pat kai įrenginys nenaudojamas, išimkite bateriją.
17. Pasirūpinkite, kad ant vėsinimo angų nebūtų nesvarumų.
18. Kaskart baigę dirbti iš baterijos korpuso išimkite bateriją ir patikrinkite, ar ji nepažeista.
19. Įrenginį laikykite vaikams nepasiekiamoje vietoje.
20. Įrenginio nenaudokite esant prastam orui, ypač jei žaibuoja.
21. Kai įrenginį perduodate kitam žmogui, būtinai išimkite bateriją.
22. Prie šio mechanizmo draudžiama tvirtinti kitus nei gamintojo teikiami elementai.
23. Pasirūpinkite, kad visi apie pavojus perspėjantys ir saugos lipdukai būtų idealios būklės. Jei jie pažeidžiami arba susidėvi, iš karto juos pakeiskite (žr. skirsnį 2.3 *Simbolių ir saugos įspėjimų paaiškinimas (Pav. 2)*).
24. Nevykdysite jokių kitų techninės priežiūros ar remonto darbų - tik įprastą techninę priežiūrą. Visus kitus darbus turi atlikti įgaliotasis techninės priežiūros centras.
25. Susipažinkite su įrenginio valdikliais ir tinkamo eksploatavimo principais.
26. Visada vykdykite priežiūros ir techninio aptarnavimo instrukcijų nurodymus.
27. Kasdien tikrinkite įrenginį ir įsitinkinkite, kad visi apsauginiai ir kiti įtaisai veikia tinkamai.
28. Nenaudokite sugadinto, blogai suremontuoto, netinkamai surinkto ar modifikuoto įrenginio. Nenuimkite ir nesugadinkite jokių apsaugos įtaisų – jie visada turi būti prijungti ir veikti.
29. Juo turėtų naudotis tik patyrę asmenys, susipažinę su šio mechanizmo valdymu ir saugiu eksploatavimu. Jei kam nors paskolinate šį įrenginį, taip pat perduokite naudojimo instrukciją ir įsitinkinkite, kad prieš naudodamiesi įrenginiu jie ją perskaito.
30. Išsamesnė informacijos visada kreipkitės į pardavėją.
31. Saugokite šią instrukcijų knygelę ir prieš naudodami mechanizmą ją paskaitykite.
32. Atminkite, kad už nelaimingus atsitikimus ar galimus pavojus, kurie kyla trečiosioms šalims ar jų turtui, yra atsakingas savininkas arba naudotojas.

3.1 BENDRIEJI SAUGOS ĮSPĖJIMAI, SUSIJĘ SU ELEKTROS ĮRANKIAIS

Terminas „elektros įrankis“ įspėjimuose nurodo akumuliatoriumi maitinamą elektros įrankį.

Darbo zonos sauga

- a. **Laikykite darbo vietą švarią ir gerai apšviestą.** Nelaimingi atsitikimai dažniausiai įvyksta netvarkingose ir tamsiose darbo vietose.
- b. **Elektros įrankių nenaudokite sprogioje aplinkoje, pavyzdžiui, kurioje yra degių skysčių, dujų ar dulkių.** Naudojant elektros įrankius atsiranda žiežirbų – nuo jų gali užsidegti dulkės arba garai.
- c. **Dirbdami su elektriniu įrankiu saugokite vaikus ir pašalinius asmenis.** Dėl dėmesį blaškančių veiksmų poveikio galite nesuvaldyti įrankio.

Elektros sauga

- a. **Elektros įrankio kištukas turi tikti lizdai. Jokių būdu niekaip nemodifikuokite kištuko. Su įžemintais elektriniais įrankiais nenaudokite adapterių kištukų.** Naudojant nemodifikuotus kištukus ir derančius lizdus, bus mažesnė elektros smūgio rizika.
- b. **Venkite kūno kontakto su įžemintais paviršiais, tokiais kaip vamzdžiai, radiatoriai, viryklės ir šaldytuvai.** Jei kūnas įžeminamas, padidėja elektros smūgio rizika.
- c. **Saugokite elektrinius įrankius nuo lietaus ar drėgmės.** Jei į elektros įrankį patenka vandens, padidėja elektros smūgio rizika.
- d. **Elektros laidų naudokite neviršydami jų pajėgumo. Niekada nesuimkite už maitinimo laido elektriniam įrankiui nešti, vilkti ar atjungti. Laikykite maitinimo laidą toliau nuo karščio, alyvos, aštrių briaunų ar judančių dalių.** Dėl pažeisto arba susipainiojusio laido padidėja elektros smūgio rizika.
- e. **Kai naudojate elektrinį įrankį lauke, naudokite ilginimo laidą, tinkamą naudoti lauke.** Naudojant lauke tinkamą naudoti laidą, bus mažesnė elektros smūgio rizika.

- f. **Ekspluatuodami elektrinį įrankį drėgnoje vietoje, naudokite liekamosios srovės įtaisą (RCD).** Naudojant liekamosios srovės įtaisą, bus mažesnė elektros smūgio rizika.

Asmeninė sauga

- a. **Ekspluatuodami elektros įrankį būkite budrūs, stebėkite, ką darote, vadovaukitės sveiku protu. Nesinaudokite elektriniu įrankiu pavargę arba apsvaigę nuo narkotikų, alkoholinių gėrimų ar vaistų.** Net ir akimirksniui praradę dėmesį, kai ekspluatuojate elektros įrankį, galite patirti rimtą traumą.
- b. **Naudokitės asmeninės apsaugos įranga. Visada dėvėkite apsauginius akinius.** Jei naudositės sąlygas atitinkančia apsaugine įranga, pavyzdžiui, kauke nuo dulkių, darbiniais batais su neslystančiu padu, šalmu ir ausinėmis, bus mažesnė traumos rizika.
- c. **Saugokite, kad neturėtumėte elektrinio įrankio. Prieš įrankį prijungdami prie maitinimo ir / arba akumuliatorių bloko, jį paimdami arba nešdami, įsitikinkite, ar jungiklis yra išjungimo padėtyje.** Nelaimingi atsitikimai dažnai įvyksta kai elektros įrankis nešamas pirštą laikant ant jungiklio arba kai maitinimas tiekiamas elektros įrankiams, kuriuose įrengtas jungiklis.
- d. **Prieš įjungdami elektros įrankį, patraukite arti esančius raktus ar veržliaraktčius.** Palikę prie elektros įrankio sukamosios dalies pritvirtintą veržliaraktį arba raktą, galite patirti traumą.
- e. **Nepersisverkite. Ieškokite tvirtų atramų ir visada išlaikykite pusiausvyrą,** kad netikėtose situacijose galėtumėte geriau suvaldyti elektrinį įrankį.
- f. **Tinkamai apsirenkite. Nedėvėkite plačių rūbų ir papuošalų. Žiūrėkite, kad jūsų plaukai ir drabužiai būtų atokiau nuo judančių dalių.** Judančios dalys gali sugriebti plaučius drabužius, papuošalus ar ilgus plaukus.
- g. **Jei pateikiami įtaisai, skirti prijungti prie dulkių ištraukimo ir surinkimo įrangos, juos būtinai prijunkite ir tinkamai naudokite.** Naudojant dulkių surinkimo įrangą, bus mažesnė su dulkelėmis susiję pavojai.
- h. **Neleiskite, kad dėl dažno įrankio naudojimo susiformavę įgūdžiai sumažintų budrumą ar norėtumėte nepaisyti su įrankiu susijusių saugos principų.** Neatsargus veiksmas akimirksniu gali sukelti sunkų sužalojimą.

Elektrinio įrankio naudojimas ir priežiūra

- a. **Elektros įrankį naudokite neviršydami jo pajėgumo. Naudokite darbui tinkantį elektros įrankį.** Naudodami tinkamą elektros įrankį, darbą atliksite kokybiškiau, saugiau ir tokiu tempu, kuriam įrankis yra pritaikytas.
- b. **Elektros įrankio nenaudokite, jei jo neįmanoma įjungti jungikliu arba jis teisingai neišsijungia.** Elektros įrankis, kurio neįmanoma valdyti jungikliu, kelia pavojų; tokį įrankį būtina suremontuoti.
- c. **Prieš elektros įrankį reguliuodami, keisdami jo priedus ar sandėliuodami, iš elektros išvado ištraukite kištuką ir / arba iš elektros įrankio išimkite, jei išimamas, akumuliatoriaus bloką.** Tokiomis prevencinėmis saugos priemonėmis sumažinsite atsitiktinio elektros įrankio paleidimo riziką.
- d. **Nenaudojamus elektros įrankius laikykite vaikams nepasiekiamoje vietoje; elektros įrankio neleiskite naudoti su įrankiu arba šiomis instrukcijomis nesusipažinusiam asmeniui.** Neišmokytų naudotojų naudojami elektros įrankiai kelia pavojų.
- e. **Elektrinių įrankių ir priedų priežiūra. Pasirūpinkite, kad judančios įrankio dalys nebūtų nesulygiuotos ar užstrigusios, ir kad nebūtų sulūžusių dalių ar kitų priežasčių, dėl kurių elektrinis įrankis galėtų blogai veikti. Jei aptinkate pažeidimų, elektros įrankio nenaudokite, o atiduokite remontuoti.** Daug nelaimingų atsitikimų įvyksta prastai vykdant elektros įrankių techninę priežiūrą.
- f. **Pasirūpinkite, kad pjaunamieji prietaisai būtų aštrūs ir švarūs.** Tinkamai prižiūrimi pjaunamieji įrankiai, kurių pjaunamosios briaunos aštrios, rečiau stringa, juos lengviau valdyti.
- g. **Elektros įrankį, priedus, įrankio antgalius ir pan. naudokite paisydami instrukcijų, atsizvelgdami į darbo sąlygas ir atliekamo darbo pobūdį.** Jei elektros įrankį naudositės ne pagal paskirtį, gali kilti pavojus.
- h. **Pasirūpinkite, kad vairo rankenos ir laikomieji paviršiai būtų sausi, švarūs, nesutepti alyva ar tepalu.** Jei vairo rankenos ir laikomieji paviršiai slidūs, susidarius netikėtoms aplinkybėms nepajėgsite saugiai suvaldyti įrenginio.

Akumuliatorinio įrankio naudojimas ir priežiūra

- a. **Akumuliatorius įkraukite naudodami tik gamintojo rekomenduotus įkroviklius.** Naudojant įkroviklį, kuris nėra skirtas įrankio akumuliatoriui, gali kilti gaisras.
- b. **Elektrinius įrankius naudokite tik su suderinamais akumuliatoriaus blokais.** Naudodami bet kokį akumuliatoriaus bloką, galite susižaloti ar sukelti gaisrą.

- c. **Kai nenaudojate akumulatoriaus, laikykite jį atokiai nuo kitų metalinių objektų, pvz., sąvaržėlių, monetų, raktų, vinių, varžtų ar kitų smulkių metalinių objektų, kurie gali užmegzti ryšį tarp dviejų gnybtų.** Trumpasis akumulatoriaus gnybtų jungimas gali sužaloti ar sukelti gaisrą.
- d. **Piktnaudžiaujamai eksploatuojant iš akumulatoriaus gali pratekėti skystis; venkite sąlyčio su šiuo skysčiu. Atsitiktinio kontakto atveju sąlyčio vietą nuplaukite vandeniu. Jei šio skysčio patektų į akis, nedelsdami taip pat kreipkitės į gydytoją.** Ištekėjęs baterijos skystis gali sudirginti odą arba nudeginti.
- e. **Nenaudokite pažeisto ar modifikuoto akumulatoriaus ar įrankio.** Pažeisti arba modifikuoti akumulatoriaus blokai gali pradėti veikti nenuspėjamai, o tai gali sukelti gaisrą, sproginimą arba sužaloti.
- f. **Saugokite akumuliatorių arba akumulatoriaus bloką nuo ugnies ar ypač aukštos temperatūros.** Gaisro arba aukštesnės nei 130°C (265°F) temperatūros poveikis gali sukelti sproginimus.
- g. **Laikykites nurodymų, kaip teisingai įkrauti akumuliatorių, ir nekraukite jo ten, kur aplinkos temperatūra skiriasi nuo nurodytos instrukcijoje.** Netinkamai įkraunant akumuliatorių arba nepaisant nurodyto temperatūrų diapazono ribų, akumulatorius gali sugesti ir padidėti gaisro pavojus.

Priežiūra

- a. **Pasirūpinkite, kad elektros įrankio techninę priežiūrą / remontą vykdytų kvalifikuotas remonto specialistas ir kad būtų naudojamos pakeičiamoms dalims identiškos dalys.** Taip bus užtikrinta elektros įrankio sauga.
- b. **Niekada neatlikite sugadinto akumulatoriaus bloko techninės priežiūros.** Akumulatoriaus techninę priežiūrą gali atlikti tik gamintojas arba gamintojo įgalioti techninės priežiūros centrai.

3.1.1 Saugos įspėjimai dėl teleskopinio genėjimo įrankio

Bendrieji saugos įspėjimai dėl teleskopinio genėjimo įrankio

- a. **Kai veikia teleskopinis genėjimo įrankis, visas kūno dalis laikykite atokiau nuo grandinės ir ašmenų. Prieš paleisdami teleskopinį genėjimo įrankį įsitikinkite, kad geležtė arba pjovimo valas su niekuo nesiliečia.** Akimirkliai atitraukus dėmesį darbo su teleskopiniu genėjimo įrankiu metu, operatorius ar kiti žmonės gali rimtai susižaloti.
- b. **Naudodami teleskopinį genėjimo įrankį, visada laikykite jį abiem rankomis.** Saugiai suspaudę įrankį abiem rankomis, neprarasite kontrolės.
- c. **Kad sumažintumėte elektros smūgio pavojų, niekada nenaudokite teleskopinio genėjimo įrankio šalia elektros linijų.** Prisilietimas prie elektros linijų arba darbas šalia jų, gresia rimtu susižalojimu arba gali sukelti mirtiną elektros smūgį.
- d. **Suimkite teleskopinį genėjimo įrankį už izoliuotų rankenų, nes geležtė gali susiliesti su paslėptais laidais arba paties įrenginio maitinimo kabeliu.** Bet koks grandinės arba geležčių kontaktas su „įtampingais“ laidais taip pat gali perduoti įtampą atviroms metalinėms genėjimo įrankio dalims, kas savo ruožtu kelia operatoriui elektros smūgio riziką.
- e. **Dirbdami įrenginiu visada avėkite neslystančią apsauginę avalynę. Nedirbkite įrenginiu basomis ar atviromis basutėmis.** Tai sumažins pėdų susižalojimo galimybę.
- f. **Visada dėvėkite galvos apsaugą, kai naudojate teleskopinį genėjimo įrankį virš galvos.** Krentančios šakos gali rimtai sužaloti žmones.
- g. **Visada išlaikykite stabilią padėtį ir naudokite teleskopinį genėjimo įrankį tik stovėdami tvirtai ant žemės.** Stovint ant slidaus arba nestabiliaus pagrindo galima prarasti pusiausvyrą ir nebesuvaldyti įrenginio.
- h. **Nenaudokite teleskopinio genėjimo įrankio medyje, ant medžio, kopėčių ar ant nestabilios atramos, kad neprarastumėte pusiausvyros, kontrolės ir nesusižalotumėte.**
- i. **Laikykite visus maitinimo ir kitus laidus saugiu atstumu nuo pjovimo vietos.** Maitinimo ir kiti laidai gali būti užmaskuoti medžio lapijos ir grandinė arba geležtė gali juos netyčia nupjauti.
- j. **Nedirbkite teleskopiniu genėjimo įrankiu nepalankiomis oro sąlygomis, ypač kai tikėtinas žaibavimas.** Taip sumažinate riziką būti nutrenkti žaibo.
- k. **Pjaudami šaką, saugokitės, kad dėl medienos įtempių šaka neatšoktų atgal.** Kai medienos pluošto įtempis išlaisvinamas, šaka, kaip įtempta spyruoklė, gali atsitrėkti į operatorių ir / arba teleskopinio genėjimo įrankis taps nebesuvaldomu.
- l. **Būkite ypatingai atsargūs pjaudami krūmus ir medelius.** Plona medžiaga gali blokuoti grandinę arba geležtę ir būti išsviesta į operatorių, todėl jis gali prarasti pusiausvyrą.

- m. **Nešiodami teleskopinio genėjimo įrankį, kai įrenginys išjungtas, būkite atsargūs, kad nenuspaustumėte maitinimo jungiklio, o grandinę ar geležtę laikykite toliau nuo savo kūno.** Tinkamai elgdami su teleskopiniu genėjimo įrankiu sumažinsite tikimybę, kad jis netyčia prisilies prie grandinės arba geležtės.
- n. **Nešiodami arba sandėliuodami teleskopinį genėjimo įrankį ant jo pjoviklio įtaiso visada uždėkite gaubtą.** Tinkamai elgdami su teleskopiniu genėjimo įrankiu sumažinsite tikimybę, kad jis netyčia prisilies prie grandinės arba geležtės.
- o. **Šalinami įstrigusią medžiagą arba dirbdami su teleskopiniu genėjimo įrankiu, išjunkite visus maitinimo jungiklius ir atjunkite maitinimo laidą.** Netikėtai suveikęs teleskopinis genėjimo įrankis šalinant įstrigusią medžiagą arba atliekant techninę priežiūrą gali rimtai susižaloti.
- p. **Pjaukite tik medieną. Nenaudokite teleskopinio genėjimo įrankio nenumatytiems tikslams. Pavyzdžiui: teleskopinio genėjimo įrankiu nepjaustykite metalo, plastiko, mūro ar ne medinių statybinių medžiagų.** Naudojant teleskopinio genėjimo įrankį ne pagal paskirtį, gali susidaryti pavojinga situacija.

Atatranks priežastys ir kaip operatoriui nuo jos apsisaugoti

Atatranka gali atsirasti kreipiamosios plokštės galui palietus koją nors objektą arba kai medžio įpjova susispaudžia ir suspaudžia pjūkle grandinę.

Kai kuriais atvejais dėl galo kontakto atsirasti priešinė jėga – kreipiamoji plokštė gali atšokti aukštyn ir atgal link operatoriaus. Jei suspaudžiama teleskopinio genėtuvo grandinė išilgai kreipiamosios plokštės viršutinės dalies, kreipiamoji plokštė gali būti greitai stumiama atgal link operatoriaus. Dėl bet kurios iš šių reakcijų galite nebesuvaldyti teleskopinio genėjimo įrankio, o tai gali rimtai susižaloti. Nepasikliaukite vien tik pjūkle įrengtais apsauginiais įtaisais. Jūs, kaip teleskopinio genėjimo įrankio operatorius, turėtumėte imtis būtinųjų priemonių, kad vykdydami pjovimo darbus nepatirtumėte nelaimingų atsitikimų ar traumų.

Atatranka atsiranda teleskopinį genėtuvą naudojant netinkamai ir / arba neteisingai vykdant eksploataavimo procedūras arba sąlygas; atatranks galima išvengti imantis toliau nurodytų tinkamų atsargumo priemonių:

- a. **Įrankį laikykite tvirtai suėmę abiem rankomis, nykščiais ir pirštais apkabinę teleskopinio genėjimo įrankio rankenas; kūno ir rankų padėtis turi būti tokia, kad galėtumėte pasipriešinti atatranks jėgai.** Jei imsitės tinkamų atsargumo priemonių, atatranks jėgą galėsite suvaldyti. Teleskopinio genėjimo įrankio nepaleiskite.
- b. **Nepersisverkite ir nepjaukite aukščiau pečių aukščio.** Tada bus mažesnė tikimybė, kad galas nelaukai palies koją nors objektą, ir susidarius netikėtoms situacijoms teleskopinio genėjimo įrankį lengviau suvaldysite.
- c. **Pakeitimui naudokite tik gamintojo nurodytus kreipiamuosius strypus ir grandines.** Jei naudosite netinkamus kreipiamuosius strypus ir grandines, grandinė gali trūkti ir / arba susidaryti atatranka.
- d. **Vykdykite gamintojo pateiktas teleskopinio genėjimo įrankio galandimo ir techninės priežiūros instrukcijas.** Sumažinus gylio matuoklio aukštį, atatranka gali tapti didesnė.

3.2 ASMENINĖ APSAUGOS PRIEMONĖS (AAP)

Asmeninės apsaugos priemonės (AAP) – tai bet kokios priemonės, kurias turi dėvėti operatorius apsisaugojimui nuo rizikos saugai ar sveikatai darbe, taip pat bet kokie šiam tikslui skirti prietaisai ar priedai. Naudojant AAP traumų pavojus lieka, tačiau nelaimingo atsitikimo atveju sumažėja traumas rimtumas.

Toliau pateikiamas asmeninės apsaugos priemonių, kurias reikia naudoti dirbant įrenginiu, sąrašas:

- **Avėkite pjūviams atsparius apsauginius batus neslystančiu padu ir plieniniais galais.**
- **Dėvėkite apsauginius akinius arba veido kaukes. Išmesti daiktai gali būti išmesti ir rimtai sužaloti akis.**
- **Saugokite save nuo triukšmo; pavyzdžiui, naudodami ausines arba ausų kištukus.**



ĮSPĖJIMAS

Klausos apsaugos priemonių naudojimas reikalauja didesnio dėmesio ir atsargumo, nes tokie prietaisai gali apriboti jūsų gebėjimą išgirsti pavojų rodančius garsus (šauksmus, pavojaus signalus ir pan.). Tinkamos apsaugos priemonės sumažina klausos praradimo riziką.

- **Mūvėkite įpjovimams atsparias pirštines, kurios maksimaliai sugeria vibraciją.**
- **Vilkėkite aprobuotus apsauginius drabužius. Dėvėkite aptemptus įpjovimui atsparius drabužius ir apsauginį šalną.**
- **Vilkėkite aprobuotus apsauginius drabužius. Idealiai tinka apsauginės liemenės ir kombinezonai.**

ĮSPĖJIMAS

Dauguma nelaimingų atsitikimų veikiant mechanizmui įvyksta, kai grandinė atsitrenkia į operatorių. Drabužiai turi būti tinkami pagal paskirtį ir netrukdyti. Dėvėkite prigludusius apsauginius drabužius. Nedėvėkite drabužių, šalikų, kaklaraiščių ar papuošalų, kurie gali įsipainioti į mechanizmą, pomedžius ar kt. Ilgus plaukus susiriškite ir apsaugokite.

PASTABA

Kaip pasirinkti tinkamus drabužius, teiraukitės patikimo pardavėjo rekomendacijų.

LT

4 EKSPLOATAVIMO TAISYKLĖS

ĮSPĖJIMAS

Prieš naudodamiesi įrenginiu, atidžiai perskaitykite saugos taisykles.

ĮSPĖJIMAS

Kai mechanizmas veikia, rankenos sritį (A, Pav. 23) visada tvirtai laikykite kaire ranka.

Kaip dirbti su akumuliatoriniu įrankiu

- Venkite dirbti stovėdami ant drėgnos ar slidžios žemės arba nelygaus ar stataus paviršiaus, nes bus sunku stabiliai stovėti.
- Kad išlaikytumėte pusiausvyrą, visada pjovimo darbus vykdykite abejomis kojomis tvirtai stovėdami ant žemės.
- Jokiu būdu nebėkite; eikite ir atkreipkite dėmesį į žemės nelygumus ir kliūtis.
- Sustabdykite įrenginį prieš padėdami jį ant žemės.
- Įvertinkite potencialius pavojus, kurie gali kilti darbo vietoje, ir imtis visų būtinu atsargumo priemonių, kad sauga, ypač dirbant ant šlaitų, nelygių ar slidžių paviršių arba palaido dirvožemio.
- Ant šlaitų dirbkite išilgai šlaito, o ne žemy arba aukštyn.
- Būkite atsargūs būdami arti uolų, griovių ir pylimų.
- Kai įrenginį naudojate arti kelio, atkreipkite dėmesį į eismą.
- Būkite atsargūs dirbdami arti elektros kabelių su įtampa.
- Įrenginio neleidžiama naudoti asmenims, kurie dirbdami nepajėgia jo tvirtai laikyti abiem rankomis ir (arba) stabiliai stovėti ant abiejų kojų.
- Įrenginio neleidžiama naudoti daugiau kaip vienam asmeniui.
- Jei naudotojas yra pavargęs arba blogai jaučiasi, vartojo vaistų, narkotikų, alkoholio arba medžiagų, kurios neigiamai paveikė pajėgumą reaguoti ir dėmesingumą, jam įrenginio naudoti negalima.

Rekomendacijos pradedantiesiems

Prieš naudodami įrenginį pirmą kartą, rekomenduojame nuodugniai susipažinti su įrenginiu ir geriausia darbo praktika – tvirtai suimkite įrenginį ir atlikite judesius, kuriuos turėsite atlikti dirbdami.

4.1 PAPILDOMI SAUGOS REIKALAVIMAI

1. Atidžiai perskaitykite instrukcijas.
2. Susipažinkite su įrenginio valdikliais ir tinkamo eksploataavimo principais.
3. Saugokitės, kad nepaliestumėte pavojingų judančių dalių, kol įrenginys neišjungtas ir pavojingos judančios dalys nenustojo judėti.
4. Dėvėkite apsauginius akinius.
5. Jokiu būdu neleiskite įrankio naudoti vaikams arba asmenims, kurie nesusipažino su šiomis instrukcijomis.
6. Įrenginį sustabdykite, kai arti yra žmonių, ypač vaikų, arba gyvūnų.
7. Dirbkite tik dieną, kai darbo zona yra gerai apšviesta.
8. Prieš naudodami įrenginį ir po kiekvieno smūgio patikrinkite, ar neatsirado susidėvėjimo arba pažeidimo požymių; jei reikia, įrenginį suremontuokite. Tikrinkite įrenginį ir įsitikinkite, kad visi apsauginiai ir kiti įtaisai veikia tinkamai.
9. Įrenginio jokių būdu neekspluatuokite, jei apsaugai pažeisti arba nuimti.

10. Naudokite tik gamintojo rekomenduojamas atsargines dalis ir papildomus įtaisus.
11. Prieš įrenginį tikrindami, valydami arba remontuodami, taip pat kai įrenginys nenaudojamas, išimkite bateriją.
12. Pasirūpinkite, kad ant vėsinimo angų nebūtų nešvarumų.
13. Kaskart baigę dirbti iš baterijos korpuso išimkite bateriją ir patikrinkite, ar ji nepažeista.
14. Įrenginį laikykite vaikams nepasiekiamoje vietoje.
15. Jei įvykti nelaimingas atsitikimas arba gedimas, iš karto sustabdykite darbą.
16. Įrenginio nenaudokite esant prastam orui, ypač jei žaibuoja.
17. Kai įrenginį perduodate kitam žmogui, būtinai išimkite bateriją.

LT **Baterijos maitinamų įrankių tvarkymas ir tinkamas naudojimas**

- a. Prieš įdėdami bateriją įsitikinkite, ar įrankis išjungtas. Jei bateriją įdėsite į įjungtą elektros įrankį, gali įvykti nelaimingas atsitikimas.
- b. Baterijoms įkrauti naudokite tik gamintojo rekomenduojamus baterijų įkroviklius. Baterijos įkrovikliai dažniausiai yra skirti konkrečių tipų baterijoms; jei jie naudojami su netinkamo tipo baterijoms, gali kilti gaisras.
- c. Naudokite tik šiam įrankiui skirtas baterijas. Naudojant kitas baterijas, galite susižaloti arba gali kilti gaisras.
- d. Nenaudotas baterijas laikykite atokiai nuo svažėlių, monetų, raktų, vinių, varžtų ir kitų metalinių daiktų, dėl kurių tarp kontaktų gali atsirasti trumpas jungimas. Dėl baterijų kontaktų trumpo jungimo gali kilti gaisras.
- e. Patikrinkite, ar baterija yra geros būklės ir ar nėra pažeidimų požymių. Jei baterija pažeista arba susidėvėjusi, mechanizmo neekspluatuokite.

4.2 PAKARTOTINAI ĮKRAUNAMŲ BATERIJŲ NAUDOJIMO INSTRUKCIJOS.

Bendrosios atsargumo priemonės

- Baterijų jokia būdu negalima atidaryti.



ĮSPĖJIMAS

Panaudotų baterijų jokia būdu nemeskite į ugnį. SPROGIMO PAVOJUS!

- Baterijų įkroviklį prijunkite prie elektros lizdo, kurio įtampa atitinka įtampą, nurodytą duomenų plokštelėje.
- Naudokite tik originalią bateriją.
- Bateriją ilgai naudojant, ji gali įkaisti. Prieš bateriją įkraudami pakartotinai, leiskite jai atvėsti.
- Bateriją ir įkroviklį laikykite vaikams nepasiekiamoje vietoje.
- Baterijų įkroviklio nenaudokite arti lengvai užsiliepsnojančių medžiagų arba garų.
- Įkraukite baterijas tik esant temperatūrai nuo 10°C iki 40°C.
- Laikykite baterijas tik esant temperatūrai nuo 0°C iki 23°C.
- Pasirūpinkite, kad tarp pakartotinai įkraunamų baterijų kontaktų nesusidarytų trumpasis jungimas ir kad kontaktai neliestų metalinių daiktų.
- Baterijas perveždami užtikrinkite, kad kontaktai nebūtų sujungti ir jų nedėkite į metalinius konteinerius.
- Dėl baterijų trumpojo jungimo gali kilti sprogimas. Trumpasis jungimas pažeis pakartotinai įkraunamas baterijas.
- Reguliariai patikrinkite, ar baterijų įkroviklio kabelis nepažeistas. Jei kabelis pažeistas, naudokite kitą baterijų įkroviklį.
- Prieš baterijas padėdami sandėliuoti per žiemą, jas visiškai įkraukite.
- Įkrauti bateriją pakartotinai galima tik CRG 520 įkrovikliu.

5 ĮRENGINIO SURINKIMAS



ĮSPĖJIMAS

Surinkdami komponentus būkite labai atidūs, kad užtikrintumėte įrenginio saugumą ir tinkamą veikimą. Jei kyla abejonų, kreipkitės į įgaliotą techninės priežiūros centrą.



ĮSPĖJIMAS

Išpakavimo ir surinkimo veiksmus reikia atlikti ant plokščio ir stabilaus paviršiaus, darbo vietoje turi būti pakankamai erdvės įrenginiui ir jo pakuotės medžiagoms tvarkyti, būtina naudoti tinkamus įrankius.

ĮSPĖJIMAS

Techninės priežiūros darbų metu visada mėvėkite apsaugines pirštines. Kai variklis karštas, techninės priežiūros vykdyti negalima. Stabdykite mechanizmą ir leiskite jam ataušti. Techninę priežiūrą atlikite išjungtu mechanizmu ir išimtu akumuliatoriumi.

- Neteisinga priežiūra ir saugos įtaisų nebuvimas gali sukelti rimtų sužalojimų.
- Nevalykite degalais (2 taktų varikliams skirtu mišiniu).
- Nevykdykite jokių kitų techninės priežiūros ar remonto darbų - tik įprastą techninę priežiūrą. Kreipkitės į įgaliotuosius techninės priežiūros centrus.

Pakuotės medžiagas reikia išmesti vadovaujantis galiojančiomis vietos taisyklėmis.

Pervežimo saugumo sumetimais ličio jonų baterijos (jei pateikiamos) pristatomos atskirai nuo įrenginio ir iš dalies įkrautos. Prieš naudodami mechanizmą turite įkrauti akumuliatorių, vadovaudamiesi 6.2 *Akumuliatoriaus įkrova* skyriuje pateiktomis instrukcijomis.

5.1 KREIPIAMOSIOS PLOKŠTĖS IR GRANDINĖS MONTAVIMAS

- Išsukite varžlę (A) ir išimkite grandinės apsaugos įtaisą (B, Pav. 3).
- Grandinės įtempiklio fiksatorių (D) pristumkite prie žvaigždutės (E, Pav. 4) visiškai išsukdami grandinės įtempiklio varžtą (L, Pav. 7).
- Įstatykite strypą (F) į kumštelius (C, Pav. 4).
- Pakoreguokite grandinės padėtį (H, Pav. 6) žvaigžduteje (E) ir geležtės kreipiklyje. Atkreipkite dėmesį į grandinės sukimosi kryptį (I, Pav. 5).
- Atremkite grandinės apsaugą, laikydami ją prispaustą prie strypo, ir priveržkite reguliavimo varžtą (L), kad grandinės įtempiklio antgalis (D) patektų į strypo angą (G). (F, Pav. 4). Šiek tiek priveržkite gaubto varžlę (A, Pav. 3).
- Įtempkite grandinę, naudodamiesi grandinės įtempiklio varžtu (L, Pav. 7).
- Visiškai priveržkite grandinės apsaugos įtaiso fiksuojamąsias varžles, palikdami strypo galą pakeltą (Pav. 6). Grandinė turi būti sureguliuota taip, kad ji būtų įtempta ir lengvai slystų suėmus ranka (Pav. 7).
- Grandinė laikoma tinkamai įtempta, kai traukiant į viršų ją galima pakelti keliais milimetrais (M, Pav. 7).

ĮSPĖJIMAS

Kasdien naudodami įrenginį po kelis kartus tikrinkite grandinės įtempimą. Visada dirbkite su pirštinėmis.

ĮSPĖJIMAS

Įtempkite grandinę, kai ji šalta, kad nenutrūktų. Prieš naudodami patikrinkite „grandinės įtempimą, kai šalta“.

ĮSPĖJIMAS

Naują grandinę reikia įtempti dažniau nei jau seniai eksploatuojamą.

5.2 PJAUNAMOJO PADARGO ĮMONTAVIMAS (PAV. 8)

Prakiškite pavaros vamzdį (A) į pjaunamąjį padargą (B), kol centravimo anga (E) ant vamzdžio sutaps su padargo kiauryme. Pirmiausia priveržkite centravimo varžtą (C), o tada – du varžtus (D).

5.3 VAIRO RANKENOS IR PAVAROS VAMZDŽIO SURINKIMAS (PAV. 9)

1. Įstatykite vairo rankeną (A) į pavaros vamzdį (B).
2. Įkiškite vamzdį (B) į maitinimo bloką (C).
3. Prijunkite maitinimo bloko jungtį (J) prie vairo rankenos jungties (K).
4. Orientuokite maitinimo bloką, kol vamzdžio anga bus centre (B), ir priveržkite varžtą (D), kad užfiksuotumėte orientavimą.
5. Užfiksuokite varžtą (E), kad visiškai pritvirtintumėte maitinimo bloką.
6. Traukite vairo rankeną atgal, kol ji atsirems į maitinimo bloką. Priveržkite varžtą (F) ir poveržlę (G), kad pritvirtintumėte vairo rankeną prie vamzdžio (B).

7. Varžtais (I) priveržkite du maitinimo bloko gaubtuvus (H).

5.4 GALINIO APSAUGOS ĮTAISO ĮRENGIMAS

Surinkite dvi įtaiso dalis (A, Pav. 10). Priveržkite varžtais (B, Pav. 10).

ĮSPĖJIMAS

Galinio apsaugos įtaiso įrengimas privalomas.

LT

5.5 AKUMULIATORIAUS ĮDĖJIMAS

Stumkite akumuliatorių į jam skirtą lizdą, kol užsifiksuos.

ĮSPĖJIMAS

Naudokite tik originalius akumuliatoriaus blokus. Jei naudosite kitokius akumuliatorius, gali kilti gaisras, sprogimas arba galite patirti traumą.

ĮSPĖJIMAS

Galima naudoti tik 2.5Ah ir 4Ah akumuliatorius su CRG 520 įkrovikliais.

Baterijos išėmimas

Spauskite mygtuką (D, Pav. 15), norėdami išstumti akumuliatorius bloką.

ĮSPĖJIMAS

Taip pat perskaitykite baterijos ir baterijų įkroviklio instrukcijų bei techninės priežiūros vadovą!

6 PARUOŠIMAS EKSPLOATUOTI

6.1 MECHANIZMO PATIKRINIMAS

ĮSPĖJIMAS

Užtikrinkite, kad baterija nebūtų įdėta į jai skirtą korpusą.

Prieš pradėdami dirbti būtina atlikti toliau nurodytas patikras.





- Patikrinkite, ar droselio svirtis bei saugos svirtis laisvai juda nenaudojant jėgos ir ar jas atleidus jos greitai ir automatiškai grįžta į neutralią padėtį.
- Patikrinkite, ar droselio svirtis lieka užsifiksavusi, kai saugos svirtis nėra nuspausta.
- Patikrinkite, ar neužsikimšusios vėsinimo angos.
- Patikrinkite, ar vairo rankenos ir mechanizmo apsaugai yra švarūs ir sausi, tinkamai sumontuoti ir tvirtai pritvirtinti prie mechanizmo.
- Patikrinkite, ar pjovimo įtaisai ir apsaugai nepažeisti.
- Patikrinkite, ar ant mechanizmo nėra susidėvėjimo ir pažeidimo dėl smūgio ar kitų priežasčių požymių; jei reikia, atlikite būtinus remonto darbus.
- Patikrinkite, ar baterija yra geros būklės ir ar nėra pažeidimų požymių. Jei baterija pažeista arba susidėvėjusi, mechanizmo neekspluatuokite.
- įkraukite akumuliatorių vadovaudamiesi 6.2 *Akumuliatoriaus įkrova* skyriuje pateiktomis instrukcijomis.

6.2 AKUMULIATORIAUS ĮKROVA

Informacijos apie tinkamą įkrovimo lygio naudojimą, metodą ir stebėjimą bei indikatorių raktą rasite akumuliatoriaus įkroviklio naudojimo ir priežiūros vadove.

6.3 EKRANAS (PAV. 13) (TAIKYTINA MODELIAMS PPIX 530 - PTXI 530)

Ijunkite ekraną vienąkart nuspausdami ON/OFF (A) mygtuką.

Pikto-gramą	Aprašymas
	Pavojaus įspėjamoji lemputė. Nurodo, kad mašina turi problemą, kurią gali išspręsti operatorius. Pavyzdys: akumuliatoriaus perkaitimas arba pernelyg intensyvus mašinos naudojimas. Baikite darbą ir leiskite mašinai keletą minučių pailsėti. Spalva nurodo, kokio tipo įspėjamasis signalas suveikė: <ul style="list-style-type: none">• Žalia: įrenginys yra užrakinimo būsenoje• Mėlyna: akumuliatoriaus problema• Raudona: įrenginio / valdymo bloko problema (galimai perkaitymas)
	Techninės priežiūros lemputė. Nurodo, kad mašina turi problemą, kurios negali išspręsti operatorius. Nedelsiant baikite darbą ir kuo skubiau kreipkitės į įgaliotąjį techninės priežiūros centrą.
	Mėlyna įspėjamoji lemputė. Prijungus prie mobiliojo prietaiso, lemputė šviečia nuolat.
	Akumuliatoriaus įkrovos indikatorius. Įrenginio veikimo metu šviečia indikatorius. Spalva nurodo įkrovos būseną: <ul style="list-style-type: none">• Žalia: įkrovos liko daugiau nei 50%• Geltona: įkrovos liko tarp 50% - 10%• Raudona: įkrovos liko mažiau nei 10%
	Pjovimo įtaiso sukimosi greičio indikatorius. Keturi greičio lygiai. Įjungus nustatomas trečio lygio greitis. Norėdami keisti greitį, spauskite ON/OFF (A) mygtuką. Greitis nustatomas tik didėjimo seka (pvz.: 1-2-3-4-1-2-3-4 ir pan.).

6.4 GRANDINĖS TEPALINĖ ALYVA



PERSPĖJIMAS

Įrankis tiekiamas be grandinės tepalinės alyvos (Pav. 20).

6.4.1 Automatinė sutepimo sistema

Nusukite alyvos gaubtelį ir užpildykite bakelį (Pav. 20). Kai įrenginys veikia, grandinės alyva išleidžiama automatiškai.

PASTABA

Pripilkite grandinės alyvos, kai jos lygis nukris iki centimetro nuo apačios.

Tinkamas grandinės sutepimas pjovimo fazėse sumažina grandinės ir geležtės susidėvimą ir užtikrina ilgesnį jų eksploataavimo laiką. Visada naudokite geros kokybės alyvą (Pav. 20).



ISPĖJIMAS

Draudžiama naudoti perdirbtą alyvą! Visada naudokite biologiškai skaidžią alyvą, skirtą būtent geležtėms ir grandinėms, ypatingą dėmesį sutelkdami gamtai, operatoriaus sveikatai ir prietaiso komponentų eksploataavimo trukmei.

6.4.2 Alyvos srauto sureguliuojimas (Pav. 19)

Grandinės tepalinės alyvos kiekis nustatomas gamykloje. Pakoreguokite srautą pagal veikimo sąlygas:

1. Atsukite fiksuojamąjį varžtą (1) vienu apsisukimu.
2. Sukite reguliuojamąjį varžtą pagal laikrodžio rodyklę, kad sumažintumėte kiekį, ir prieš laikrodžio rodyklę, kad padidintumėte srautą (2).
3. Sureguliuavę tvirtai priveržkite fiksuojamąjį varžtą (3).

Visada prižiūrėkite, kad vairo rankenos būtų sausos, švarios ir nesuteptos alyva ar degalais.

7 MECHANIZMO EKSPLOATAVIMAS

7.1 PALEISTIS (PAV. 17) (TAIKYTINA PPXI 530 - PTXI 530)

ĮSPĖJIMAS

Prieš paleisdami įrenginį patikrinkite, ar laisvai veikia droselio svirtis.

Prieš užveddami įrenginį, į korpusą įstatykite akumuliatorių (A, Pav. 16).

Įrenginio užvedimas:

- Spauskite ON/OFF (D) mygtuką.
- tvirtai abiem rankomis suimkite įrenginį;
- Paspaužę ON/OFF mygtuką, per penkias sekundes nuspauskite saugos svirtį (E).
- Spauskite droselio svirtį (C).

Norėdami išeiti iš užrakinimo būsenos, paspauskite ekrane esantį ON/OFF (D) (įjungimo / išjungimo) mygtuką.

7.2 PALEISTIS (PAV. 18) (TAIKYTINA PPXI 530R - PTXI 530R)

ĮSPĖJIMAS

Prieš paleisdami įrenginį patikrinkite, ar laisvai veikia droselio svirtis.

Prieš užveddami įrenginį, į korpusą įstatykite akumuliatorių (A, Pav. 16).

Įrenginio užvedimas:

- tvirtai abiem rankomis suimkite įrenginį;
- Paspauskite saugos svirtį (E).
- Spauskite droselio svirtį (C).

7.3 MOBILIOJI PROGRAMĖLĖ

7.3.1 Prijunkite įrenginį prie mobiliosios programėlės

Įjunkite įrenginį. Įrenginiuose su ekranu mėlyna lemputė šviečia nuolat, juos prijungus prie mobiliojo prietaiso. Paiešką galima suaktyvinti išėmus ir vėl įdėjus akumuliatorių. Išsamiau žr. skirtosios programėlės instrukcijas („Oleo-Mac Hub“ - „Efco Hub“). Programėlė mobiliuosiuose prietaisuose veikia nemokamai ir praplečia funkcijas (papildoma informacija apie mechanizmą, išsamūs jo duomenys, veikimas, dalys ir techninė priežiūra). Mechanizmai su integruota belaidžio ryšio technologija gali prisijungti prie mobiliųjų įrenginių ir įgalinti papildomas funkcijas.

7.3.2 Pirmą kartą naudojantis programėle

1. Parsisiųskite programėlę į savo mobilųjį prietaisą.
2. Prisiregistruokite programėlėje.
3. Norėdami prijungti ir priregistruoti įrenginį, vadovaukitės instrukcijomis.

PASTABA

„Oleo-Mac Hub“ - „Efco Hub“ programėlę galima parsisiųsti visose rinkose. Išsamesnės informacijos kreipkitės į įgaliotąjį techninės priežiūros centrą.

7.4 VARIKLIO IŠJUNGIMAS (PAV. 18)

Atleiskite jungiklio svirtį (C), kad sustabdytumėte variklį.

7.5 PRIETAISO IŠJUNGIMAS (PAV. 17) (TAKOMA MODELIAMS SU EKRANU PPXI 530 - PTXI 530)

Sustabdę variklį 5 sekundėms atleiskite saugos svirtį (E); prietaisas pereis į užrakinimo būseną. (6.3 Ekranas (Pav. 13) (taikytina modeliams PPXI 530 - PTXI 530)). Kai įrenginys užrakintas, spauskite ir 5 sekundes palaikykite nuspaustą droselio svirtį (C).

8 EKSPLOATAVIMO REŽIMAI IR DARBO TECHNIKA

ĮSPĖJIMAS

Savo pačių ir kitų žmonių saugumo sumetimais paisykite toliau pateiktų taisyklių.

1. Įrenginį eksploatuokite tik atidžiai perskaitę šias instrukcijas. Susipažinkite su įrenginio valdikliais ir tinkamo eksploatavimo principais. Išmokite greitai išjungti įrenginį.
2. Atminkite, kad operatorius arba naudotojas yra atsakingas už nelaimingus atsitikimus ir neprognuojamus įvykius, per kuriuos gali nukentėti kiti žmonės arba būti pažeistas turtas.
3. Dirbdami vilkėkite tinkamus drabužius. Prekybos atstovas gali jums pateikti informaciją apie tinkamiausias nelaimingų atsitikimų prevencijos priemones, kad būtų užtikrinta sauga darbo vietoje.
4. Dirbkite tik dienos metu arba turėdami gerą dirbtinės šviesos šaltinį.
5. Atidžiai patikrinkite visą darbo zoną ir iš jos pašalinkite visus daiktus, kuriuos įrenginys gali sviesti (šakas, laidus, nepastebimus kabelius ir kt.)
6. Atminkite, kad pjaunamasis įtaisas gali sviesti medžiagas.
7. Stabdykite įrenginį ir išimkite akumuliatorių iš jo korpuso:
 - Kai įrenginys pradeda nenormaliai smarkiai vibruoti. Tokiu atveju nedelsdami išsiaiškinkite vibracijos priežastį ir pasirūpinkite, kad įgaliotame techninės priežiūros centre būtų atliktos būtinos patikros.
 - Kaskart, kai įrenginys paliekamas be priežiūros.
 - Prieš įrenginį tikrindami, valydami arba remontuodami.
 - Įrenginiui atsitrengus į pašalinį objektą. Prieš tęsdami įrenginį naudoti, patikrinkite, ar jis nepažeistas; jei reikia, jį suremontuokite.
 - Kai įrenginys nenaudojamas.
8. Paleisties momentu rankas ir pėdas laikykite atokiai nuo pjaunamojo įtaiso.
9. Kad nekiltų gaisras, kol įrenginys perkaitęs, nepalikite jo ant lapų arba sausos žolės.

PERSPĖJIMAS

Visada atminkite, kad netinkamai naudojami elektriniai įrankiai gali trikdyti kitus žmones. Kad nekenktumėte kitiems ir aplinkai, laikykitės toliau nurodytų taisyklių.

- Įrenginio stenkitės nenaudoti tokiose vietose ir tokiu laiku, kur ir kada jo naudojimas gali trikdyti kitus žmones.
- Baigę pjovimo darbus, griežtai laikykitės vietos taisyklių, susijusių su atliekų išmetimu.
- Griežtai laikykitės vietos taisyklių, susijusių su sugedusių dalių arba bet kokių elementų, kurie gali pakenkti aplinkai, išmetimu.

8.1 PETIES DIRŽAI (PAV. 11)

Peties diržai parduodami kaip priedas.

Tinkamai suregulius diržus, įrenginys yra gerai subalansuotas ir patogiam aukštyje nuo žemės.

- Peties diržo uždėjimas.
- Prikabinkite įrenginį prie diržo naudodamiesi karabinu (A, Pav. 11).
- Nustatykite kabliuko padėtį (B, Pav. 11), kad mašina būtų geriausiai subalansuota.
- Sureguliuokite sagtį taip, kad įrenginys būtų tinkamame aukštyje.

ĮSPĖJIMAS

Naudodami įrenginį dėvėkite pečių diržą ir abi rankas visada laikykite ant vairo rankenų.

8.2 VEIKIMO REŽIMAI

Kai mechanizmas veikia, rankenos sritį (A, Pav. 23) visada tvirtai laikykite kaire ranka.

Optimalią pusiausvyrą galima pasiekti, kai mechanizmas yra kuo arčiau kūno. Stovint 60° kampu į žemę, darbas mažiau vargina. Galite dirbti saugiai (operatoriui netrukdo krintančios šakos), o mechanizmo svoris per daug nepasviręs į priekį.

Kad nupjautos šakos lengviau nukristų, pirmiausia nupjaukite apatines šakas. Norėdami pjauti didesnes šakas (kurių skersmuo didesnis nei 10 cm), supjaustykite jas į kelias dalis (maksimalus ilgis 20 cm), niekada nepjaukite visos šakos (Pav. 21), naudodami reljefinio pjovimo techniką.

Supjaustykite šakas mažais tašais. Atkreipkite dėmesį į krintančius tašus ir tuos, kurie gali netolygiai atsimušti į žemę.

ĮSPĖJIMAS

Niekada nedirbkite po pjaunama šaka; venkite laisvos vietos ir krintančių tašų, kurie netolygiai atsimuša į žemę.

Visada dirbkite saugiai ir tvirtai stovėdami. Laikykitės teisingos darbo padėties.

Nebūkite toje pačioje padėtyje ilgą laiką; dažnai keisti darbo padėtį.

Nenaudokite kopėčių ar nestabilių padėčių; neapsikraukite darbo srities, kad būtų keliukas praėjimui.

Laipioti po medžius kartu su įrenginiu draudžiama; naudokite tik kabinose su hidrauliniu keltuvu.

ĮSPĖJIMAS

Būkite atsargūs dirbdami šalia aukštuminių maitinimo tinklo linijų. Krintančios šakos gali sukelti trumpąjį jungimą. Niekada neneškite įrankio arčiau kaip 10 metrų atstumu nuo elektros linijų.

8.3 DARBO PROCEDŪROS

8.3.1 Reljefiniai pjūviai (Pav. 22)

Kad išvengtumėte žievės plyšimo, atatrąnų ar strypo suspaudimo, visada pradėkite nuo reljefinio pjūvio (1) apatinėje didelių šakų pusėje. Tuomet atlikite visą pjūvį (2).

8.4 BAIGUS DARBĄ

Baigę darbą sustabdykite įrenginį, kaip prieš tai nurodyta.

ĮSPĖJIMAS

Prieš palikdami įrankį bet kokiaje aplinkoje, leiskite jam atvėsti.

Kad sumažintumėte gaisro kilimo tikimybę, nuo įrenginio pašalinkite visus žolių likučius, lapus ar tepalą; kontenerių su nupjautomis atliekomis nepalikite patalpoje.

9 TECHNINĖ PRIEŽIŪRA

ĮSPĖJIMAS

- Techninės priežiūros darbų metu visada mūvėkite apsaugines pirštines.
- Kai variklis arba akumulatorius įkaitę, techninės priežiūros vykdyti negalima. Stabdykite mechanizmą ir leiskite jam atvėsti. Techninę priežiūrą atlikite išjungtu mechanizmu ir išimtu akumulatoriumi.
- Priežiūros darbų nevykdymas arba netinkamas vykdymas, apsauginių įtaisų nuėmimas arba modifikavimas ir (arba) neoriginalių atsarginių dalių naudojimas gali lemti sunkius ar net mirtinus operatoriaus ar kitų asmenų sužeidimus.

ĮSPĖJIMAS

Savo pačių ir kitų žmonių saugumo sumetimais paisykite toliau pateiktų taisyklių.

- Kaskart baigę dirbti iš baterijos korpuso išimkite bateriją ir patikrinkite, ar ji nepažeista.
- Kad įrenginys ilgą laiką būtų geros eksploatacinės būklės ir saugus, labai svarbu tinkamai vykdyti techninės priežiūros darbus.
- Pasirūpinkite, kad veržlės ir sraigčiai būtų priveržti – tada įrenginys bus saugus eksploatuoti.
- Įrenginio jokių būdų neeksploatuokite, jei jo dalys susidėvėjusios arba pažeistos. Pažeistas dalis būtina pakeisti – jų negalima remontuoti.
- Naudokite tik originalias atsargines dalis. Dėl kitokio kokybės lygio dalių įrenginys gali būti pažeistas ir jį gali būti nesaugu eksploatuoti.

LT

9.1 GRANDINĖS GALANDIMAS

ĮSPĖJIMAS

Nesilaikant galandimo instrukcijų ženkliai padidėja atitranskos pavojus.

Grandinės žingsnis yra 1/4"x0.043".

Pagaląskite grandinę mėvėdami apsauginėmis pirštinėmis ir $\varnothing 4$ mm (5/32") apvalia dilde.

Visada galąskite grandinę nuo pjovimo briaunos vidaus iki išorės (Pav. 25). Po galandimo visos aštrios grandys turi būti vienodo pločio ir ilgio.

ĮSPĖJIMAS

Grandinę reikia pagaląsti, kai pastebimos labai smulkios medienos drožlės, panašiai kaip įprastos pjuvenos.

Kas 3-4 palandinimus reikia patikrinti ir galiausiai naudojant plokščią dildę bei pasirinktinai tiekiamą atitinkamą šablono nudildyti gylio ribotuvą, o tada užapvalinti priekinį kampą. (Pav. 24).

ĮSPĖJIMAS

Teisingas gylio ribotuvo suregulavimas yra toks pat svarbus kaip ir teisingas grandinės galandimas.

9.2 GELEŽTĖ

Geležtes su žvaigždute gale būtina sutepti naudojant suteptimo švirškštą.

Kad tolygiai nusidėvėtų, geležtė kas 8 darbo valandas turi būti apverčiama.

Pasirūpinkite geležtės griovelio ir suteptimo angos švara, naudodami grandiklį, kuris yra pasirenkamas prietaisas.

Patikrinkite, ar geležtės kreiptuvai yra lygiagretūs, ir, jei reikia, plokščia dilde pašalinkite šonines įdubas.

Pasukinėkite geležtę ir patikrinkite, ar suteptimo angos nėra užsikimšusios.

ĮSPĖJIMAS

Niekada nemontuokite naujos grandinės ant susidėvėjusios žvaigždutės.

9.3 ĮRENGINIO VĖSINIMAS

Kad įrenginys neperkaistų ir nebūtų pažeistas, vėsinimo oro grotelės visada turi būti švarios, ant jų neturi būti žolės ir šiukšlelių.

9.4 ALYVOS FILTRAS

Periodiškai tikrinkite alyvos filtro būklę. Norėdami valyti filtrą, išimkite jį iš alyvos pylimo angos; jei jis labai nešvarus, pakeiskite (Pav. 26).

9.5 PAGRINDINĖ TECHNINĖ PRIEŽIŪRA

Bendrą patikrinimą patariama atlikti sezono pabaigoje po intensyvaus eksploatavimo, o kas dvejus įprastinio naudojimo metus - nugabenti prietaisą į specializuotą techninės priežiūros centrą.

Raskite artimiausią įgaliojantį techninės priežiūros centrą: <https://www.mymak.com/int/filiali-e-distributori/distributori>.

ĮSPĖJIMAS

- Visus techninės priežiūros darbus, kurie nenurodyti šiame vadove, turi atlikti įgaliojasis techninės priežiūros centras. Tam, kad mechanizmas tinkamai veiktų ilgą laiką, naudokite tik ORIGINALIAS ATSARGINES DALIS.
- Jei bus atliekami neapbruoti pakeitimai ir (arba) naudojamos neoriginalios atsarginės dalys, operatorius arba kiti asmenys gali būti sunkiai sužaloti arba žūti, o garantija bus nedelsiant anuliuota.

9.6 TECHNINĖS PRIEŽIŪROS LENTELĖ

Prašom atkreipti dėmesį, kad toliau nurodyti techninės priežiūros intervalai taikomi tik esant normalioms eksploatavimo sąlygoms. Jei jūsų kasdienis darbas trunka ilgiau nei įprastai arba esant sunkioms pjovimo sąlygoms, atitinkamai padidinkite rekomenduojamą dažnį		Prieš kiekvieną naudojimą	Kas savaitę	Kas mėnesį	Jei pažeidžiamas arba sugenda	Prireikus
Visas mechanizmas	Patikrinti (pratekėjimai, įtrūkimai ir susidėvėjimas)	X				
	Nuvalyti baigus dienos darbą	X				
Alyvos bakelis	Patikrinti (pratekėjimai, įtrūkimai ir susidėvėjimas)	X		X		
Sutepimo grandinė	Patikrinkite funkcionalumą	X		X		
Akumulatorius	Patikrinkite, ar nepažeistas akumulatorius	X				
	Patikrinkite akumulatoriaus įkrovos būseną	X				
	Patikrinkite jungtis tarp įrenginio ir akumulatoriaus			X		
Akumulatoriaus įkroviklis	Patikrinkite, ar nepažeistas ir gerai veikia baterijos įkroviklis.	X				
	Patikrinkite jungtis tarp įrenginio ir akumulatoriaus įkroviklio			X		
Grandinė	Patikrinti (pažeidimai, aštrumas ir susidėvėjimas)	X		X		
	Patikrinti įtempimą	X		X		
	Pagaląsti: patikrinti įpjovimo gylį				X	

Prašom atkreipti dėmesį, kad toliau nurodyti techninės priežiūros intervalai taikomi tik esant normalioms eksploataavimo sąlygoms. Jei jūsų kasdienis darbas trunka ilgiau nei įprastai arba esant sunkioms pjovimo sąlygoms, atitinkamai padidinkite rekomenduojamą dažnį		Prieš kiekvieną naudojimą	Kas savaitę	Kas mėnesį	Jei pažeidžiamas arba sugenda	Prireikūs
Geležtė	Patikrinti: pažeidimai ir susidėvėjimas	X		X		
	Išvalykite alyvos griovelį ir vamzdelį	X				
	Pasukinėti, sutepti žvaigždutę ir eliminuoti burzgesį		X			
	Pakeisti				X	
Žvaigždutė	Patikrinti: pažeidimai ir susidėvėjimas		X			(1)
Grandinės stabdiklis	Patikrinti: pažeidimai ir susidėvėjimas	X	X			X
	Pakeisti				X	
Visi pasiekiami varžtai ir veržlės	Apžiūrėti ir priveržti		X			

(1) Pakeisti nauja grandine.

10 GABENIMAS

ĮSPĖJIMAS

Mechanizmą gabendami automobilyje, pasirūpinkite, kad jis būtų tvirtai ir saugiai pritvirtintas juostomis ir diržais. Mechanizmą būtina gabenti stačią, taip pat būtina paisyti galiojančių tokių mechanizmų gabavimo reglamentų.

- Išjunkite įrenginį, palaukite, kol sustos pjaunamasis įrankis ir iš baterijos korpuso išimkite bateriją.
- Įrenginį laikykite tik už vairo rankenos, o pjaunamąjį įtaisą laikykite nukreiptą kryptimi, priešinga kryptčiai, kuria judate.

ĮSPĖJIMAS

Neškite teleskopinį genėjimo įrankį išjungę variklį ir uždėję grandinės gaubtą (Pav. 12).

11 SANDĖLIAVIMAS

Jei mechanizmą reikia sandėliuoti ilgą laiką:

- Išimkite bateriją (taip pat perskaitykite baterijos vadovą, kuriame pateikiama informacija apie tinkamą baterijos sandėliavimą).
- Akumuliatorius laikykite vaikams nepasiekiamoje vietoje, tamsioje ir sausoje vietoje 0÷23°C temperatūroje, aplinkoje be dulkių ir šdinančių dujų. Venkite tiesioginės saulėkaitos.
- Kai mechanizmas eksploatuojamas, apsauginis įtaisas apsaugo bateriją nuo visiško išsikrovimo – mechanizmas sustabdomas ir neveikia.
- Įjunkite įrenginį veikti tuščiąja eiga, kol visiškai ištuštės, įskaitant tiekimo vamzdelį ir alyvos siurbį.
- Kiekvienos darbo pamainos pabaigoje nuo įrenginio gerai nuvalykite dulkes ir nešvarumus, suremontuokite arba pakeiskite dalis su defektais.
- Įrenginį reikia laikyti sausoje, nuo nepalankių oro sąlygų apsaugotoje vietoje.
- Laikykite įrenginį vaikams nepasiekiamoje vietoje.

- Procedūra, kurią reikia atlikti prieš eksploatavimą po žiemos saugojimo, yra tokia pati, kaip ir prieš eksploatuojant kiekvieną dieną (žr. skyrių 7.1 *Paleistis (Pav. 17) (taikytina PPXi 530 - PTXi 530)*).



ĮSPĖJIMAS

Sandėliuodami įrenginį įmontuokite apsaugos įtaisą (M, Pav. 27).

12 APLINKOS APSAUGA

LT

Aplinkos apsauga turėtų būti labai svarbus prioritetas naudojantis mechanizmu, nes tai yra naudinga tiek socialinei sanglaudai, tiek aplinkai, kurioje gyvename.

- Stenkitės jokiais būdais netrukdyti aplinkiniams.
- Baigę pjovimo darbus, griežtai laikykitės vietos taisyklių, susijusių su atliekų išmetimu.
- Kruopščiai laikykitės vietos reglamentų ir nuostatų dėl pakuočių, alyvų, degalų, benzino, akumuliatorių, filtrų, susidėvėjusių dalių ar bet kokių kitų elementų, turinčių didelį poveikį aplinkai, utilizavimo. Šių atliekų negalima išmesti kartu su komunalinėmis atliekoms, jas reikia atskirti ir nuvežti į specializuotus atliekų šalinimo centrus, kur medžiaga bus perdirbta.

12.1 IŠARDYMAS IR ŠALINIMAS

Pasibaigus prietaiso eksploatavimo laikui, neišmeskite jo į aplinką, o nugabenkite į atliekų utilizavimo centrą.

Dauguma prietaiso gamyboje naudojamų medžiagų yra perdirbamos; visi metalai (plienas, aliuminis, žalvaris) gali būti pristatomi į prastą perdirbimo punktą. Išsamesnės informacijos teiraukitės vietinėje atliekų perdirbimo tarnyboje. Atliekas šalinti būtina atsizvelgiant į aplinką, vengiant dirvožemio, oro ir vandens taršos.

Visais atvejais būtina laikytis galiojančių vietinių įstatymų.

Atiduodant įrenginį į laužyną būtina sunaikinti CE ženklą etiketę ir šį vadovą.

13 GARANTIJOS PAŽYMĖJIMAS

Šis mechanizmas suprojektuotas ir pagamintas naudojant pačias moderniausias gamybos technologijas. Jei baterija naudojama privačiais ar mėgėjiškais tikslais, gamintojas jam suteikia 24 mėnesių garantiją. Jei mechanizmas naudojamas profesionaliais tikslais, garantija apribojama 12 mėnesių laikotarpiu.

Bendrosios garantijos sąlygos

1. Garantijos periodas prasideda pirkimo dieną. Per savo prekybos ir techninės pagalbos tinklą gamintojas nemokamai keičia mechanizmo dalis, kurios sugedo dėl medžiagų, apdirbimo ir gamybos defektų. Ši garantija nedaro įtakos pirkėjo teisėms, kurias nustato įstatymai, taikomi šio mechanizmo defektų pasekmėms.
2. Techniniai darbuotojai suteiks pagalbą kiek galima greičiau, tose laiko ribose, kurias sąlygoja organizaciniai reikalavimai.
3. **Norėdami pagal šią garantiją pareikšti pretenziją, šį tinkamai užpildytą, visos komplektacijos garantinį pažymėjimą, ant kurio turi būti pardavėjo antspaudas, taip pat pridėjus sąskaitą arba kvitą, ant kurio nurodyta pirkimo data, reikia pateikti darbus patvirtinti darbuotojams.**
4. Garantija nustoja galioti, jeigu:
 - akivaizdžiai matosi, kad neteisingai buvo atliekama mechanizmo techninė priežiūra;
 - įrenginys buvo naudojamas netinkamu tikslu arba buvo kaip nors būdu modifikuotas;
 - naudojamos netinkamos tepimo medžiagos arba degalai;
 - naudojamos neoriginalios įtaiso atsarginės dalys arba priedai;
 - remonto darbus atliko neįgaloti darbuotojai.
5. Gamintojo garantija netaikoma eksploatacinėms medžiagoms ar dalims, kurios eksploatacijos metu paprastai susidėvi.
6. Garantija negalioja tiems darbams, kurie yra atliekami, jeigu gaminys modifikuojamas arba tobulinamas.
7. Garantija negalioja tiems paruošiamiesiems ir techninio aptarnavimo darbams, kurie turi būti atliekami garantinio laikotarpio metu.
8. Apie gaminio pažeidimus, įvykusius transportavimo metu, pirkėjas privalo nedelsiant pranešti vežėjui, nes priešingu atveju gali nustoti galioti garantija.
9. Kitų gamintojų („Briggs & Stratton“, „Tecumseh“, „Kawasaki“, „Honda“ ir kt.) varikliams, kurie montuojami mūsų mechanizmuose, suteikiamos variklio gamintojo garantijos.
10. Garantijos sąlygos neapima traumų arba gedimų, kuriuos dėl mechanizmo defektų arba dėl ilgalaikio mechanizmo nenaudojimo, kurį lėmė minimi defektai, tiesiogiai arba netiesiogiai patyrė asmenys arba daiktai.

Garantijos forma

Atkirpkite ir užpildykite garantijos formą, esančią šio vadovo kitoje pusėje. Garantijos formos laukelių aprašymas:

1. MODELIS
2. SERIJOS NR.
3. NUPIRKO PONAS / PONIA
4. Nesiūskite! Pridėkite tik esant techninės garantijos reikalavimui.
5. DATA
6. PARDAVĖJAS.

14 GEDIMŲ ŠALINIMAS

ĮSPĖJIMAS

- Būtinai išjunkite įrenginį ir atjunkite akumuliatorių prieš atlikdami lentelėje žemiau rekomenduojamus tikrinimus, nebent aiškiai nurodyta, kad įrenginys turi veikti.
- Kai bus patikrintos visos galimos priežastys, o problema neišspręsta, kreipkitės į įgaliotąjį techninės priežiūros centrą. Jei iškyla problema, kurios nėra šioje lentelėje, kreipkitės į įgaliotąjį techninės priežiūros centrą.

LT

PROBLEMA	GALIMOS PRIEŽASTYS	SPRENDIMAS
Suaktyvinus jungiklį, variklis nepradedą veikti	Nėra baterijos arba ji blogai įstatyta	Tinkamai įstatykite bateriją
	Baterija išsikrovė	Patikrinkite įkrovos lygį ir bateriją įkraukite
Įrenginys išsijungia darbo metu	Nėra baterijos arba ji blogai įstatyta	Tinkamai įstatykite bateriją
	Baterija išsikrovė	Patikrinkite įkrovos lygį ir bateriją įkraukite
Baterija veikia trumpiau nei anksčiau	Įrenginys naudojamas intensyviai, todėl daugiau sunaudojama srovės	Optimizuokite naudojimą
Baterijos įkroviklis neįkrauna baterijos (šviečia raudonas šviesos diodas)	Nešvarūs kontaktai	Nuvalykite kontaktus
Baterijų įkroviklis neįkrauna baterijos (nešviečia nė vienas šviesos diodas)	Baterijų įkroviklis negauna įtampos	Patikrinkite, ar įkištas kištukas ir ar elektros lizde yra įtampa
	Baterijos įkroviklis sugedęs	Jį pakeiskite originalia atsargine dalimi
Įrenginys užsiveda ir veikia, tačiau grandinė nesisuka.	Per daug įtempta grandinė	Grandinės įtempimas; žr. instrukcijas skirsnyje 5.1 <i>Kreipiamosios plokštės ir grandinės montavimas</i> .
	Strypas ir grandinė sumontuoti netinkamai	žr. instrukcijas skirsnyje 5.1 <i>Kreipiamosios plokštės ir grandinės montavimas</i> .
	Pažeista grandinė ir/arba strypas	žr. instrukcijas skirsnyje 5.1 <i>Kreipiamosios plokštės ir grandinės montavimas</i> .
	Pažeista sankaba ir/arba dantratukas	Pakeiskite, jei būtina: kreipkitės į įgaliotą techninės priežiūros centrą

ĮSPĖJIMAS

Jeigu įrenginys veikia, niekada nelieskite grandinės.

WARRANTY FORM

<p>(1) MODEL</p> <hr/> <hr/>	<p>(5) DATE</p> <hr/> <hr/>
<p>(2) SERIAL No</p> <hr/> <hr/>	<p>(6) DEALER</p> <div style="border: 1px solid black; height: 100px;"></div>
<p>(3) BOUGHT BY MR/MS</p> <hr/> <hr/> <hr/>	
<p>(4) Do not send! Only attach to requests for technical warranties.</p>	