

PPXi 530 – PTXi 530 – PPXi 530R – PTXi 530R

BS HR MNE SR PRIRUČNIK ZA UPORABU I ODRŽAVANJE

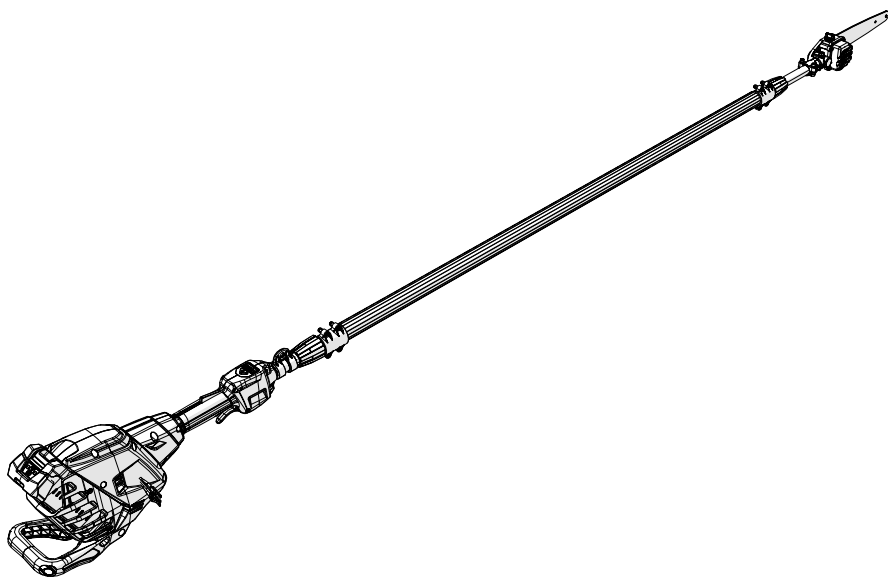

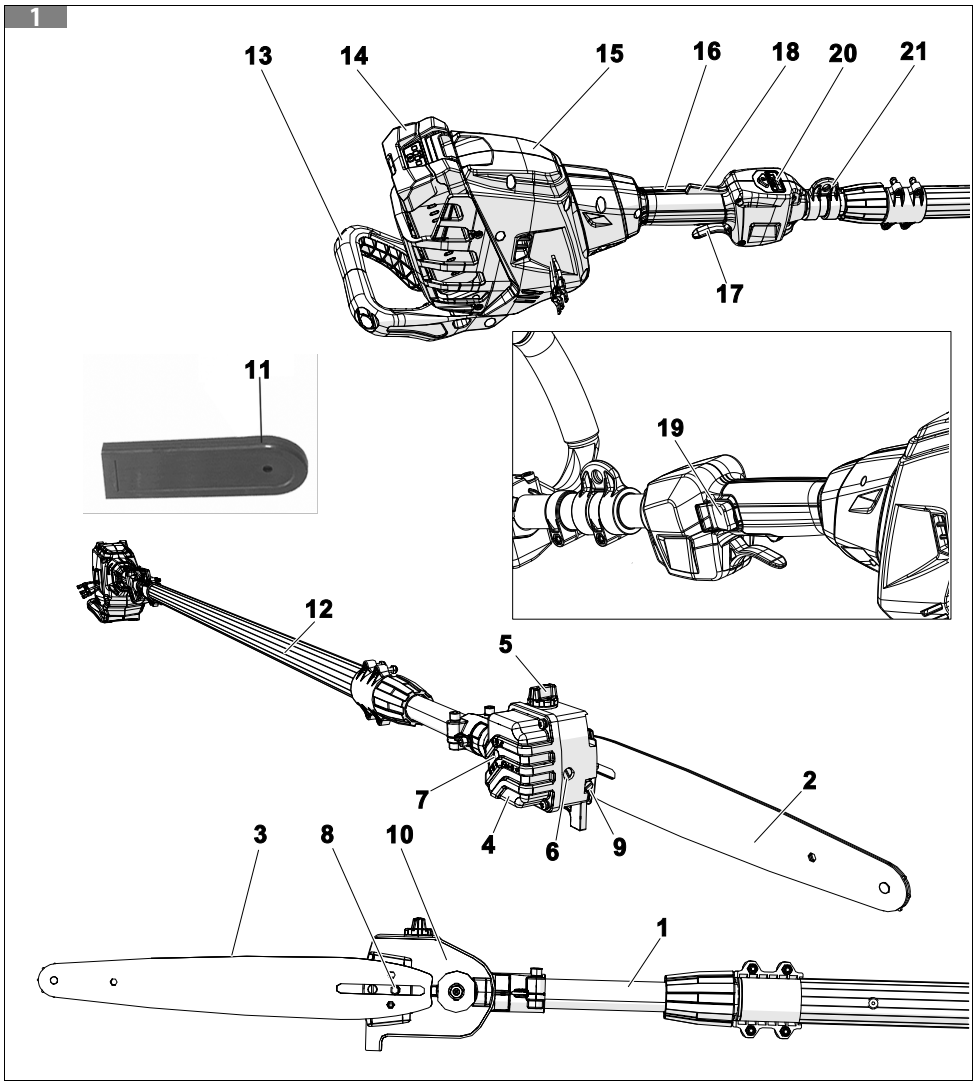

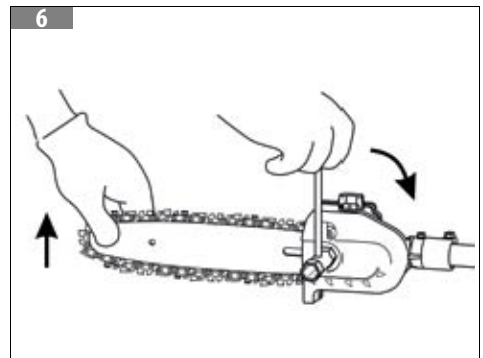
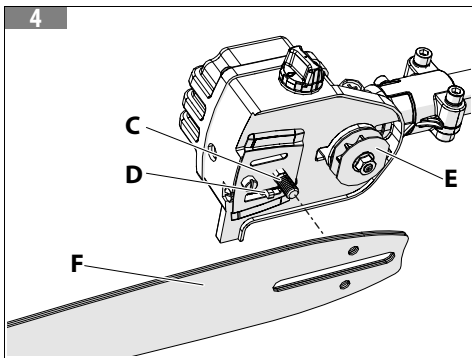
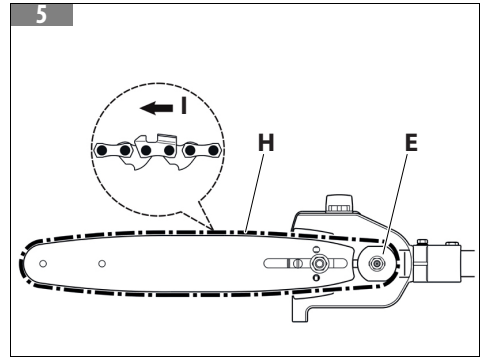
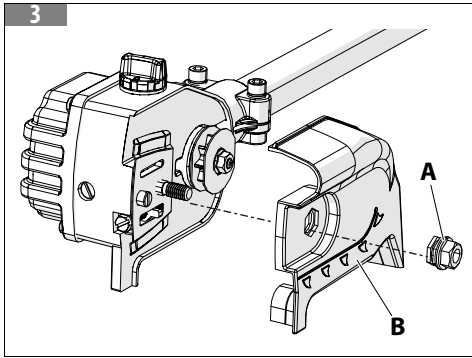
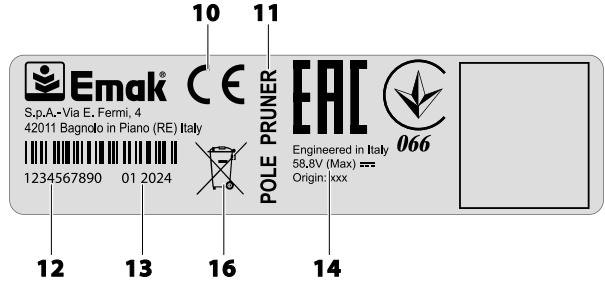
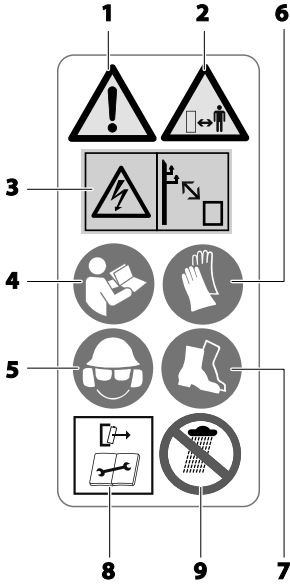

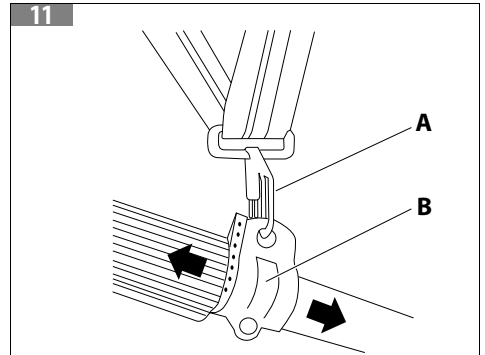
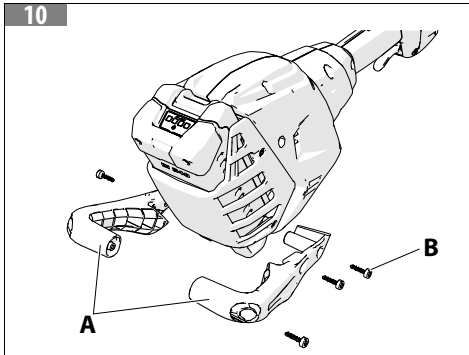
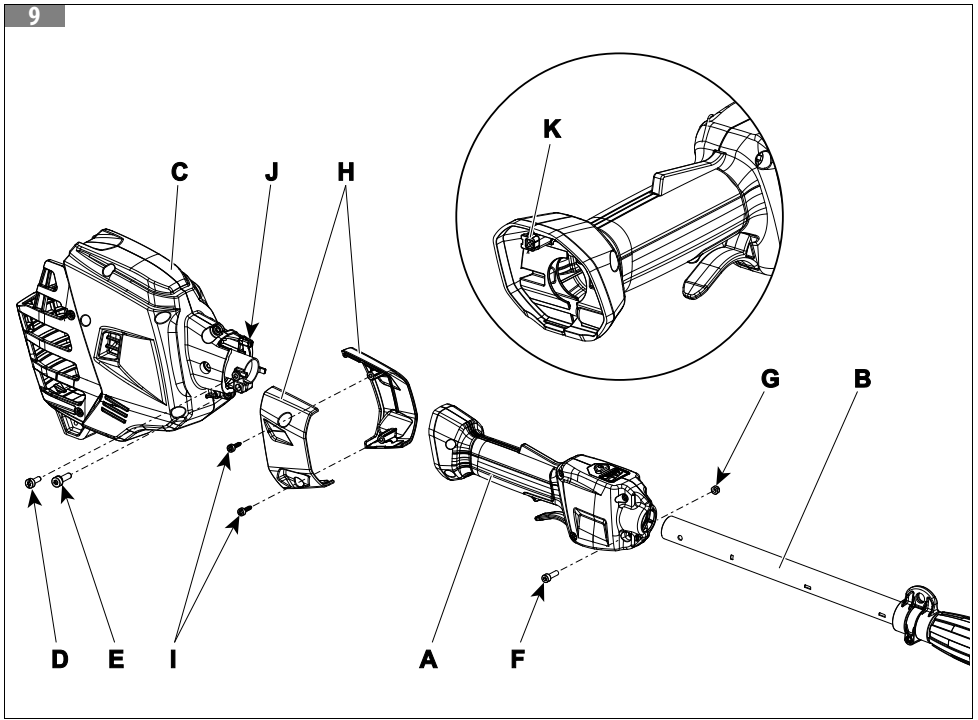
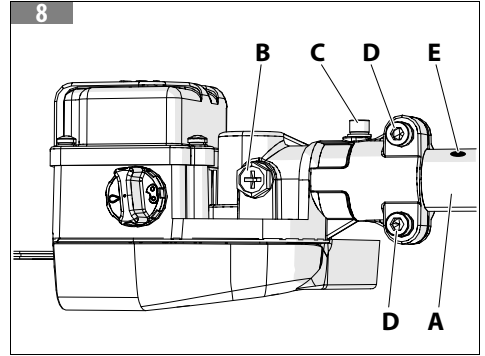
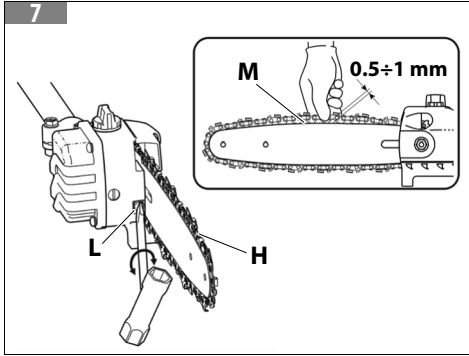

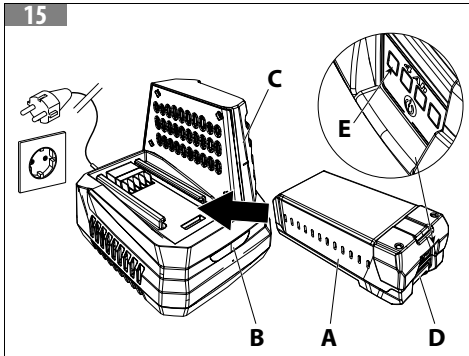
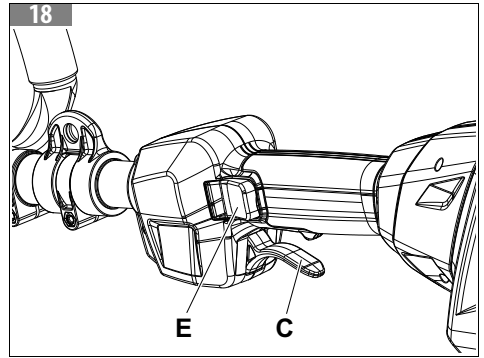
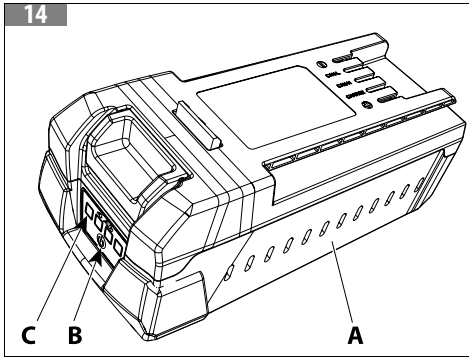
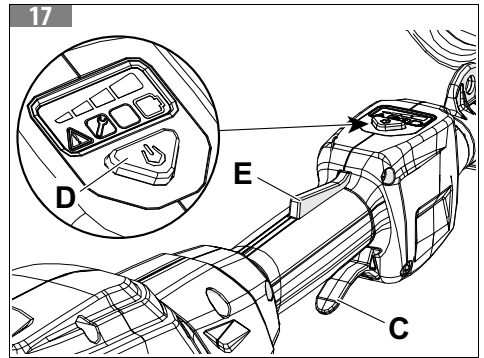
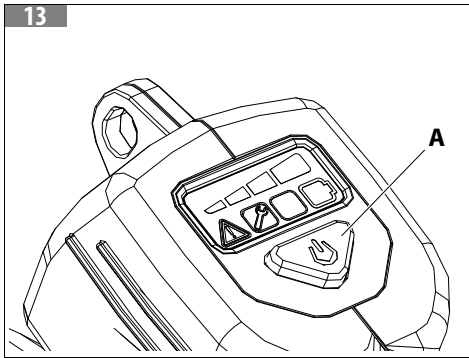
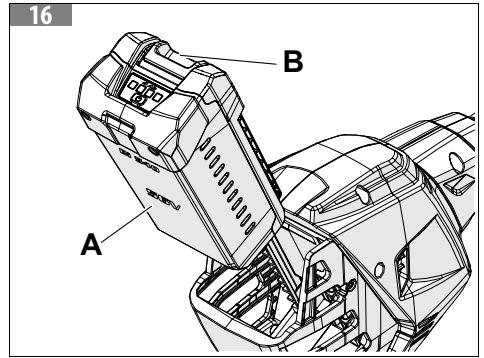
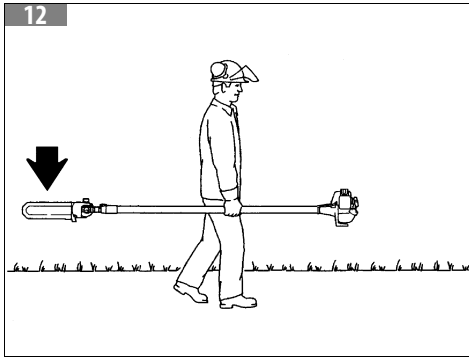

19

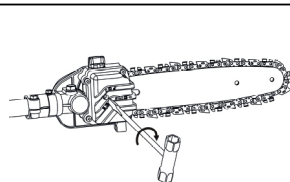
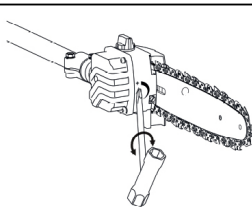
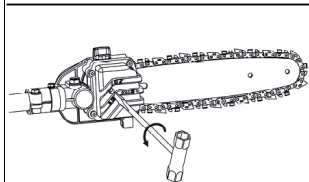

20



CHAIN OIL
180 g

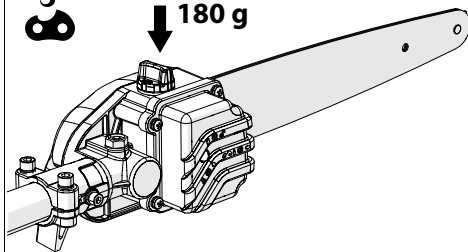

23

A

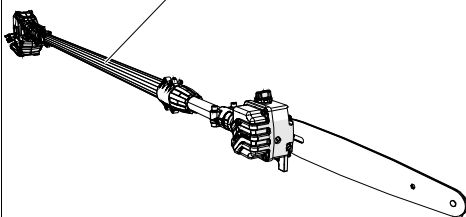

21

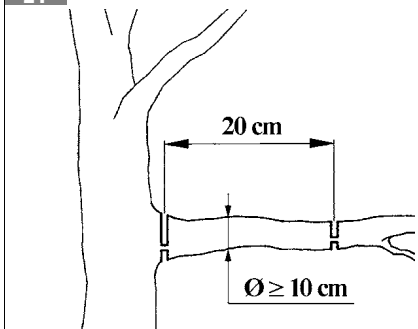

24

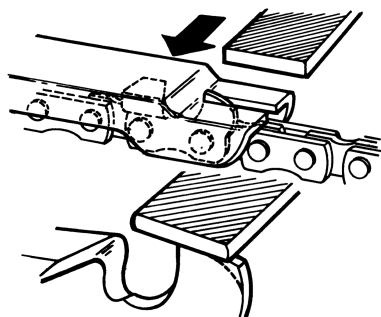

22

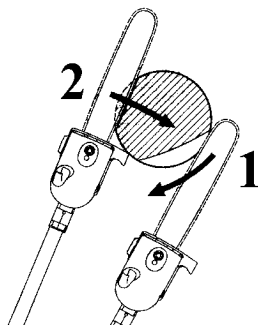

25

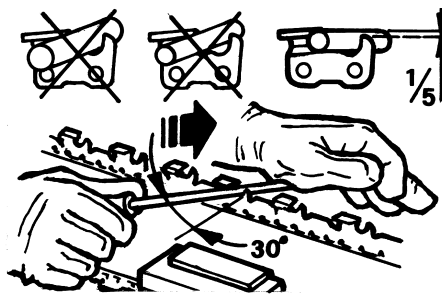

26

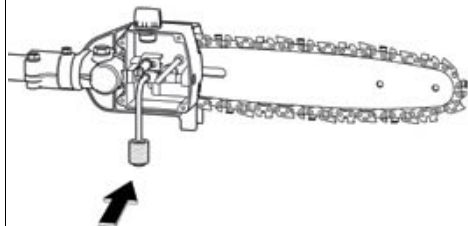

27

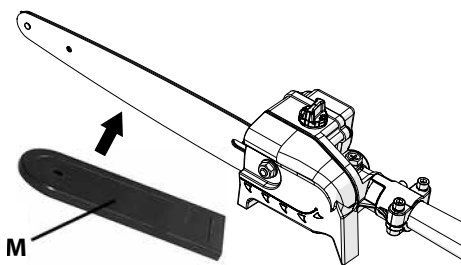

[1]	DATI TECNICI		
[2]	Modello		PPXi 530R - PTXi 530R
[3]	[3.A] Motore		[3.B] BRUSHLESS
[4]	Potenza massima elettrica della macchina	HP / kW (rpm)	1,5 / 1,15
[5]	Potenza meccanica in uscita	HP / kW (rpm)	1,34 / 1,0
[6]	Tensione	V	56
[7]	Display		✗
[8]	[8.A] Albero di trasmissione		[8.B] scanalato in alluminio
[9]	Lunghezza macchina	m	2,65 m / 3,85 m
[10]	Coppia conica		1,4
[11]	[11.A] Cinghiaggio		[11.B] Singolo
[12]	[12.A] Tipo impugnatura anteriore		[12.B] In gomma
[13]	[13.A] Sistema antivibrante		[13.B] Antivibranti su tubo di trasmissione
[14]	Lunghezza barra	mm (inch)	300 (12")
[15]	Catena (Passo - Spessore)	inch	1/4" x 0.043"
[16]	Velocità catena	m/s	20
[17]	Capacità serbatoio olio	l	0,18
[18]	[18.A] Pompa olio		[18.B] Regolabile
[19]	Numero denti pignone		8
[20]	Peso (senza barra e catena)	kg	6,20

[21]	Modulo radio	
[22]	Banda di frequenza	ISM 2,4 GHz
[23]	Potenza di invio massima trasmessa	1 mW
[24]	Portata del segnale	10 m
[25]	<p>NOTA</p> <p>L'intensità del segnale dipende dalle condizioni ambientali e dal terminale mobile. La portata può variare fortemente a seconda delle condizioni esterne, compreso l'apparecchio ricevitore. All'interno di ambienti chiusi e in presenza di barriere metalliche (ad esempio pareti, scaffali, valigie), la portata può risultare decisamente ridotta.</p>	

[26]	Combinazioni barre e catene raccomandate	
[27]	Modello	PPXi 530 - PTXi 530 - PPXi 530R - PTXi 530R
[28]	Passo e spessore catena	1/4" x 0.043"
[29]	Lunghezza barra	12" (30 cm)
[30]	Lunghezza di taglio	30 cm
[31]	<p>⚠ ATTENZIONE</p> <p>Il rischio di contraccolpo (kickback) è maggiore in caso di combinazione barra/catena errata! Utilizzare esclusivamente le combinazioni barra/catena raccomandate e attenersi alle istruzioni per l'affilatura.</p>	

[32]	Emissioni acustiche e vibrazioni				
[33]			Norme di riferimento	PPXi 530 - PTXi 530 - PPXi 530R - PTXi 530R	
[34]	Pressione sonora	$L_{pA} av$ - dB(A)	2000/14/EC	87,7	(a)
[35]	Incertezza	dB(A)		1,75	
[36]	Livello di potenza sonora misurato	dB(A)	2000/14/EC	97,05	
[35]	Incertezza	dB(A)		0,85	
[37]	Livello di potenza sonora garantito	L_{WA} - dB(A)	L_{WA} -2000/14/EC	98	
[38]	Livello di vibrazioni	m/s^2		5,2 Sx 3,6 Dx	(a)
[35]	Incertezza	m/s^2	EN 12096	1,5 Sx 1,5 Dx	
[39]	(a) = Valore alla massima velocità 9500 giri/minuto.				
[40]	 ATTENZIONE I valori di emissioni acustiche e vibrazioni durante l'uso effettivo della macchina elettrica possono differire dai valori dichiarati come conseguenza del modo in cui viene usata la macchina e in particolare della parte che si sta lavorando.				
[41]	Misure di sicurezza per proteggere l'operatore sulla base di una stima dell'esposizione nelle effettive condizioni d'uso (tenendo conto di tutte le parti del ciclo operativo come i tempi in cui la macchina è spenta e quando è inattiva oltre al tempo di innesco) devono essere identificate.				
[42]	Per scegliere le protezioni acustiche adeguate, è possibile fornire su richiesta l'analisi delle bande a terzi di ottava.				

1. **HR – TEHNIČKI PODACI**
2. Model
3. 3.A Motor
3.B BEZ ČETKICA
4. Maksimalna električna snaga stroja
5. Mehanička snaga na izlazu
6. Napon
7. Zaslon
8. 8.A Pogonsko vratilo
8.B sa zljebovima, aluminijsko
9. Dužina stroja
10. Stožasti zupčani par
11. 11.A Pojasevi
11.B Jednostruk
12. 12.A Tip prednje ručke
12.B Gumena
13. 13.A Antivibracijski sustav
13.B Antivibracijski elementi na cijevi za prijenos
14. Dužina vodilice
15. Lanac (korak – debljina)
16. Brzina lanca
17. Zapremnina spremnika ulja
18. 18.A Pumpa za ulje
18.B Podesiva
19. Broj zubaca zupčanika
20. Težina (bez vodilice i lanca)
21. Radijski modul
22. Frekvencijski pojas
23. Maksimalna prenesena snaga odašiljanja
24. Domet signala

NAPOMENA

Intenzitet signala ovisi o okolišnim uvjetima i o mobilnom terminalu. Domet se može znatno razlikovati s obzirom na vanjske uvjete, uključujući prijemni uređaj. Unutar zatvorenih prostora i u prisutnosti metalnih barijera (na primjer zidovi, police, torbe) domet se može značajno smanjiti.

26. Kombinacije preporučenih vodilica i lanaca
27. Model
28. Korak i debljina lanca
29. Dužina vodilice
30. Duljina reza

31. POZOR



Rizik od povratnog udarca (kickback) veći je u slučaju pogrešne kombinacije vodilica-lanac! Koristite isključivo preporučene kombinacije vodilica-lanac i pridržavajte se uputa za oštrenje.

32. Emisije zvuka i vibracije
33. Referentne norme
34. Zvučni tlak
35. Nesigurnost
36. Izmjerena razina zvučne snage
37. Jamčena razina zvučne snage
38. Razina vibracija
39. (a) = Vrijednost pri maksimalnoj brzini 9500 okretaja/minuti.

40. POZOR

Vrijednosti emisija zvuka i vibracije tijekom stvarne uporabe električnog stroja mogu se razlikovati od izjavljenih vrijednosti kao posljedica načina uporabe stroja, a posebno j dijelu kojim se radi.

41. Sigurnosne mjere zaštite rukovatelja treba utvrditi na temelju procjene izloženosti u stvarnim uvjetima uporabe (vedeći računa o svim dijelovima radnog ciklusa kao što je vrijeme u kojem je stroj isključen, u kojem je neaktivan kao i ono u kojem je pokrenut).
42. Radi odabira odgovarajuće zaštite za sluh, na zahtjev se može dostaviti analiza pojaseva jedne trećine oktave.

[1]	DICHIARAZIONE DI CONFORMITÀ	
[2]	Il sottoscritto,	EMAK spa via Fermi, 4 - 42011 Bagnolo in Piano (RE) ITALY
[3]	dichiara sotto la propria responsabilità che la macchina:	
[4]	• [4.A] Genere:	[4.B] POTATORE AD ASTA A BATTERIA
[5]	• Marca: / Tipo:	Oleo-Mac PPXi 530 - PPXi 530R/EFCO PTXi 530 - PTXi 530R
[6]	• Identificazione di serie:	C25 XXX 0001 - C25 XXX 9999 (OM PPXi 530) C26 XXX 0001 - C26 XXX 9999 (EF PTXi 530) C42 XXX 0001 - C42 XXX 9999 (OM PPXi 530R) C43 XXX 0001 - C43 XXX 9999 (EF PTXi 530R)
[7]	è conforme alle prescrizioni della Direttiva / Regolamento e successive modifiche o integrazioni:	2006/42/EC – 2014/30/EU – 2011/65/EU – 2014/53/EU
[8]	[8.A] è conforme alle disposizioni delle seguenti norme armonizzate:	[8.B] EN ISO 12100 considerando quanto previsto dalla norma armonizzata EN ISO 11680-1:2022 e EN 62841-1:2015/A1:2025 – EN 62233:2008 – ETSI EN 301 489 - 1 V2.2.3 - 2019 – ETSI EN 301 489 - 17V3.2.4 - 2020 – ETSI EN 300 328 V2.2.2 - 2019
[9]	Fatto a:	Bagnolo in piano (RE) Italy - via Fermi, 4
[10]	Data:	2026-04-01
[11]	[11.A] Documentazione Tecnica depositata in:	[11.B] Sede Amministrativa. - Direzione Tecnica
[12]	  Luigi Bartoli - C.E.O.	

HR

1.	HR – IZJAVA O SUKLADNOSTI	EN ISO 11680-1:2022 i EN 62841-1:2015/A1:2025
2.	Dolje potpisani	– EN 62233:2008 –
3.	pod vlastitom odgovornošću izjavljuje da je stroj:	ETSI EN 301 489-1 V2.2.3:2019 –
4.	4.A Vrsta:	ETSI EN 301 489-17 V3.2.4:2020 –
	4.B BATERIJSKI ŠTAPNI OREZIVAČ GRANA	ETSI EN 300 328 V2.2.2:2019
5.	Marka: /Tip:	9. Izrađeno u:
6.	Serijska identifikacija:	10. Datum:
7.	u skladu s odredbama Direktive/Uredbe i naknadnim izmjenama ili dopunama:	11. 11.A Tehnička dokumentacija pohranjena je u:
8.	8.A u skladu s odredbama sljedećih usklađenih normi:	11.B administrativnom sjedištu. – Tehnička uprava
	8.B EN ISO 12100 uzevši u obzir ono što je predviđeno usklađenom normom	12. Luigi Bartoli, glavni izvršni direktor

Prijevod izvornih uputa

1 UVOD	13	8 NAČINI I TEHNIKE RADA	27
1.1 Kako čitati priručnik	13	8.1 Pojas za nošenje (Sl. 11)	27
2 POZNAVANJE STROJA	14	8.2 Načini rada	27
2.1 Opis stroja i područje uporabe	14	8.3 Tehnike rada	28
2.2 Komponente stroja	14	8.3.1 Rez za rasterećenje (Sl. 22).....	28
2.3 Objašnjenja simbola i sigurnosna upozorenja (Sl. 2)	15	8.4 Završetak rada	28
2.3.1 Obavijest za korisnike	15	9 ODRŽAVANJE	28
3 UPOZORENJA O OPĆOJ SIGURNOSTI ZA STROJ	16	9.1 Oštrenje lanca	29
3.1 Opća sigurnosna upozorenja za električni alat	17	9.2 Vodilica	29
3.1.1 Sigurnosna upozorenja za orezivač grana s teleskopskom šipkom	19	9.3 Hlađenje stroja	29
3.2 Osobna zaštitna oprema (OZO)	20	9.4 Filter ulja	29
4 PRAVILA UPORABE	21	9.5 Izvanredno održavanje	30
4.1 Dodatni sigurnosni zahtjevi	21	9.6 Tablica održavanja	30
4.2 Upute za uporabu akumulatora	22	10 PRIJEVOZ	31
5 SASTAVLJANJE	22	11 SKLADIŠTENJE	31
5.1 Montiranje vodilice i lanca	23	12 ZAŠTITA OKOLIŠA	31
5.2 Montiranje reznog alata (Sl. 8)	23	12.1 Rashodovanje i odlaganje.....	32
5.3 Montiranje ručke i cijevi za prijenos (Sl. 9).....	23	13 JAMSTVO	33
5.4 Montiranje stražnje zaštite	24	14 RJEŠAVANJE PROBLEMA	34
5.5 Montiranje baterije	24		
6 PRIPREMA ZA RAD	24		
6.1 Provjera stroja	24		
6.2 Punjenje baterije	24		
6.3 Zaslon (Sl. 13) (specifično za modele PPXi 530 - PTXi 530).....	25		
6.4 Ulje za podmazivanje lanca	25		
6.4.1 Automatski sustav za podmazivanje.....	25		
6.4.2 Podešavanje kapaciteta protoka ulja (Sl. 19).....	25		
7 KORIŠTENJE STROJEM	26		
7.1 Pokretanje (Sl. 17) (specifično za PPXi 530 - PTXi 530)	26		
7.2 Pokretanje (Sl. 18) (specifično za PPXi 530R - PTXi 530R)	26		
7.3 Mobilna aplikacija	26		
7.3.1 Povezivanje stroja s aplikacijom	26		
7.3.2 Prva uporaba aplikacije	26		
7.4 Zaustavljanje motora (Sl. 18).....	26		
7.5 Isključivanje stroja (Sl. 17) (Specifično za modele sa zaslonom PPXi 530 - PTXi 530).....	26		

1 UVOD

Zahvaljujemo Vam na odabiru proizvoda Emak.

Naša mreža prodavača i ovlaštenih radionica stoji Vam na raspolaganju za sve potrebe.

POZOR

Ako se želite pravilno koristiti ovim strojem i izbjeći nesretne slučajeve, nemojte započinjati s radom prije nego što pažljivo pročitate ovaj priručnik.

POZOR

Ovaj priručnik treba čuvati zajedno sa strojem tijekom čitavog njegovog radnog vijeka.

POZOR

RIZIK OD OŠTEĆENJA SLUHA. U normalnim uvjetima rada, rukovatelj se pri uporabi ovog stroja dnevno izlaže razini buke jednakoj ili višoj od 85 dB (A).

Ovaj priručnik sadrži pojašnjenja o radu svakog pojedinog dijela i neophodne informacije o obaveznim kontrolama i radovima na održavanju.

POZOR

Pažljivo pročitate i priručnik za uporabu i održavanje baterije i punjača baterije!

NAPOMENA

Opisi i slike sadržane u ovom priručniku ne predstavljaju nikakvu obvezu za Proizvođača. Proizvođač pridržava pravo unošenja eventualnih izmjena bez obveze ažuriranja ovog priručnika svaki put.

Slike su indikativne. Stvarne komponente mogu se razlikovati u odnosu na one prikazane. U slučaju nedoumice, kontaktirajte Ovlašteni centar za pomoć.

1.1 KAKO ČITATI PRIRUČNIK

Priručnik je podijeljen u poglavlja i stavke. Svaki stavak je niža razina pripadnog poglavlja. Reference na poglavlja ili odlomke označene su riječju "poglavlje" ili "odlomak", iza koje slijedi odgovarajući broj. Primjer: "2. poglavlje".

Pored uputa za rukovanje, ovaj priručnik sadrži odlomke kojima trebate posvetiti posebnu pozornost. Ti su odlomci označeni dole opisanim simbolima:

POZOR

Kada postoji rizik od nezgoda ili tjelesnih ozljeda, čak i sa smrtnim ishodom ili teških oštećenja imovine.

OPREZ

Kada postoji rizik od oštećenja na stroju ili na njezinim pojedinačnim komponentama.

NAPOMENA

Daje dodatne informacije prethodnim uputama sigurnosnih poruka.

Slike u ovim uputama za upotrebu numerirane su brojevima 1, 2, 3, itd. Komponente navedene na slikama označene su slovima i brojkama, ovisno o slučaju. Referenca na komponentu C na slici 2 navodi se sa sljedećim tekstom: "Vidjeti C, sl. 2" ili jednostavno "(C, sl. 2)".

2 POZNAVANJE STROJA

2.1 OPIS STROJA I PODRUČJE UPORABE

Ovo je vrtni alat, preciznije orezivač grana s električnim motorom koji se napaja baterijom. Rukovatelj može aktivirati glavne upravljačke elemente stojeći uvijek na sigurnosnoj udaljenosti od reznog alata.

HR

Predviđena uporaba

Ovaj je stroj projektiran i izrađen za rezanje grana.

Neprikladna uporaba

POZOR

Strojem se mora služiti jedino za rezanje grana. Zabranjeno je rezanje drugih vrsta materijala. Vibracije i povratni udarci bili bi u tom slučaju različiti i ne bi udovoljavali sigurnosnim zahtjevima. Orezivačem grana ne smije se koristiti kao polugom za podizanje, premještanje ili lomljenje predmeta, niti ga blokirati na nepomične oslonce. Na priključno vratilo orezivača grana zabranjeno je priključivati alat ili dodatnu opremu drukčije od onih koje navodi proizvođač.

POZOR

Nemojte raditi po ružnom vremenu, slaboj vidljivosti, na vrlo niskim ili vrlo visokim temperaturama. Provjerite da nema suhih grana koje bi mogle pasti.

POZOR

Izručite ili posudite stroj jedino iskusnim osobama koje su upoznate s njegovim radom i pravilnom uporabom. Izručite i Priručnik s uputama za uporabu, koji treba pročitati prije početka rada.

Bilo koja druga primjena drukčija od onih navedenih može se pokazati opasnom te prouzročiti štetu osobama i/ili stvarima. Neprikladna uporaba obuhvaća (na primjer, ali ne i samo):

- korištenje strojem u svrhu pometanja;
- orezivanje živica ili druge poslove kod kojih se rezni alat ne rabi u razini terena;
- uporabu stroja za rezanje materijala koji nisu biljnog podrijetla;
- korištenje strojem od strane više osoba istovremeno;
- usitnjavanje materijala za pravljenje komposta;
- primjenu kombinacija vodilica i lanaca drukčijih od onih nabrojenih u tablici na stranici 8. Opasnost od ozbiljnih povreda i ozljeda.

Neprikladna uporaba stroja dovodi do poništavanja jamstva uz odricanje proizvođača od svake odgovornosti, čime svi troškovi nastali uslijed oštećenja ili ozljeda samog korisnika ili drugih osoba prelaze na teret korisnika.

2.2 KOMPONENTE STROJA

Sl. 1 prikazuje glavne komponente stroja:

1. Teleskopska cijev za prijenos
2. Vodilica
3. Lanac
4. Spremnik ulja
5. Čep za ulje
6. Vijak za podešavanje ulja za lanac
7. Vijak za blokiranje ulja
8. Pričvrсна matica vodilice
9. Vijak za podešavanje lanca
10. Štitnik lanca
11. Štitnik vodilice
12. Područje držanja
13. Stražnja zaštita
14. Baterija
15. Pogonska jedinica
16. Stražnja ručka
17. Ručica gasa
18. Sigurnosna ručica (specifična za modele PPXi 530 - PTXi 530)
19. Sigurnosna ručica (specifična za modele PPXi 530R - PTXi 530R)
20. Zaslon

21. Spojnica pojasa.

2.3 OBJAŠNENJA SIMBOLA I SIGURNOSNA UPOZORENJA (SL. 2)

1.

 POZOR
Nepravilno rukovanje strojem može dovesti u opasnost samog korisnika i druge osobe.
2. Držite druge osobe na sigurnosnoj udaljenosti.
3. Opasnost od električnog udara ili smrtonosnog strujnog udara – Držite se na sigurnosnoj udaljenosti od električnih vodova.
4. Prije korištenja ovim strojem pročitajte priručnik za uporabu i održavanje.
5. Nosite kacigu, zaštitne naočale i slušalice.
6. Nosite homologirane zaštitne rukavice.
7. Nosite protukliznu zaštitnu obuću.
8. Prije obavljanja održavanja, izvadite bateriju.
9. Nemojte izlagati kiši (ili vlazi).
10. Oznaka sukladnosti CE.
11. Tip stroja: **OREZIVAČ GRANA.**
12. Serijski broj.
13. Godina proizvodnje.
14. Napon napajanja. Naprava za istosmjernu struju.
15. Vidi poglavlje 2.3.1 *Obavijest za korisnike.*

2.3.1 Obavijest za korisnike



Proizvod usklađen u smislu Direktiva 2011/65/EZ i 2012/19/EZ, koje se odnose na o ograničavanje uporabe određenih opasnih tvari u električnim i elektroničkim uređajima, kao i na zbrinjavanje otpada.

Ovaj simbol koji se nalazi na uređaju pokazuje da se proizvod na kraju svog vijeka trajanja **mora** prikupljati odvojeno od ostalog otpada.

Korisnik će stoga morati uređaj koji je na kraju svog vijeka trajanja predati odgovarajućim centrima za odvojeno prikupljanje električnog i električnog otpada, ili ga ponovno isporučiti prodavaču u trenutku kupnje **novog uređaja iste vrste, po načelu jedan za jedan.**

Prikladno odvojeno prikupljanje, u svrhu naknadnog recikliranja opreme stavljene izvan pogona i ekološki prihvatljiva obrada i zbrinjavanje, pomaže u sprečavanju mogućih negativnih efekata za okoliš i zdravlje i promiče recikliranje materijala od kojih je aparat izrađen.

Nezakonito odlaganje proizvoda kažnjivo je po zakonu države korisnika.

 POZOR
Baterije odložite odvojeno od stroja!

 POZOR
Pažljivo pročitajte i priručnik za uporabu i održavanje baterije i punjača baterije!

3 UPOZORENJA O OPĆOJ SIGURNOSTI ZA STROJ

POZOR

Pročitajte sva sigurnosna upozorenja, upute, ilustracije i specifikacije dostavljene s ovim strojem. Ako se ne uvažavaju sve upute navedene u nastavku može doći do smrtnog stradavanja od električnog udara, požara i/ili teških ozljeda.

POZOR

Ako se njime pravilno koristi, ovaj je stroj brz, praktičan i učinkovit radni alat. Ako se njime koristi nepravilno ili bez potrebnih mjera opreza, mogao bi postati opasan alat. Radit ćete uvijek na siguran način i sa zadovoljstvom ako strogo poštujete dolje navedena sigurnosna pravila, kao i ona koja ćete naći dalje u priručniku.

POZOR

Ovaj proizvod tijekom rada stvara elektromagnetsko polje! Ovo polje, u pojedinim okolnostima može ometati aktivne ili pasivne medicinske uređaje! Da bi se smanjio rizik od teških ili smrtonosnih ozljeda, korisnicima medicinskih uređaja preporučujemo da se savjetuju sa svojim liječnikom i proizvođačem medicinskog uređaja prije korištenja ovog proizvoda!

POZOR

Rukovatelj mora biti osposobljen za sve radnje opisane u priručniku.

POZOR

Do isključivanja stroja dolazi dok je stroj u zaključanom stanju i nakon što se ručica gasa drži pritisnuta 5 sekundi.

POZOR

Dok je stroj pokrenut uvijek čvrsto držite područje držanja (A, Sl. 23) lijevom rukom. Pazite da vam tijelo uvijek bude lijevo od cijevi za prijenos. Nemojte nikad hvatati prekrizanim rukama. Ovih se uputa trebaju pridržavati i ljevoruke osobe.

POZOR

Prije nego što uključite stroj blokirajte teleskopsku šipku.

NAPOMENA

Nacionalni propisi mogu ograničavati uporabu stroja.

Čuvajte sva upozorenja i upute za buduća konzultiranja.

1. Nemojte koristiti stroj ako niste na specifičan način upućeni u njegovu uporabu. Neiskusni rukovatelj se mora uvježbati prije korištenja na radnom području.
2. Stroj smiju koristiti samo odrasle osobe koje su radno sposobne i upoznate s propisima o uporabi.
3. Ne koristite neispravne baterije. Koristite samo originalne baterije.
4. Nemojte kositi u blizini drugih električnih kabela.
5. Pazite da ne dodirujete opasne dijelove u pokretu prije nego što ste isključili stroj i prije nego što su se svi opasni dijelovi u pokretu potpuno zaustavili.
6. Prekinite uporabu stroja ako se u blizini nalaze osobe, naročito djeca ili životinje.
7. Radite jedino po danjem svjetlu.
8. Prije uporabe stroja i nakon bilo kakvog udara, kontrolirajte da na njemu nema znakova istrošenosti ili oštećenja te izvršite potrebne popravke.
9. Nemojte se nikad koristiti strojem ako su štitnici oštećeni ili ih nema.
10. Ruke i stopala držite uvijek daleko od reznog alata, naročito prilikom pokretanja stroja.

11. Prije pokretanja stroja kontrolirajte da ručica gasa slobodno radi.
12. Prije pokretanja stroja uvjerite se da se lanac slobodno okreće i da ne dodiruje strana tijela.
13. Obvezna je uporaba dostavljenog remenja.
14. Nemojte nikad montirati metalne rezne elemente na stroj.
15. Nemojte nikad rabiti rezervne dijelove ili dodatnu opremu koje ne dostavlja ili ne preporučuje proizvođač.
16. Izvadite bateriju iz njezinog sjedišta prije kontrole, čišćenja ili rada na stroju, kao i kad stroj nećete rabiti.
17. Uvijek se uvjerite da u kanalima kroz koje prolazi zrak za hlađenje nema ostataka.
18. Nakon svake uporabe izvadite bateriju iz njezinog sjedišta i kontrolirajte da nema kakvih oštećenja.
19. Stroj čuvajte izvan dohvata djece.
20. Nemojte se služiti strojem u slučaju lošeg vremena, a naročito kad sijevaju munje.
21. Kad stroj predajete nekom drugom, uvijek izvadite bateriju.
22. Na priključno vratilo stroja zabranjeno je priključivati ikakvu opremu drukčiju od one koju je isporučio proizvođač.
23. Pazite da su sve naljepnice sa znakovima opasnosti i sigurnosti u savršenom stanju. U slučaju oštećenja ili dotrajalosti, potrebno ih je pravodobno zamijeniti (vidi poglavlje 2.3 *Objašnjenja simbola i sigurnosna upozorenja* (Sl. 2)).
24. Nemojte nikad sami obavljati radnje ili popravke koji se ne ubrajaju u normalno održavanje. Za svaki drugi zahvat obratite se ovlaštenom servisnom centru.
25. Upoznajte se s upravljačkim elementima i primjerenom uporabom stroja.
26. Uvijek slijedite naše upute za radnje održavanja.
27. Svakodnevno kontrolirajte stroj kako biste se uvjerali da sve sigurnosne i ostale naprave ispravno rade.
28. Nemojte raditi strojem koji je oštećen, nepropisno popravljen ili prepravljen. Nemojte skidati ili oštećivati bilo koju sigurnosnu napravu niti joj onemogućavati rad.
29. Izručite ili posudite stroj samo iskusnim osobama koje su upoznate s njegovim radom i pravilnom uporabom. Izručite i Priručnik s uputama za uporabu, koji treba pročitati prije početka rada.
30. Za bilo koje drugo objašnjenje ili prioritetni zahvat uvijek se obratite prodavaču.
31. Pažljivo čuvajte ove upute i konzultirajte ih prije svakog korištenja uređaja.
32. Zapamtite da je vlasnik ili rukovatelj odgovoran za nesreću ili opasnost koju pretrpe treće osobe ili koja je nanesena njihovoj imovini.

3.1 OPĆA SIGURNOSNA UPOZORENJA ZA ELEKTRIČNI ALAT

Pojam "električni alat" u upozorenjima odnosi se na električni alat koji se napaja iz baterije.

Sigurnost u radnom području

- a. **Pazite da je radno područje čisto i dobro osvijetljeno.** Ako se radi u mračnim i neurednim područjima, može lako doći do nesreća.
- b. **Nemojte raditi električnim alatima u eksplozivnim atmosferama, na primjer u prisutnosti zapaljivih tekućina, plinova ili prašine.** Električni alati stvaraju iskre koje bi mogle zapaliti prašinu ili dimove.
- c. **Za vrijeme uporabe električnog alata ne dopuštajte pristup djeci ni drugim osobama.** Odvlačenje pažnje može prouzročiti gubitak kontrole.

Električna sigurnost

- a. **Utikači električnog alata moraju odgovarati utičnicama. Nemojte nikad vršiti izmjene na utikaču. Nemojte se koristiti adapterima utičnice na električnim alatima s uzemljenjem.** Uporabom neizmijenjenih utikača i prikladnih zidnih utičnica smanjuje se rizik od električnog udara.
- b. **Izbjegavajte dodir tijela s površinama spojenim na uzemljenje kao što su cijevi, radijatori, kuhala i hladnjaci.** Ako je vaše tijelo u dodiru s tlom, rizik od električnog udara je veći.
- c. **Električne alate nemojte izlagati kiši ni vlazi.** Ako u električni alat prodre voda, povećava se rizik od električnog udara.
- d. **Nemojte koristiti električni kabel na pogrešan način. Nemojte se služiti električnim kabelom za prenošenje ili povlačenje električnog alata ili za odpajanje utikača. Držite električni kabel daleko od izvora topline, ulja, oštih rubova ili dijelova u pokretu.** Oštećeni ili zamršeni kabeli povećavaju rizik od električnog udara.
- e. **Prilikom uporabe električnog alata na otvorenom služite se prikladnim produžnim kabelom za primjenu na otvorenom.** Primjenom prikladnog kabela za uporabu na otvorenom smanjuje se rizik od električnog udara.

- f. **U slučaju uporabe električnog alata na vlažnom mjestu služite se zaštitnim uređajem diferencijalne struje (RCD).** Uporabom RCD-a smanjuje se rizik od električnog udara.

Osobna sigurnost

- a. **Budite na oprezu, pazite što radite i služite se zdravim razumom prilikom uporabe električnog alata. Nemojte se koristiti električnim alatom ako ste umorni odnosno pod utjecajem droga, alkohola ili lijekova.** Trenutak nepažnje tijekom uporabe električnim alatima može prouzročiti teške tjelesne ozljede.
- b. **Koristite osobnu zaštitnu opremu. Obavezno zaštitite oči.** Zaštitna sredstva kao što su maske za zaštitu od prašine, protuklizne zaštitne cipele, kacige ili zaštite za sluh, primijenjena u odgovarajućim uvjetima smanjuju rizik od tjelesnih ozljeda.
- c. **Spriječite slučajno uključivanje. Uvjerite se da je prekidač u isključenom položaju (Off) prije spajanja na izvor napajanja i/ili baterije, kad alat uzimate ili ga prenosite/prevozite.** Prenošnje električnih alata s prstom na prekidaču ili njihovo napajanje s pritisnutim prekidačem pospješuje nesreće.
- d. **Prije uključivanja električnog alata uklonite ključ za podešavanje.** Ako ključ ostavite zakačen na nekom okretnom dijelu električnog alata, može prouzročiti tjelesne ozljede.
- e. **Nemojte se predaleko protezati. Pronađite solidne točke oslonca i stalno održavajte ravnotežu** kako biste imali bolju kontrolu nad električnim alatom u nepredviđenim situacijama.
- f. **Nosite odgovarajuću odjeću. Nemojte nositi široku odjeću ili nakit. Kosu i odjeću držite daleko od dijelova u pokretu.** Široka odjeća, nakit ili duga kosa mogu se zaplesti u dijelove u pokretu.
- g. **Ako se predviđa uporaba naprava za spajanje uređaja za usisavanje i sakupljanje, uvjerite se da su one spojene i koriste se na pravilan način.** Uporabom tih naprava mogu se smanjiti opasnosti prouzročene prašinom.
- h. **Izbjegavajte da vam se, zato što se zahvaljujući čestoj primjeni alata osjećate upoznati s njima, spusti razina pažnje i da se ne pridržavate načela sigurnosti u vezi u vezi s alatima.** Nemarno ponašanje u djeliću sekunde može prouzročiti teške ozljede.

Uporaba i održavanje električnog alata

- a. **Nemojte siliti električni alat. Naznačeni električni alat koristite za njegovu primjenu.** Električni alat ispravnog tipa radi bolje i u uvjetima veće sigurnosti pri brzini za koju je projektiran.
- b. **Nemojte se služiti električnim alatom ako se on ne uključuje ili isključuje pravilno prekidačem.** Električni alat može biti opasan i treba ga popraviti ako ga se ne uspijeva kontrolirati prekidačem.
- c. **Prije bilo kakvog podešavanja, mijenjanja dodatne opreme ili spremanja električnih uređaja, odspojite utikač iz električne utičnice i/ili – ako je odvojiv, odvojite baterijski sklop od električnog uređaja.** Te preventivne sigurnosne mjere smanjuju rizik od nehotičnog pokretanja električnog alata.
- d. **Spremite električne alate daleko od dohvata djece i nemojte dopuštati uporabu osobama koje nisu upoznate s njima ili nisu pročitale ove upute.** Električni alati mogu biti opasni u rukama neiskusnih korisnika.
- e. **Održavanje električnih alata i dodatne opreme. Kontrolirajte da pokretni dijelovi nisu nepravilni ili zaglavljivi, da nema puknutih dijelova ili drugih stanja koja bi mogla ugroziti pravilan rad električnog alata. Ako se alat ošteti, prije uporabe dajte ga popraviti.** Mnoge nesreće prouzročene su lošim održavanjem električnih alata.
- f. **Reznu opremu održavajte oštru i čistu.** Ako se podvrgava pravilnom održavanju, rezna oprema s oštrim rubovima manje često će se zaglavljivati i bit će je lakše kontrolirati.
- g. **Električni alat, dodatnu opremu, svrdla itd. koristite u skladu s ovim uputama, vodeći računa o radnim uvjetima i o poslu koji treba obaviti.** Uporaba električnog alata za radnje drukčije od onih predviđenih mogla bi dovesti do opasnih situacija.
- h. **Pazite da su ručka i površine za hvatanje suhe, čiste te bez tragova ulja i masti.** Eventualne skliske ručke i površine za hvatanje ne dozvoljavaju da se strojem rukuje i upravlja na siguran način u neočekivanim situacijama.

Uporaba i održavanje baterijskog alata

- a. **Bateriju punite isključivo punjačem koji navodi proizvođač.** Uporaba punjača baterije koji nije prikladan za bateriju alata može prouzročiti požar.
- b. **Električni alat koristite samo s kompatibilnim baterijskim sklopovima.** Uporaba bilo kojeg drugog baterijskog sklopa može prouzročiti ozljede ili požar.

- c. **Kad se baterijskim sklopom ne služite, držite ga daleko od drugih metalnih predmeta kao što su spojnice, kovanice, ključevi, čavli, vijci ili drugi mali metalni predmeti koji bi mogli uspostaviti spoj između dvije stezaljke.** Izazivanje kratkog spoja na stezaljkama baterije moglo bi prouzročiti opekline ili požar.
- d. **U uvjetima zlouporabe baterije mogla bi izaći tekućina: izbjegavajte dodir s njom. U slučaju nenamjernog kontakta s tekućinom, isperite je vodom. Ako tekućina dođe u dodir s očima, odmah se obratite liječniku.** Tekućina koja iscuri iz baterije može prouzročiti nadražaje ili opekline.
- e. **Nemojte se služiti oštećenim ili izmijenjenim baterijskim sklopom.** Oštećene ili izmijenjene baterije mogu imati nepredviđene reakcije, s posljedicom požara, eksplozije ili rizika od ozljeda.
- f. **Bateriju ili baterijski sklop nemojte izlagati vatri ili previsokim temperaturama.** Izlaganje vatri ili temperaturama višima od 130 °C (265 °F) može prouzročiti eksplozije.
- g. **Slijedite upute o pravilnom punjenju baterije i nemojte je puniti u sredinama gdje je temperatura drukčija od one naznačene u uputama.** Neispravnim punjenjem baterije ili punjenjem na temperaturama izvan onih naznačenih baterija se može oštetiti i povećati rizik od požara.

Servisiranje

- a. **Održavanje električnog alata dajte obaviti kvalificiranom osoblju i koristite se samo rezervnim dijelovima koji su identični originalnim komponentama.** Na taj se način osigurava sigurnost alata.
- b. **Nemojte nikad obavljati održavanje na oštećenom baterijskom sklopu.** Održavanje baterija mora obavljati samo proizvođač ili servisne službe koje je on ovlastio.

3.1.1 Sigurnosna upozorenja za orezivač grana s teleskopskom šipkom

Opća sigurnosna upozorenja za orezivač grana s teleskopskom šipkom

- a. **Sve dijelove tijela držite daleko od lanca i od sječiva dok orezivač grana s teleskopskom šipkom radi. Prije pokretanja orezivača grana s teleskopskom šipkom, uvjerite se da lanac ili sječivo neće doći u dodir ni sa čime.** Trenutak nepažnje tijekom uporabe orezivača grana s teleskopskom šipkom može prouzročiti teške tjelesne ozljede rukovatelju ili drugima.
- b. **Orezivač grana s teleskopskom šipkom za vrijeme uporabe uvijek držite objema rukama.** Siguran zahvat objema rukama sprječava gubitak kontrole.
- c. **Kako bi se smanjio rizik od smrtonosnog strujnog udara, orezivačem grana s teleskopskom šipkom nemojte se nikad služiti blizu električnih vodova.** Dodir s električnim vodovima ili uporaba blizu njih može prouzročiti teške ozljede ili električne udare sa smrtnim posljedicama.
- d. **Uхватite orezivač grana s teleskopskom šipkom za izolirane površine za hvatanje jer bi lanac ili sječivo mogli doći u dodir sa sakrivenim kabelima ili sa svojim kabeom za napajanje.** Eventualan dodir lanca ili sječiva s kabelima "pod naponom" može "staviti pod napon" i metalne dijelove orezivača grana s teleskopskom šipkom koji su izloženi, s posljedicom mogućeg električnog udara za rukovatelja.
- e. **Tijekom rada stroja uvijek nosite protukliznu i zaštitnu obuću. Strojem se ne koristite bosonogi ili u otvorenim sandalama.** Tako se smanjuje rizik od ozljeda stopala.
- f. **Prilikom uporabe orezivača grana s teleskopskom šipkom iznad glave, uvijek nosite zaštitu za glavu.** Pad grana može osobama prouzročiti teške ozljede.
- g. **Uvijek održavajte stabilan položaj i orezivač grana s teleskopskom šipkom pokrećite samo stojeći na nogama dok su vam stopala stabilna na tlu.** Kliske ili nestabilne površine mogu prouzročiti gubitak ravnoteže ili kontrole nad strojem.
- h. **Nemojte se koristiti orezivačem grana s teleskopskom šipkom na stablu, ljestvama ili bilo kakvoj nestabilnoj podlozi** kako biste izbjegli gubitak ravnoteže, gubitak kontrole i tjelesne ozljede.
- i. **Sve kabele za napajanje i druge vrste držite na sigurnosnoj udaljenosti od područja rezanja.** Kabeli za napajanje i druge vrste mogu biti skriveni među stablima te bi ih lanac ili sječivo mogli slučajno prerezati.
- j. **Nemojte se služiti orezivačem grana s teleskopskom šipkom u slučaju ružnog vremena, povrhu svega kad postoji rizik od sijevanja munja.** Na taj se način smanjuje rizik od udara groma.
- k. **Prilikom rezanja napete grane budite spremni udaljiti se.** Kad napetost u drvenim vlaknima popusti, grana može reagirati poput opruge i pogoditi rukovatelja i/ili dovesti orezivač grana s teleskopskom šipkom izvan kontrole.
- l. **Budite krajnje oprezni prilikom rezanja grmoličkih stabala i biljaka.** Tanki materijal može blokirati lanac ili sječivo i odletjeti prema rukovatelju koji će izgubiti ravnotežu.

- m. **Orezač grana s teleskopskom šipkom prenosite/prevozite isključen, pazite da ne aktivirate nijedan prekidač za napajanje i držite lanac ili sječivo daleko od tijela.** Pravilnim rukovanjem orezačem grana s teleskopskom šipkom smanjuje se vjerojatnost nehotičnog dodira s lancem ili sječivom.
- n. **Prilikom prenošenja/prevoženja ili spremanja orezača grana s teleskopskom šipkom uvijek stavite poklopac reznog alata.** Pravilnim rukovanjem orezačem grana s teleskopskom šipkom smanjuje se vjerojatnost nehotičnog dodira s lancem ili sječivom.
- o. **Tijekom uklanjanja materijala koji je ostao zaglavljn ili obavljanja zahvata na orezaču grana s teleskopskom šipkom, isključite sve prekidače za napajanje i odspojite kabel za napajanje.** Eventualno nepredviđeno pokretanje orezača grana s teleskopskom šipkom tijekom uklanjanja materijala koji je ostao zaglavljn ili tijekom obavljanja zahvata održavanja može prouzročiti teške tjelesne ozljede.
- p. **Režite samo drvo. Nemojte se koristiti orezačem grana s teleskopskom šipkom u nepredviđene svrhe. Na primjer: orezačem grana s teleskopskom šipkom nemojte rezati plastiku, metal, zidane građevine ili materijale koji nisu drvenasti.** Uporaba orezača grana s teleskopskom šipkom za radnje drukčije od onih predviđenih mogla bi dovesti do opasnih situacija.

Uzroci povratnih udara i kako ih rukovatelj može spriječiti

Do povratnog udara može doći kad "nos" ili vrh vodilice dodirne neki predmet ili kad se drvo stisne i uklješti lanac pile pri rezanju.

U pojedinim slučajevima, dodir s vrhom može izazvati neočekivanu obrnutu reakciju, gurajući vodilicu prema gore i unatrag, prema rukovatelju. Ako se lanac orezača grana s teleskopskom šipkom stisne duž gornjeg dijela vodilice, ona se može brzo gurnuti unatrag, prema rukovatelju. Kod obje te reakcije možete izgubiti kontrolu nad orezačem grana s teleskopskom šipkom, uz rizik od teških tjelesnih ozljeda. Nemojte se pouzdati isključivo u sigurnosne naprave ugrađene u pilu. Rukovatelj orezačem grana s teleskopskom šipkom mora poduzeti potrebne mjere za sprječavanje nesreća ili ozljede tijekom radova na rezanju.

Povratni udarac rezultat je pogrešne uporabe i/ili nepravilnog postupanja pri uporabi pile odnosno pogrešnih radnih uvjeta, a može ga se izbjeći poduzimanjem odgovarajućih mjera opreza navedenih u nastavku:

- a. **Objema rukama čvrsto držite orezač grana s teleskopskom šipkom, palcima i prstima obuhvatite ručke orezača grana s teleskopskom šipkom, namještajući tijelo i ruke tako da se možete oduprijeti silama povratnog udara.** Rukovatelj može kontrolirati povratni udarac ako poduzme potrebne mjere opreza. Nemojte ostavljati orezač grana s teleskopskom šipkom.
- b. **Nemojte se previše naginjati i nemojte piliti iznad visine ramena.** Na taj se način izbjegava nehotičan dodir s vrhom i omogućava bolja kontrola nad orezačem grana s teleskopskom šipkom u nepredviđenim situacijama.
- c. **Koristite se isključivo rezervnim vodilicama i lancima koje navodi proizvođač.** Pogrešne rezervne vodilice i lanci mogu prouzročiti pucanje lanca i/ili povratne udarce.
- d. **Slijedite proizvođačeve upute za oštrenje i održavanje orezača grana s teleskopskom šipkom.** Smanjenje visine mjeraca dubine može prouzročiti jači povratni udarac.

3.2 OSOBNA ZAŠTITNA OPREMA (OZO)

Pod osobnom zaštitnom opremom (OZO) smatra se svako sredstvo čija je namjena da ga rukovatelj nosi kako bi se zaštitio od rizika za sigurnost ili zdravlje tijekom rada, kao i svako sredstvo ili oprema namijenjeni u tu svrhu. Uporaba OZO neće ukloniti opasnost od ozljede, ali će smanjiti štetne posljedice u slučaju nesreće.

U nastavku se navodi popis osobne zaštitne opreme kojom se treba služiti tijekom uporabe stroja:

- **Obujte zaštitne cipele za zaštitu od posjekotina, s neklizajućim potplatima i čeličnim kpicama.**
- **Stavite zaštitne naočale ili vizir. Odbijajući predmeti mogu uzrokovati ozbiljno oštećenje oka.**
- **Primijenite zaštitu od buke; na primjer ušne školjke i čepove.**



POZOR

Uporaba zaštite za sluh zahtijeva veću pozornost i opreznost, pošto je zamjećivanje zvučnih signala opasnosti (povika, alarma itd.) ograničeno. Prikladna zaštitna sredstva smanjuju rizik od gubitka sluha.

- **Stavite rukavice za zaštitu od posjekotina, koje će omogućiti maksimalno apsorpiranje vibracija.**
- **Nosite homologiranu zaštitnu odjeću. Nosite pripijenu odjeću koja vas ujedno zaštićuje od posjekotina. i zaštitnu kacigu.**

- **Nosite homologiranu zaštitnu odjeću. Idealni su zaštitna jakna i zaštitne hlače s naramenicama.**

POZOR

Do većine nesreća sa strojem dolazi zato što lanac udari rukovatelja. Odjeća mora biti pogodna i ne smije smetati. Nosite pripijenu zaštitnu odjeću. Nemojte nositi odjeću, šalove, kravate ili ogrlice koji bi se mogli zaplesti u stroj, grmlje ili drugo. Dugu kosu trebate skupiti i zaštititi.

NAPOMENA

Posavjetujte se s vašim prodavačem o izboru odgovarajuće odjeće.

HR

4 PRAVILA UPORABE

POZOR

Prije uporabe stroja pažljivo pročitajte sigurnosna pravila.

POZOR

Dok je stroj pokrenut uvijek čvrsto držite područje držanja (A, Sl. 23) lijevom rukom.

Kako raditi baterijskim strojem

- Izbjegavajte rad na mokrom ili klizavom tlu i općenito na neravnom ili strmom terenu gdje se rukovatelju ne jamči stabilnost pri radu.
- Kosite uvijek držeći obje noge na stabilnom tlu kako ne biste izgubili ravnotežu.
- Nikad ne trčite, nego hodajte i pazite na nepravilnosti terena i eventualne prepreke na njemu.
- Zaustavite stroj prije nego što ga položite.
- Procijenite potencijalne rizike na terenu na kojem namjeravate raditi i poduzmite sve potrebne mjere opreza kako biste osigurali vlastitu sigurnost, naročito na strmim, neravnim, klizavim ili pomičnim terenima.
- Pri radu na strminama krećite se poprečno u odnosu na nagib, a nikako uzlazno ili silazno.
- Budite vrlo pažljivi u blizini provalija, jaraka ili nasipa.
- Prilikom uporabe stroja blizu ceste, pazite na promet.
- Pazite u blizini električnih kabela pod naponom.
- Strojem se ne smiju koristiti osobe koje ga nisu u stanju čvrsto držati objema rukama i/ili stabilno održavati ravnotežu na nogama tijekom rada.
- Strojem se smije koristiti samo jedna osoba.
- Strojem se ne smije koristiti rukovatelj koji se osjeća umorno ili loše ili koji se nalazi pod utjecajem lijekova, droga, alkohola ili štetnih tvari koje mogu smanjiti njegove psihofizičke sposobnosti i pažnju.

Preporuke za početnike

Prije nego što prvi put pristupite radu, uputno je dobro se upoznati sa strojem i s najpovoljnijim tehnikama rada: u tu svrhu, vježbajte čvrsto držanje stroja i pokrete koji se zahtijevaju prilikom rada.

4.1 DODATNI SIGURNOSNI ZAHTEJEVI

1. Pažljivo pročitajte upute.
2. Upoznajte se s upravljačkim elementima i primjerenom uporabom stroja.
3. Pazite da ne dodirujete opasne dijelove u pokretu prije nego što ste isključili stroj i prije nego što su se svi opasni dijelovi u pokretu potpuno zaustavili.
4. Nosite zaštitne naočale.
5. Nemojte nikad dopuštati da se strojem koriste djeca ili osobe koje nisu dovoljno upoznate s uputama.
6. Prekinite uporabu stroja ako se u blizini nalaze osobe, naročito djeca ili životinje.
7. Radite jedino po danjem svjetlu.
8. Prije uporabe stroja i nakon bilo kakvog udarca, kontrolirajte da na njemu nema znakova istrošenosti ili oštećenja te izvršite potrebne popravke. Kontrolirajte stroj kako biste se uvjerali da sve sigurnosne i ostale naprave ispravno rade.

9. Nemojte se nikad koristiti strojem ako su štitnici oštećeni ili ih nema.
10. Nemojte nikad rabiti rezervne dijelove ili dodatnu opremu koje ne dostavlja ili ne preporučuje proizvođač.
11. Izvadite bateriju iz njezinog sjedišta prije kontrole, čišćenja ili rada na stroju, kao i kad stroj nećete rabiti.
12. Uvijek se uvjerite da u kanalima kroz koje prolazi zrak za hlađenje nema ostataka.
13. Nakon svake uporabe izvadite bateriju iz njezinog sjedišta i kontrolirajte da nema kakvih oštećenja.
14. Stroj čuvajte izvan dohvata djece.
15. Odmah prekinite rad u slučaju nesreća ili loma.
16. Nemojte se služiti strojem u slučaju lošeg vremena, a naročito kad sijejavu munje.
17. Kad stroj predajete nekom drugom, uvijek izvadite bateriju.

Rukovanje baterijskim alatima i njihova pravilna uporaba

- a. Prije stavljanja baterije uvjerite se da je aparat isključen. Stavljanje baterije u uključen električni aparat može prouzročiti nesreće.
- b. Za punjenje baterija rabite samo punjač baterija koji preporučuje proizvođač. Punjači baterija obično su specifični za vrstu baterije; ako ih rabite s drugim vrstama, postoji rizik od požara.
- c. Rabite jedino specifične baterije predviđene za vaš alat. Uporaba drugih baterija može prouzročiti ozljede i rizik od požara.
- d. Bateriju kojom se ne služite držite daleko od uredskih spojnika, sitnog novca, ključeva, čavla, vijaka i drugih malih metalnih predmeta koji bi mogli izazvati kratki spoj na priključcima. Kratki spoj na priključcima baterije može izazvati izgaranje ili požar.
- e. Kontrolirajte je li baterija u dobrom stanju te da nema znakova oštećenja. Nemojte se služiti strojem ako je baterija oštećena ili istrošena.

4.2 UPUTE ZA UPORABU AKUMULATORA

Opće mjere opreza

- Bateriju ne smijete nikad otvarati.



POZOR

Stare baterije nemojte nikad bacati u vatru. OPASNOST OD EKSPLOZIJE!

- Punjač baterija spajajte samo na utičnice čiji mrežni napon odgovara onome naznačenom na identifikacijskoj pločici.
- Rabite samo originalnu bateriju.
- Tijekom dulje uporabe baterija se može zagrijati. Prije punjenja pustite je da se ohladi.
- Bateriju i punjač baterija nemojte čuvati na dohvatu djece.
- Punjačem baterija nemojte se koristiti na mjestima gdje ima para ili zapaljivih tvari.
- Baterije puniti samo na temperaturi između 10°C i 40°C.
- Baterije čuvajte u prostorima čija je temperatura između 0°C i 23°C.
- Nemojte nikad izazivati kratki spoj na priključcima baterija i nemojte ih spajati na metalne predmete.
- Za vrijeme prijevoza baterija pazite da se priključci međusobno ne spoje i nemojte se koristiti metalnim spremnicima za prijevoz.
- Kratki spoj na bateriji može prouzročiti eksploziju. U svakom slučaju, kratki spoj će oštetiti bateriju.
- Redovito kontrolirajte da se kabel punjača baterija nije oštetio. Ako se kabel oštetio, potrebno je zamijeniti punjač baterija.
- Potpuno napunite baterije prije nego što ih spremite preko zime.
- Baterija se može ponovno napuniti samo punjačem baterija CRG 520.

5 SASTAVLJANJE



POZOR

Montiranju komponenti posvetite najveću pažnju kako se ne bi ugrozile sigurnost i učinkovitost stroja; u slučaju dvojbi stupite u kontakt s ovlaštenim servisnim centrom.

⚠ POZOR

Raspakiranje i dovršavanje montaže treba izvršiti na ravnoj i čvrstoj površini, s dovoljno prostora za pomicanje stroja i ambalaže te služeći se uvijek prikladnim alatom.

⚠ POZOR

Prilikom obavljanja radnji održavanja uvijek nosite zaštitne rukavice. Nemojte obavljati radnje održavanja dok je motor topao. Zaustavite stroj i pustite ga da se ohladi. Održavanje obavljajte dok je stroj isključen, a baterija izvađena.

- Nepravilno održavanje i skidanje sigurnosnih naprava može prouzročiti teške nesreće.
- Nemojte se koristiti gorivom (mješavinom) kao sredstvom za čišćenje.
- Nemojte izvoditi zahvate ili vršiti popravke koji ne spadaju u uobičajeno održavanje. Obratite se ovlaštenim radionicama.

Ambalažu treba odložiti sukladno važećim lokalnim odredbama.

Zbog razloga koji se odnose na sigurnost i transport, litij-ionska baterija (ako je dostavljena) isporučuje se odvojeno od stroja i djelomično je napunjena. Prije uporabe stroja potrebno je napuniti bateriju kako se navodi u poglavlju 6.2 *Punjenje baterije*.

5.1 MONTIRANJE VODILICE I LANCA

- Izvadite maticu (A) i demontirajte štitnik lanca (B, Sl. 3).
- Približite zapirač stezača lanca (D) savim uz kalem (E, Sl. 4) pomoću vijka stezača lanca (L, Sl. 7).
- Postavite vodilicu (F) na usadne vijke (C, Sl. 4).
- Montirajte lanac (H, Sl. 6) u kalem (E) i na utor vodilice. Pazite na smjer okretanja lanca (I, Sl. 5).
- Naslonite štitnik lanca držeći ga pritisnutog na vodilici pa navijte vijak za podešavanje (L) sve dok zapirač stezača lanca (D) ne uđe u otvor (G) vodilice (F, Sl. 4). Navijte, lagano zatežući, maticu (A, Sl. 3) na poklopcu.
- Zategnite lanac pomoću vijka stezača lanca (L, Sl. 7).
- Definitivno pritegnite matice za pričvršćivanje štitnika lanca držeći podignut vrh vodilice (Sl. 6). Lanac morate podesiti tako da bude dobro zategnut i da lako klizi snagom ruke (Sl. 7).
- Lanac je pravilno zategnut kad ga povlačenjem prema gore možete odmaknuti za koji milimetar (M, Sl. 7).

⚠ POZOR

Više puta dnevno kontrolirajte zategnutost lanca tijekom uporabe stroja. Obvezno navucite zaštitne rukavice.

⚠ POZOR

Lanac zatežite na hladno, kako biste izbjegli njegovo pucanje. Kontrolirajte "zatezanje lanca na hladno" prije sljedeće uporabe.

⚠ POZOR

Novi lanac treba zatezati češće nego onaj kojim se već dulje koristi.

5.2 MONTIRANJE REZNOG ALATA (SL. 8)

Uvucite cijev za prijenos (A) u rezni alat (B) sve dok se otvor za centriranje (E) na cijevi ne bude podudarao s onim na dodatnom dijelu. Pričvrstite vijak za centriranje (C), a zatim i dva vijka (D).

5.3 MONTIRANJE RUČKE I CIJEVI ZA PRIJENOS (SL. 9)

1. Stavite ručku (A) na cijev za prijenos (B).
2. Uvucite cijev (B) u pogonsku jedinicu (C).
3. Spojite konektor pogonske jedinice (J) na konektor ručke (K).
4. Usmjeravajte pogonsku jedinicu sve dok ne centrirate otvor prisutan na cijevi (B) pa navijte vijak (D) da biste blokirali usmjeravanje.
5. Navijte vijak (E) da biste potpuno pričvrstili pogonsku jedinicu.

- Povlačite ručku prema natrag sve do graničnika na pogonskoj jedinici. Navijte vijak (F) i podlošku (G) da biste ručku pričvrstili na cijev (B).
- Pričvrstite dvije polovice (H) na pogonsku jedinicu navijanjem vijaka (I).

5.4 MONTIRANJE STRAŽNJE ZAŠTITE

Sastavite dva dijela zaštite (A, Sl. 10). Pričvrstite vijcima (B, Sl. 10).

 **POZOR**

Obvezno treba montirati stražnju zaštitu.

5.5 MONTIRANJE BATERIJE

Gurnite bateriju u njezino sjedište sve dok se ne blokira u položaju.

 **POZOR**

Koristite samo originalne baterije. Uporaba baterija pogrešne vrste može izazvati rizik od požara, eksplozije i osobne ozljede.

 **POZOR**

Može se koristiti baterijama 2,5 Ah i 4 Ah s punjačem baterije CRG 520.

Vađenje baterije

Pritisnite gumb (D, Sl. 15) kako biste izvukli bateriju.

 **POZOR**

Pažljivo pročitajte i priručnik za uporabu i održavanje baterije i punjača baterije!

6 PRIPREMA ZA RAD

6.1 PROVJERA STROJA

 **POZOR**

Uvjerite se da se baterija ne nalazi u svom sjedištu.

Prije početka rada:





- kontrolirajte pomiču li se ručica gasa i sigurnosna ručica slobodno, bez napora te vraćaju li se – pri otpuštanju – automatski i brzo u neutralni položaj;
- kontrolirajte ostaje li ručica gasa blokirana ako se ne pritisne sigurnosnu ručicu;
- kontrolirajte da kanali kroz koje prolazi zrak za hlađenje nisu zapriječeni;
- kontrolirajte jesu li ručke i štitnici čisti i suhi, pravilno montirani te dobro pričvršćeni na stroj;
- kontrolirajte da se rezna oprema i štitnici nisu oštetili;
- kontrolirajte da na stroju nema znakova istrošenosti ili oštećenja izazvanih udarcima ili na neki drugi način te izvršiti potrebne popravke;
- kontrolirajte je li baterija u dobrom stanju te da nema znakova oštećenja. Nemojte se služiti strojem ako je baterija oštećena ili istrošena;
- napunite bateriju kako se navodi u poglavlju 6.2 *Punjenje baterije*.

6.2 PUNJENJE BATERIJE

Informacije u vezi s pravilnom uporabom, načinom i praćenjem razine napunjenosti te tumač indikatora pogledajte u priručniku za uporabu i održavanje punjača baterije.

6.3 ZASLON (SL. 13) (SPECIFIČNO ZA MODELE PPIX 530 - PTXI 530)

Uključite zaslon jednim pritiskom na gumb ON/OFF (A).

Ikona	Opis
	Kontrolno svjetlo alarma. Pokazuje da je u stroju prisutan neki problem koji može riješiti rukovatelj. Primjer: pregrijavanje baterije ili pretjerana uporaba stroja. Prekinite rad i ostavite stroj da miruje nekoliko minuta. Boja pokazuje vrstu alarma: <ul style="list-style-type: none">• Zelena: stroj u zaključanom stanju• Plava: problem na strani baterije• Crvena: problem na strani stroja/središnje upravljačke jedinice (moguće pregrijavanje)
	Kontrolno svjetlo za traženje pomoći. Pokazuje da je možda došlo do problema koji ne može riješiti rukovatelj. Odmah prekinite rad i što prije se obratite ovlaštenom servisnom centru.
	Plavo kontrolno svjetlo. Stalno svijetli kad se uspostavi veza s mobilnim uređajem.
	Indikator napunjenosti baterije. Tijekom korištenja stroja, pokazivač je upaljen. Boja pokazuje stanje napunjenosti: <ul style="list-style-type: none">• Zelena: napunjenost veća od 50 %• Žuta: napunjenost između 50 % i 10 %• Crvena: napunjenost manja od 10 %
	Pokazivač brzine rotacije rezne opreme. Četiri razine brzine. Nakon paljenja, brzina je postavljena na treću razinu. Da biste promijenili brzinu, pritisnite gumb ON/OFF (A). Brzina se postavlja samo u rastućem slijedu (primjer: 1-2-3-4-1-2-3-4 itd.).

6.4 ULJE ZA PODMAZIVANJE LANCA

 OPREZ
Alat se dostavlja bez ulja za podmazivanje lanca (Sl. 20).

6.4.1 Automatski sustav za podmazivanje

Skinite čep za punjenje uljem i napunite spremnik (Sl. 20). Kad stroj radi, ulje za lanac automatski se ispušta.

NAPOMENA
Dodajte ulje za lance kad se njegova razina spusti na jedan centimetar od dna.

Pravilnim podmazivanjem lanca u fazama rezanja trošenje lanca i vodilice svodi se na najmanju moguću razinu, jamčeci mu tako dulje trajanje. Uvijek se služite uljem dobre kvalitete (Sl. 20).

 POZOR
Zabranjena je uporaba rabljenog ulja! Koristite se uvijek biološki razgradivim mazivom specifičnim za vodilice i lance, uz maksimalno poštovanje prirode, zdravlja rukovatelja i trajanja komponenata stroja.

6.4.2 Podešavanje kapaciteta protoka ulja (Sl. 19)

Količina ulja za podmazivanje lanca tvornički je podešena. Podesite protok na temelju radnih uvjeta:

1. Popustite za jedan okretaj pričvrсни vijak (1).
2. Okrenite vijak za podešavanje u smjeru kazaljke na satu za smanjenje količine i suprotno od smjera kazaljke na satu za povećanje kapaciteta protoka (2).
3. Nakon što ste obavili podešavanje, pritegnite pričvrсни vijak (3).

Pazite da ručke budu uvijek suhe i očišćene od ulja ili goriva.

7 KORIŠTENJE STROJEM

7.1 POKRETANJE (SL. 17) (SPECIFIČNO ZA PPXI 530 - PTXI 530)

POZOR

Prije pokretanja stroja kontrolirajte da ručica gasa slobodno radi.

Prije pokretanja stroja stavite bateriju (A, Sl. 16) u njezino sjedište.

Da biste stroj pokrenuli:

- Pritisnite gumb ON/OFF (D).
- Čvrsto uhvatite stroj objema rukama.
- Nakon što ste pritisnuli gumb ON/OFF aktivirajte sigurnosnu ručicu (E) u roku od pet sekundi.
- Aktivirajte ručicu gasa (C).

Za izlazak iz stanja blokade pritisnite gumb ON/OFF (D) na zaslonu.

7.2 POKRETANJE (SL. 18) (SPECIFIČNO ZA PPXI 530R - PTXI 530R)

POZOR

Prije pokretanja stroja kontrolirajte da ručica gasa slobodno radi.

Prije pokretanja stroja stavite bateriju (A, Sl. 16) u njezino sjedište.

Da biste stroj pokrenuli:

- Čvrsto uhvatite stroj objema rukama.
- Pomaknite sigurnosnu ručicu (E).
- Aktivirajte ručicu gasa (C).

7.3 MOBILNA APLIKACIJA

7.3.1 Povezivanje stroja s aplikacijom

Uključite stroj. Kod strojeva koji imaju zaslon, plavo kontrolno svjetlo stalno svijetli kad se uspostavi veza s mobilnim uređajem. Pretraživanje možete ponovno aktivirati tako da izvadite i ponovno stavite bateriju. Specifične detalje pogledajte u uputama za namjensku aplikaciju (Oleo-Mac Hub – EfcO Hub). Aplikacija je besplatna za mobilne uređaje i pruža proširene funkcije (dodatne informacije o stroju, detaljima, upravljanju, dijelovima stanju i održavanju). Strojevi s ugrađenom bežičnom tehnologijom mogu se povezati s mobilnim uređajima i osposobiti dodatne funkcije.

7.3.2 Prva uporaba aplikacije

1. Preuzmite aplikaciju na vlastiti mobilni uređaj.
2. Registrirajte se u aplikaciji.
3. Slijedite upute za povezivanje i registrirajte stroj.

NAPOMENA

Aplikacija Oleo-Mac Hub – EfcO Hub raspoloživa je za preuzimanje na svim tržištima. Obratite se ovlaštenom servisnom centru za više informacija.

7.4 ZAUSTAVLJANJE MOTORA (SL. 18)

Otpustite ručicu prekidača (C) da biste zaustavili motor.

7.5 ISKLJUČIVANJE STROJA (SL. 17) (SPECIFIČNO ZA MODELE SA ZASLONOM PPXI 530 - PTXI 530)

Nakon što ste zaustavili motor, otpustite 5 sekundi sigurnosnu ručicu (E): stroj ulazi u zaključano stanje (6.3 *Zaslon (Sl. 13) (specifično za modele PPXI 530 - PTXI 530)*). Dok je stroj u zaključanom stanju, držite 5 sekundi pritisnutu ručicu gasa (C).

POZOR

Radi vlastite sigurnosti i sigurnosti drugih osoba:

1. Nemojte koristiti stroj a da prethodno niste pažljivo pročitali upute. Upoznajte se s upravljačkim elementima i primjerenom uporabom stroja. Naučite ga brzo zaustaviti.
2. Ne zaboravite da je rukovatelj ili korisnik odgovoran za nesreće i nepredviđene slučajeve koji mogu ozlijediti druge osobe ili oštetiti njihovu imovinu.
3. Za vrijeme rada nosite prikladnu odjeću. Kod svog prodavača možete dobiti informacije o najprikladnijoj zaštitnoj opremi koja jamči sigurnost pri radu.
4. Radite samo na danjem svjetlu ili uz dobru umjetnu rasvjetu.
5. Temeljito pregledajte cijelo radno područje i uklonite sve što bi stroj mogao odbaciti (granje, željezne žice, skrivene kabele, kamenje itd.).
6. Pazite na moguće odbacivanje materijala prouzročeno reznim alatom.
7. Zaustavite stroj i izvadite bateriju iz njezinog sjedišta:
 - ako stroj počne nepravilno vibrirati – u tom slučaju odmah potražite uzrok vibracija i pobrinite se za vršenje potrebnih provjera u ovlaštenom servisnom centru;
 - svaki put kad stroj ostavljate bez nadzora;
 - prije kontroliranja, čišćenja ili rada na stroju;
 - nakon udara u strano tijelo. Utvrdite eventualno nastala oštećenja i izvršite potrebne popravke prije ponovnog korištenja stroja;
 - kada se stroj ne koristi.
8. Ruke i stopala držite uvijek daleko od rezne opreme, naročito prilikom pokretanja.
9. Radi izbjegavanja rizika od požara, pregrijani stroj nemojte ostavljati u lišću ili suhoj travi.

OPREZ

Ne zaboravite da nepravilna uporaba električnog stroja može ometati druge osobe. U cilju poštivanja drugih i čuvanja okoliša:

- izbjegavajte uporabu stroja u prostorima i u satima kad bi to moglo predstavljati smetnju.
- Strogo se pridržavajte lokalnih propisa o odlaganju otpadnog materijala od košnje.
- Strogo se pridržavajte lokalnih propisa o odlaganju istrošenih dijelova i svih drugih elemenata štetnih za okoliš.

8.1 POJAS ZA NOŠENJE (SL. 11)

Kao dodatni dio raspoloživ je pojas za nošenje.

Pravilno podešavanje pojaseva omogućava dobru ravnotežu stroja, kao i odgovarajuću visinu od tla.

- Stavite pojas za nošenje.
- Zakačite stroj na pojaseve pomoću sigurnosne kopče (A, Sl. 11).
- Namjestite kuku (B, Sl. 11) kako biste postigli što bolju ravnotežu stroja.
- Namjestite kopču kako biste postigli ispravnu visinu stroja.

POZOR

Stavite pojas za nošenje i tijekom rada stroja uvijek držite obje ruke na ručkama.

8.2 NAČINI RADA

Dok je stroj pokrenut uvijek čvrsto držite područje držanja (A, Sl. 23) lijevom rukom.

Optimalna ravnoteža postiže se držeći stroj što je moguće bliže tijelu. Najmanje se zamara u položaju pod kutom od 60° u odnosu na tlo. Radi se sigurno (rukovatelj nije ispod područja padanja grana) i težina stroja nije neuravnotežena previše prema naprijed.

Da bi se olakšalo padanje odrezanih grana, treba prvo odrezati donje grane. U slučaju debelih grana (promjera preko 10 cm), prepilite ih na više dijelova (maks. dužine 20 cm), nikad cijele (Sl. 21), primjenjujući tehniku reza za rasterećenje. Izrežite grane na male komade. Pazite na komade koji padaju i na one koji mogu odskočiti s tla na neobičan način.

POZOR

Nemojte nikad raditi ispod grane koju režete; vodite računa o prostoru za padanje i o eventualnim neobičnim odskakanjima od tla do kojih može doći.

Kad radite pazite da ste u stabilnom i sigurnom položaju. Zauzimajte ispravne radne položaje.

Nemojte dulje vrijeme ostajati u istom položaju; često mijenjajte radni položaj.

Ne koristite se ljestvama niti zauzimajte nesigurne položaje, držite radno područje čisto da biste olakšali eventualno udaljavanje.

Zabranjeno je penjati se sa strojem na stabla; to je dozvoljeno samo u kabini s hidrauličnim podizanjem.

POZOR

Budite maksimalno oprezni ako radite u blizini nadzemnih električnih vodova. Grane koje padaju mogle bi izazvati kratki spoj. Alat nemojte nikad približavati električnim vodovima na manje od 10 metara.

8.3 TEHNIKE RADA

8.3.1 Rez za rasterećenje (Sl. 22)

Kako biste izbjegli guljenje kore s grane, povratni udarac ili blokiranje vodilice, na debelim granama napravite rez za rasterećenje s donje strane (1). Zatim napravite rez za odsijecanje (2).

8.4 ZAVRŠETAK RADA

Po okončanom radu zaustavite stroj kao što smo prethodno naveli.

POZOR

Prije spremanja u bilo kakvom prostoru, pustite da se stroj ohladi. Kako bi se smanjio rizik od požara, oslobodite stroj od ostataka trave, lišća ili viška masnoće; nemojte ostavljati posude s otpadnim materijalom od košnje unutar prostorije.

9 ODRŽAVANJE

POZOR

- Prilikom obavljanja radnji održavanja uvijek nosite zaštitne rukavice.
- Nemojte obavljati radnje održavanja dok su motor ili baterija topli. Zaustavite stroj i pustite ga da se ohladi. Održavanje obavljajte dok je stroj isključen, a baterija izvađena.
- Neizvršeno ili nepravilno održavanje, uklanjanje ili izmjena sigurnosnih naprava i/ili uporaba neoriginalnih rezervnih dijelova mogu prouzročiti teške ili smrtne ozljede rukovatelja odnosno drugih osoba.

⚠ POZOR

Radi vlastite sigurnosti i sigurnosti drugih osoba:

- Nakon svake uporabe izvadite bateriju iz njezinog sjedišta i kontrolirajte da nema kakvih oštećenja.
- Pravilno održavanje od bitnog je značaja za dugotrajno očuvanje prvobitne učinkovitosti i sigurnosti stroja.
- Pazite na zategnutost matica i vijaka kako biste bili sigurni da je stroj uvijek u sigurnom radnom stanju.
- Nemojte se nikad koristiti strojem čiji su se dijelovi istrošili ili oštetili. Oštećene dijelove treba zamijeniti, nikad popravljati.
- Rabite samo originalne rezervne dijelove. Dijelovi koji nisu jednakovrijedne kvalitete mogu oštetiti stroj i ugroziti sigurnost.

9.1 OŠTRENJE LANCA**⚠ POZOR**

Rizik od povratnog udarca znatno je veći ako se ne slijede upute za oštrenje.

Korak lanca je 1/4"x0,043".

Nosite zaštitne rukavice kad oštrite lanac zaobljenom turpijom \varnothing 4 mm (5/32").

Lanac uvijek oštrite s unutarnje prema vanjskoj strani reznog dijela (Sl. 25). Sve rezne karike nakon oštrenja moraju biti jednake širine i dužine.

⚠ POZOR

Lanac se oštri svaki put kad primijetite da je strugotina vrlo sitna i vrlo slična običnoj piljevini.

Nakon svaka 3-4 oštrenja trebate kontrolirati i eventualno izbrusiti graničnik dubine plosnatom turpijom i odgovarajućim profiliranim kalupom koji se isporučuju kao opcija; nakon toga zaoblite prednji kut (Sl. 24).

⚠ POZOR

Pravilno podešavanje graničnika dubine jednako je važno kao i propisno oštrenje lanca.

9.2 VODILICA

Vodilice s kalemom na vrhu mora se podmazivati uštrcavanjem masti štrcaljkom za podmazivanje.

Vodilicu treba preokrenuti svakih 8 sati rada kako bi se ravnomjerno trošila.

Strugačem koji se dostavlja kao opcija očistite otor vodilice i otvor za podmazivanje.

Kontrolirajte jesu li utori vodilice paralelni i, ako treba, skinite bočne izbočine plitkom turpijom.

Okrenite vodilicu i provjerite da u otvorima za podmazivanje nema nečistoće.

⚠ POZOR

Nemojte nikad montirati novi lanac na istrošeni kalem.

9.3 HLAĐENJE STROJA

Kako bi se izbjeglo pregrijavanje i oštećenje stroja, rešetke za usis zraka za hlađenje treba uvijek održavati čiste i slobodne od trave i otpadaka.

9.4 FILTER ULJA

Periodično provjeravajte stanje filtera ulja. Da biste očistili filter, izvucite ga iz otvora za punjenje uljem; u slučaju pretjerane zaprljanosti zamijenite ga (Sl. 26).

9.5 IZVANREDNO ODRŽAVANJE

Preporučuje se – na kraju sezone kod intenzivne uporabe, a svake dvije godine pri normalnoj uporabi – dati uređaj na opću kontrolu specijaliziranom tehničaru naše servisne mreže.

Pronađite najbliži ovlašteni servisni centar na: <https://www.myemak.com/int/filiali-e-distributori/distributori>.

POZOR

- Sve radnje održavanja koje se ne navode u ovom priručniku treba izvršiti ovlašteni servisni centar. Kako bi se jamčio stalan i pravilan rad stroja, ne zaboravite da se rezervne dijelove u slučaju potrebe mora zamijeniti isključivo ORIGINALNIM REZERVNIM DIJELOVIMA.
- Eventualne neodobrene izmjene i/ili uporaba neoriginalnih rezervnih dijelova mogu prouzročiti teške ili smrtne ozljede rukovatelja odnosno drugih osoba i jamstvo odmah prestaje važiti.

9.6 TABLICA ODRŽAVANJA

Sljedeće učestalosti održavanja odnose se jedino na normalne uvjete rada. Ako je dnevna uporaba dulja od one normalne ili su prisutni nepovoljni uvjeti rada, preporučene učestalosti moraju se na primjeren način približiti		Prije svake uporabe	Tjedno	Mjesečno	Ako je oštećen ili pokvaren	Prema potrebi
Kompletan stroj	Pregledajte (propuštanja, napukline i istrošenost)	X				
	Očistite nakon obavljenog dnevnog posla	X				
Spremnik ulja	Pregledajte (propuštanja, napukline i istrošenost)	X		X		
Podmazivanje lanca	Kontrolirajte učinkovitost	X		X		
Baterija	Kontrolirajte je li baterija cjelovita	X				
	Kontrolirajte napunjenost baterije	X				
	Kontrolirajte spojeve između stroja i baterije			X		
Punjač baterije	Kontrolirajte je li punjač baterije cjelovit i radi li.	X				
	Kontrolirajte spojeve između stroja i punjača baterije			X		
Lanac	Pregledajte (oštećenost, oštrinu i istrošenost)	X		X		
	Kontrolirajte zategnutost	X		X		
	Oštrenje: kontrolirajte dubinu prolaska				X	
Vodilica	Pregledajte: oštećenja i istrošenost	X		X		
	Očistite žlijeb i vod ulja	X				
	Okrenite, podmažite kalem i razmažite višak		X			
	Zamijenite				X	

Sljedeće učestalosti održavanja odnose se jedino na normalne uvjete rada. Ako je dnevna uporaba dulja od one normalne ili su prisutni nepovoljni uvjeti rada, preporučene učestalosti moraju se na primjeren način približiti		Prije svake uporabe	Tjedno	Mjesečno	Ako je oštećen ili pokvaren	Prema potrebi
Zupčanik	Pregledajte: oštećenja i istrošenost		X			(1)
Zaustavljanje lanca	Pregledajte: oštećenja i istrošenost	X	X			X
	Zamijenite				X	
Sve dostupne vijke i matice	Pregledajte i ponovno pritegnite		X			

(1) Zamijenite sa svakim novim lancem.

10 PRIJEVOZ

POZOR

Prilikom prijevoza stroja na vozilu, uvjerite se da je on remenjem pravilno i čvrsto pričvršćen za vozilo. Stroj treba prevoziti u vodoravnom položaju, uz osiguranje da neće doći do povrede važećih propisa za prijevoz takvih strojeva.

- Isključite stroj, pričekajte da se rezna oprema zaustavi i izvadite bateriju iz njezinog sjedišta.
- Uхватite stroj isključivo za ručku i usmjerite rezni alat suprotno od smjera kretanja.

POZOR

Oreživač grana prenosite/prevozite ugašen i s montiranim štitnikom vodilice (Sl. 12).

11 SKLADIŠTENJE

Ako će stroj ostati neaktivan dulje vrijeme:

- Izvadite bateriju (za pravilno uskladištenje, pročitajte i priručnik baterije).
- Baterije čuvajte izvan dohvata djece, na mračnom i suhom mjestu, između 0 ÷ 23 °C, bez prašine i bez prisutnosti korozivnih plinova. Izbjegavajte čuvanje na izravnoj sunčevoj svjetlosti.
- Za vrijeme uporabe bateriju od potpunog pražnjenja štiti jedna zaštitna naprava koja isključuje stroj i blokira mu rad.
- Pustite da stroj radi na prazno kako bi se i polazna cijev i pumpa za ulje potpuno ispraznile.
- Na završetku rada svaki put detaljno očistite prašinu i ostatke sa stroja, popravite ili zamijenite neispravne dijelove.
- Stroj treba čuvati na suhom mjestu i zaštićen od vremenskih nepogoda.
- Spremite stroj izvan dohvata djece.
- Postupak puštanja u rad nakon zimskog skladištenja jednak je onome koji se vrši tijekom uobičajenog pokretanja stroja (vidi poglavlje 7.1 *Pokretanje (Sl. 17) (specifično za PPXi 530 - PTXi 530)*).

POZOR

U slučaju skladištenja stroj montirajte zaštitu (M, Sl. 27).

12 ZAŠTITA OKOLIŠA

Zaštita okoliša mora predstavljati bitan i prvenstven vid uporabe stroja, u korist civilnog suživota kao i okoliša u kojem živimo.

- Pazite da ne ometate susjede.

- Strogo se pridržavajte lokalnih propisa o odlaganju otpadnog materijala od košnje.
- Strogo se pridržavajte lokalnih propisa o odlaganju ambalaže, ulja, benzina, baterija, filtera, istrošenih dijelova ili bilo kojeg drugog elementa štetnog za okoliš. Te se otpatke ne smije bacati u smeće, nego ih treba razdvojiti i predati odgovarajućim reciklažnim dvorištima koja će se pobrinuti za recikliranje materijala.

12.1 RASHODOVANJE I ODLAGANJE

U trenutku rashodovanja nemojte ostavljati stroj u okolišu nego se obratite reciklažnom dvorištu.

Dobar dio materijala korištenih u proizvodnji stroja može se reciklirati; sve metale (čelik, aluminij, mesing) možete predati običnom sakupljalištu za spašavanje željeza. Za informacije obratite se službi za sakupljanje otpada na svom području. Otpad dobiven rashodovanjem ovog stroja mora se odložiti poštujući okoliš te izbjegavajući zagađivanje tla, zraka i vode.

U svakom slučaju, treba poštovati lokalne zakone na snazi po tom pitanju.

U trenutku rashodovanja stroja morate uništiti naljepnicu s oznakom CE i ovaj priručnik.

13 JAMSTVO

Ovaj je uređaj zamišljen i proizveden najmodernijim tehničkim postupcima. Proizvođač daje jamstvo za vlastite proizvode u trajanju od 24 mjeseca od datuma kupnje, za uporabu u privatne svrhe ili kao hobi. U slučaju profesionalne uporabe jamstvo vrijedi samo 12 mjeseci.

Opći uvjeti jamstva

1. Jamstvo stupa na snagu od datuma kupnje proizvoda. Proizvođač preko svoje prodajne mreže i tehničkih servisa besplatno zamjenjuje dijelove s greškom u materijalu, obradi ili proizvodnji. Jamstvo ne uskraćuje kupcu zakonska prava predviđena građanskim zakonikom za posljedice prouzročene greškama ili nedostacima prodanog proizvoda.
2. Tehničko osoblje će vas posjetiti u što kraćem vremenskom roku, sukladno već programiranim radnim obvezama.
3. **Kod zahtjeva za servisiranje pod jamstvom, ovlaštenom osoblju trebate pokazati potpuno ispunjen donji jamstveni list s pečatom prodajnog mjesta i s priloženim računom o kupnji ili porezno važećim fiskalnim računom blagajne, koji potvrđuju datum kupnje.**
4. Jamstvo prestaje vrijediti u slijedećim slučajevima:
 - očito pomanjkanje održavanja,
 - nepropisno korištenje ili prepravljane proizvoda,
 - uporaba neprikladnih maziva ili goriva,
 - neuporaba originalnih rezervnih dijelova ili dodatne opreme,
 - popravci izvršeni od strane neovlaštenog osoblja.
5. Proizvođač izuzima iz jamstva potrošni materijal i dijelove podložne uobičajenom habanju tijekom rada.
6. Jamstvo ne obuhvaća radove na dotjerivanju i preinačenju proizvoda.
7. Jamstvo ne pokriva razna podešavanja ni radove na održavanju kojima se pristupa tijekom jamstvenog roka.
8. Eventualne štete prouzročene tijekom transporta moraju se odmah prijaviti prijevozniku, u protivnom slučaju jamstvo neće biti važeće.
9. Za motore ostalih marki (Briggs & Stratton, Tecumseh, Kawasaki, Honda, itd.) montirane na naše strojeve, vrijedi jamstvo koju su dali proizvođači motora.
10. Jamstvo ne pokriva izravnu ni neizravnu štetu nanесenu osobama ili stvarima, a do koje je došlo uslijed kvara na stroju ili je posljedica prisilnog i produljenog nekorištenja stroja.

HR

Obrazac za jamstveni zahtjev

Izrežite i ispunite obrazac za jamstveni zahtjev koji se nalazi na poleđini ovog priručnika.

Opis polja u obrascu za jamstveni zahtjev (WARRANTY FORM):

1. MODEL
2. SERIJSKI BR.
3. KUPAC
4. Nemojte slati! Priložite jedino zahtjevu za tehničko jamstvo.
5. DATUM
6. OVLAŠTENI ZASTUPNIK.

14 RJEŠAVANJE PROBLEMA

POZOR

- Prije vršenja svih preporučenih pokušaja ispravaka iz donje tablice uvijek zaustavite stroj i izvadite bateriju, osim u slučajevima kad se izričito zahtijeva da stroj radi.
- Ako ste provjerili sve moguće uzroke, a problem se nije riješio, posavjetujte se s ovlaštenim servisnim centrom. Ako se radi o problemu koji se ne navodi u ovoj tablici, posavjetujte se s ovlaštenim servisnim centrom.

PROBLEM	MOGUĆI UZROCI	RJEŠENJE
Pri aktiviranju prekidača stroj se ne pokreće	Nema baterije ili je niste pravilno namjestili	Uvjerite se da je baterija dobro smještena
	Prazna baterija	Kontrolirajte stanje napunjenosti i napunite bateriju
Stroj se zaustavlja za vrijeme rada	Nema baterije ili je niste pravilno namjestili	Uvjerite se da je baterija dobro smještena
	Prazna baterija	Kontrolirajte stanje napunjenosti i napunite bateriju
Smanjena autonomija baterije	Teški uvjeti rada s većom potrošnjom struje	Optimizirajte uporabu
Punjač baterija ne puni bateriju (upaljena je crvena LED žaruljica)	Kontakti su prljavi	Očistite kontakte
Punjač baterija ne puni bateriju (nije upaljena nijedna LED žaruljica)	Nema napona u punjaču baterija	Kontrolirajte je li utikač ukopčan i ima li napona u strujnoj utičnici
	Neispravan punjač baterija	Zamijenite originalnim rezervnim
Stroj se pokreće i radi, ali se lanac ne okreće.	Prejako zategnut lanac	Zatezanje lanca: vidi upute u poglavlju 5.1 <i>Montiranje vodilice i lanca</i> .
	Nepravilno sklapanje vodilice i lanca	vidi upute u poglavlju 5.1 <i>Montiranje vodilice i lanca</i> .
	Lanac i/ili vodilica su se oštetili	vidi upute u poglavlju 5.1 <i>Montiranje vodilice i lanca</i> .
	Spojka i/ili zupčanik su se oštetili	Zamijeniti prema potrebi; kontaktirajte Ovlašteni centar za pomoć

POZOR

Nikad ne dirajte lanac dok stroj radi.

WARRANTY FORM

<p>(1) MODEL</p> <hr/> <hr/>	<p>(5) DATE</p> <hr/> <hr/>
<p>(2) SERIAL No</p> <hr/> <hr/>	<p>(6) DEALER</p> <div style="border: 1px solid black; height: 150px; width: 100%;"></div>
<p>(3) BOUGHT BY MR/MS</p> <hr/> <hr/> <hr/>	
<p>(4) Do not send! Only attach to requests for technical warranties.</p>	

Mod. 543/0046C - Feb/2026